

Schoolverlaters tussen onderwijs en arbeidsmarkt 2002

Citation for published version (APA):

Wolbers, M. H. J., & de Vries, M. R. (2003). *Schoolverlaters tussen onderwijs en arbeidsmarkt 2002*. Researchcentrum voor Onderwijs en Arbeidsmarkt, Faculteit der Economische Wetenschappen. ROA Reports No. 9 <https://doi.org/10.26481/umarep.2003009>

Document status and date:

Published: 01/01/2003

DOI:

[10.26481/umarep.2003009](https://doi.org/10.26481/umarep.2003009)

Document Version:

Publisher's PDF, also known as Version of record

Please check the document version of this publication:

- A submitted manuscript is the version of the article upon submission and before peer-review. There can be important differences between the submitted version and the official published version of record. People interested in the research are advised to contact the author for the final version of the publication, or visit the DOI to the publisher's website.
- The final author version and the galley proof are versions of the publication after peer review.
- The final published version features the final layout of the paper including the volume, issue and page numbers.

[Link to publication](#)

General rights

Copyright and moral rights for the publications made accessible in the public portal are retained by the authors and/or other copyright owners and it is a condition of accessing publications that users recognise and abide by the legal requirements associated with these rights.

- Users may download and print one copy of any publication from the public portal for the purpose of private study or research.
- You may not further distribute the material or use it for any profit-making activity or commercial gain
- You may freely distribute the URL identifying the publication in the public portal.

If the publication is distributed under the terms of Article 25fa of the Dutch Copyright Act, indicated by the "Taverne" license above, please follow below link for the End User Agreement:

www.umlib.nl/taverne-license

Take down policy

If you believe that this document breaches copyright please contact us at:

repository@maastrichtuniversity.nl

providing details and we will investigate your claim.

Schoolverlaters tussen onderwijs en arbeidsmarkt 2002

ROA-R-2003/9

Researchcentrum voor Onderwijs en Arbeidsmarkt

Faculteit der Economische Wetenschappen en Bedrijfskunde
Universiteit Maastricht

Maastricht, juli 2003

Inhoud

Voorwoord	I
Samenvatting	V
1 Bestemming van gediplomeerde schoolverlaters in 2002	1
1.1 Bestemming van gediplomeerde schoolverlaters	1
1.2 Kwalificerende vervolotrajecten	3
1.3 Intrede op de arbeidsmarkt	12
2 Schoolverlaters van het VBO en MAVO: de instroom in het secundair beroepsonderwijs vergeleken	31
2.1 Achtergrondkenmerken en behaalde examenniveau	31
2.2 De instroom van MAVO- en VBO-schoolverlaters in het secundair beroepsonderwijs	33
2.3 Aansluiting met het secundair beroepsonderwijs	36
2.4 Samenvatting	43
3 De aansluiting tussen behaalde kwalificaties en gevonden functie voor schoolverlaters van de BOL en de BBL	47
3.1 Wie hebben geen aansluitende functie?	48
3.2 Waarom werkt een aantal schoolverlaters niet in een aansluitende functie?	50
3.3 De arbeidsmarktpositie van schoolverlaters die niet werkzaam zijn in een aansluitende functie	55
3.4 Samenvatting	59
4 De waarde van een startkwalificatie: verschillen tussen jaren en sectoren	61
4.1 Inleiding	61
4.2 Onderzoeksopzet	61
4.3 Verschillen tussen jaren	62
4.4 Verschillen tussen sectoren	67
4.5 Samenvatting	72
Literatuur	77
Enkele centrale begrippen	79

.....

Voorwoord

Wat gaan gediplomeerde schoolverlaters na hun opleiding doen? Hoe is de aansluiting met het vervolgonderwijs? Als ze naar de arbeidsmarkt gaan, hoe snel krijgen ze dan werk? En sluit dat werk dan ook aan op de gevolgde opleiding? In welke mate verschillen opleidingen in de positie die ze innemen op de arbeidsmarkt? En zijn er verschillen tussen onderwijsinstellingen in de positie van hun afgestudeerden? Sinds 1991 voert het Researchcentrum voor Onderwijs en Arbeidsmarkt (ROA) in samenwerking met DESAN Research Solutions¹ enkele grootschalige onderzoeken uit onder recente schoolverlaters en pas afgestudeerden waarmee op dit soort vragen een antwoord kan worden verkregen. Het voorliggende rapport *Schoolverlaters tussen onderwijs en arbeidsmarkt 2002* gaat hoofdzakelijk in op de bestemming van gediplomeerde schoolverlaters en afgestudeerden van het school- of studiejaar 2000/2001. De resultaten die worden gepresenteerd zijn gebaseerd op het onderzoek dat in het najaar van 2002 over de volle breedte van het Nederlandse onderwijsstelsel is uitgevoerd en ze hebben betrekking op de situatie van schoolverlaters en afgestudeerden ongeveer anderhalf jaar na het voltooien van de opleiding. In totaal zijn bijna 100.000 schoolverlaters en afgestudeerden benaderd afkomstig uit ruim 125 onderwijsinstellingen. De totale respons bedroeg 44%.² De verzamelde gegevens vormen tezamen het door het ROA ontwikkelde Schoolverlatersinformatiesysteem (SIS). Dit informatiesysteem is gebaseerd op een drietal grootschalige enquêtes die volgens een geïntegreerd model worden uitgevoerd.

Allereerst betreft het de enquête Registratie van Uitstroom en Bestemming van Schoolverlaters (RUBS). Deze enquête is gericht op schoolverlaters van het algemeen voortgezet onderwijs (AVO), het (individueel) voorbereidend beroepsonderwijs ((I)VBO) en de beroepsopleidende (BOL) en beroepsbegeleidende leerweg (BBL) van het secundair beroepsonderwijs. Daarnaast gaat het om de HBO-Monitor en WO-Monitor. Dit zijn volledig vergelijkbare enquêtes gericht op afgestudeerden van het hoger beroepsonderwijs (HBO) en het wetenschappelijk onderwijs (WO). Ze worden uitgevoerd onder toezicht van respectievelijk de HBO-Raad en de Vereniging van Samenwerkende Nederlandse Universiteiten (VSNU).

De drie schoolverlatersonderzoeken hebben ieder een dubbele doelstelling. In de eerste plaats fungeren ze als instrument voor kwaliteitszorg voor onderwijsinstellingen. Deelnemende onderwijsinstellingen ontvangen daartoe een uniek en vertrouwelijk instellingsrapport met de resultaten van hun 'eigen' schoolverlaters of afgestudeerden.

¹ Het ROA heeft de algehele projectleiding en is specifiek verantwoordelijk voor de instrumentontwikkeling en de wetenschappelijke analyse en rapportage. DESAN Research Solutions is verantwoordelijk voor de dataverzameling en -verwerking, alsmede voor de specifieke rapporten voor de deelnemende onderwijsinstellingen.

² Over de dataverzameling en -verwerking zal later dit jaar nog een apart werkdocument bij het ROA

In de desbetreffende rapporten worden deze resultaten direct vergeleken met het landelijke beeld voor de onderscheiden opleidingen. Deze instellingsrapporten worden gebruikt als instrument om de eigen opleiding te evalueren, bijvoorbeeld in het kader van een visitatie. Ook worden de gegevens gebruikt om (aankomende) studenten voor te lichten over de verwachte beroepsperspectieven. De tweede doelstelling van de drie schoolverlatersonderzoeken betreft het genereren van een statistisch betrouwbare, landelijk representatieve databron over de transitie van school naar werk of vervolgonderwijs. Door het grootschalige karakter van de onderzoeken en de goede onderlinge afstemming, vormen de huidige schoolverlatersonderzoeken RUBS, HBO-Monitor en WO-Monitor de belangrijkste en meest gedetailleerde informatiebron over de bestemming van schoolverlaters in Nederland.³

Het afgelopen jaar zijn de vragenlijsten van RUBS ingrijpend gewijzigd.⁴ De achtergrond van deze herziening had een aantal oorzaken. De meest cruciale zijn de teruglopende respons, de (te) lange vragenlijsten, de (te) complexe formulering van vragen en het grote aantal varianten van vragenlijsten voor verschillende onderwijssoorten en -sectoren. De belangrijkste verbeteringen die zijn aangebracht behelzen de volgende punten. Er zijn nu vragenlijsten ontwikkeld waarbij een onderscheid is aangebracht tussen een harde kern die aan iedereen wordt gevraagd en enkele, jaarlijks wisselende modules die aan selecties van schoolverlaters worden voorgelegd. Hierdoor is het mogelijk om de hoeveelheid informatie te vergroten zonder dat de vragenlijst langer wordt. Verder is de nieuwe vragenlijst verkort met behoud van de wezenlijke informatie die nodig is om de transitie van school naar werk goed in beeld te brengen, de vraagformulering is vereenvoudigd zonder onnodige toelichtingen bij vragen, het aantal varianten van vragenlijsten is teruggebracht en er zijn meer algemene responsverhogende activiteiten doorgevoerd zoals een vergroting van het lettertype dat wordt gebruikt in de vragenlijsten. Hoewel een definitieve evaluatie van de genoemde veranderingen nog moet plaatsvinden, kan nu al worden opgemerkt dat de veranderingen responsverhogend hebben gewerkt en dat zij – bij vergelijking van kerncijfers over de jaren heen – nauwelijks tot trendbreuken hebben geleid.⁵

Dit rapport richt zich met name op degenen die zich in beleidsmatige zin bezighouden met de doorstroom van gediplomeerde schoolverlaters binnen het onderwijssysteem enerzijds en de arbeidsmarktpositie van gediplomeerde schoolverlaters anderzijds. Daarbij wordt met name gedacht aan de landelijke en regionale overheid, sociale partners, Centra voor Werk en Inkomen (CWI) en het (georganiseerde) onderwijsveld. De gegevens in dit rapport geven een beeld van de recente ontwikkelingen in het doorstroomgedrag en de arbeidsmarktpositie van gediplomeerde schoolverlaters.

³ Voor meer informatie over de schoolverlatersonderzoeken wordt verwezen naar de websites www.rubs.nl, www.hbomonitor.nl en www.womonitor.nl.

⁴ De bedoeling is dat de vragenlijsten van de HBO- en WO-Monitor in 2003 op overeenkomstige wijze worden aangepast. Vooruitlopend daarop is in het afgelopen jaar al een proef uitgevoerd met nieuwe vragenlijsten voor het HBO en het WO om eventuele designeffecten (ten aanzien van respons en eventuele trendbreuken) vast te stellen.

⁵ Over deze definitieve evaluatie zal in het eerdergenoemde werkdocument (zie voetnoot 2) uitgebreid worden bericht.

In dit rapport wordt alleen ingegaan op *gediplomeerde* schoolverlaters en afgestudeerden. Bovendien gaat het om de uitstroom van *voltijdopleidingen*. De gegevens zijn veelal verbijzonderd naar onderwijssoort en opleidingssector.

Bij dit rapport verschijnt een *Statistische Bijlage*, waarin de belangrijkste resultaten in tabelvorm zijn samengebracht. Naast het rapport *Schoolverlaters tussen onderwijs en arbeidsmarkt 2002* verschijnt nog een aantal afzonderlijke rapporten over de arbeidsmarktpositie van hoger opgeleiden. In de eerste plaats betreft dit de rapportage van de HBO-Monitor, *De arbeidsmarktpositie van afgestudeerden van het hoger beroepsonderwijs 2002*, die wordt uitgegeven door de HBO-Raad. Hoewel de belangrijkste informatie van de afgestudeerden van het HBO ook in het voorliggende rapport is opgenomen, wordt voor meer gedetailleerde informatie verwezen naar dit afzonderlijke rapport. Hetzelfde geldt voor de rapportage van de WO-Monitor, *De arbeidsmarktpositie van afgestudeerden van de Nederlandse universiteiten*, die in een later stadium door de VSNU zal worden uitgebracht. Verder verschijnt er nog een afzonderlijk rapport over de afgestudeerden van de kunstvakopleidingen (Kunstenmonitor).

Het voorliggende rapport is als volgt opgebouwd. Hoofdstuk 1 gaat in hoofdlijnen in op de bestemming van gediplomeerde schoolverlaters. Allereerst wordt de bestemming van schoolverlaters – verder leren of aanbieden op de arbeidsmarkt – beschreven. Vervolgens wordt ingegaan op degenen die na het verlaten van de opleiding zijn gaan verder leren. Daarna komt de arbeidsmarktintrede van gediplomeerde schoolverlaters uitgebreid aan bod. Niet alleen zal worden ingegaan op verschillende aspecten van werkgelegenheid en werkzekerheid (werkloosheid, flexibele aanstelling, e.d.), maar ook op meer kwalitatieve aspecten van het werk (beloning, de mate waarin de gevonden baan aansluit bij de gevolgte opleiding, e.d.). Dit resulteert in een typering van de arbeidsmarktpositie van de onderscheiden opleidingssectoren. De overige drie hoofdstukken zijn thematisch van aard. In hoofdstuk 2 wordt bestudeerd of er verschillen bestaan tussen het VBO en het MAVO wat betreft de aansluiting tussen de afgesloten opleiding en de vervolgopleiding in het secundair beroepsonderwijs. Ten eerste wordt bekeken welk deel van de schoolverlaters van het VBO en het MAVO is ingestroomd in het secundair beroepsonderwijs en op welk niveau. Ten tweede wordt onderzocht wie van hen de vervolgopleiding in het secundair beroepsonderwijs voortijdig verlaat en zonder startkwalificatie de arbeidsmarkt betreedt. Ten derde wordt nagegaan hoe de aansluiting met de vervolgopleiding wordt ervaren door verder lerende schoolverlaters van het VBO en het MAVO. In hoofdstuk 3 wordt onderzocht of het verschil in aandacht voor beroepsgerichte vaardigheden tussen de BOL en de BBL gevolgen heeft voor de arbeidsmarktintrede van beide groepen schoolverlaters. Daartoe wordt allereerst nagegaan in hoeverre de aansluiting tussen de gevolgte opleidingsrichting en de gevonden baan verschilt tussen de BOL en de BBL. Vervolgens wordt bestudeerd in hoeverre het werken buiten de eigen vakrichting gevolgen heeft voor de arbeidsmarktpositie van schoolverlaters en in hoeverre daarin verschillen bestaan tussen de BOL en de BBL. Hoofdstuk 4 gaat in op de waarde van een startkwalificatie. Het is een vervolg op een eerder onderzoek waarin werd geconcludeerd dat het gekozen niveau 2 van het secundair beroepsonderwijs als startkwalificatie redelijk adequaat is.⁶

De vraag is echter of de conclusie van dit onderzoek – gehouden in een periode hoogconjunctuur – ook overeind blijft in tijden dat het minder goed gaat op de arbeidsmarkt. Om dit te onderzoeken wordt het eerdere onderzoek hier herhaald, maar nu v geleken met een cohort van schoolverlaters dat in relatief slechtere omstandigheden op de arbeidsmarkt heeft betreden. Bovendien wordt de eerdere analyse uitgebreid door verschillen tussen opleidingssectoren in beeld te brengen als het gaat om de waarde van niveau 2 opleidingen.

De projectleiding van *Schoolverlaters tussen onderwijs en arbeidsmarkt 2002* berust op dr. M.H.J. Wolbers, die tevens hoofdstuk 3 heeft samengesteld. De hoofdstukken 1, 2 en 4 zijn geschreven door drs. M.R. de Vries. De *Statistische Bijlage* is samengesteld door dr. E.M.H.P. Soudant. Secretariële ondersteuning is verleend door M.H.J. Beenkens. Aan de SIS, waarop dit rapport is gebaseerd, werken verder mee dr. J.P. Allen, drs. P.W.L.J. van Eijs, drs. T.G. Huijgen, P.J.E.G. van der Kolk, drs. G.W.M. Ramaekers, dr. H.F. Vaatstra en dr. R.K.W. van der Velden (allen werkzaam bij het ROA), alsmede drs. M.C.M.Th. van Alphen, drs. H. van Dongen, drs. J. Hartkamp, ing. J.J. Rutjes en drs. R. Tjemmes (allen werkzaam bij DESAN Research Solutions). Bij het onderzoek onder schoolverlaters van de agrarische opleidingen wordt samengewerkt met STOAS onderzoek te Wageningen. We bedanken dr. Y.K.M. Kops en drs. M.A.M. van der Meys voor de plezierige samenwerking.

Een speciaal woord van dank wordt gericht aan de vertegenwoordigers van de financiers die in de klankbordgroep zitting hebben: drs. C.P. Bakker (Ministerie van Onderwijs, Cultuur en Wetenschappen, directie BVE), drs. J.H. Donk (Ministerie van Sociale Zaken en Werkgelegenheid, directie Arbeidsmarkt), mr. J.A. Guerand (Ministerie van Landbouw, Natuurbeheer en Visserij, directie Wetenschap en Kennisoverdracht), J.A. de Hoog (Ministerie van Onderwijs, Cultuur en Wetenschappen, directie VBO), drs. F.S.A. Straatjes (Ministerie van Sociale Zaken en Werkgelegenheid, directie Analyse en Onderzoek), dr. P.M. Veen (Ministerie van Onderwijs, Cultuur en Wetenschappen, directie WO), dr. H.H. van der Velde (Ministerie van Onderwijs, Cultuur en Wetenschappen, directie HBO), drs. P.H.J. Vrancken (Ministerie van Onderwijs, Cultuur en Wetenschappen, directie BVE) en drs. R.G. van Zevenbergen (Ministerie van Onderwijs, Cultuur en Wetenschappen, directie AP).

Maastricht, juli 2003

Prof. dr. J.A.M. Heijke
directeur

Samenvatting

Bestemming van gediplomeerde schoolverlaters

Wanneer schoolverlaters hun opleiding succesvol hebben afgerond staan ze voor een belangrijke keuze. Ze kunnen besluiten om verder te gaan leren in een vervolgopleiding of ze kunnen betaald werk gaan zoeken. Daarnaast kunnen ze kiezen voor een combinatie van beide in de vorm van werken en leren via de BBL. Aan gediplomeerde schoolverlaters die in het school- of studiejaar 2000/2001 de opleiding hebben verlaten is gevraagd wat hun belangrijkste bezigheid op het moment van enquêteren is. Het merendeel van de schoolverlaters van het AVO (MAVO, HAVO, VWO) zegt dan scholier of student te zijn. Voor het VBO geldt dat ongeveer de helft van de schoolverlaters scholier of student is. Verder combineert 27% van de VBO-schoolverlaters werken en leren via de BBL. Ongeveer de helft van de schoolverlaters van BOL niveau 1/2 en BOL niveau 3/4 heeft zich aangeboden op de arbeidsmarkt. Verder zegt 32% van de schoolverlaters van BOL niveau 1/2 scholier of student te zijn en 15% gaat werken en leren via de BBL. Bij BOL niveau 3/4 is 42% verder gaan leren in een vervolgopleiding en 5% is naar een opleiding in de BBL gegaan. Het merendeel van de schoolverlaters van de BBL niveau 1/2 en BBL niveau 3/4 heeft zich aangeboden op de arbeidsmarkt. Schoolverlaters van de BBL die niet de arbeidsmarkt betreden, blijven vaak werken en leren combineren. De meeste afgestudeerden van het HBO bevinden zich op de arbeidsmarkt. Daarnaast heeft 15% van de HBO-afgestudeerden gekozen voor een vervolgstudie. Voor het WO geldt dat het overgrote deel van de afgestudeerden de arbeidsmarkt heeft betreden. Schoolverlaters kunnen tijdens de opleiding hulp hebben gekregen bij de keuze van een vervolgopleiding of baan, bijvoorbeeld in de vorm van voorlichting. In totaal is 72% van de schoolverlaters tevreden over deze hulp.

Gediplomeerde schoolverlaters van de lagere opleidingsniveaus gaan vaak verder met leren. Het merendeel van de schoolverlaters van de BBL en de hogere opleidingsniveaus betreedt de arbeidsmarkt.

Kwalificerende vervolgtrajecten

Het merendeel van de gediplomeerde schoolverlaters van het AVO kiest voor een vervolgopleiding. Voor schoolverlaters van het MAVO geldt dat ze vaak verder gaan leren in de BOL, schoolverlaters van het HAVO kiezen vaak voor een studie in het HBO en de meerderheid van de schoolverlaters van het VWO kiest voor een studie in het WO. Schoolverlaters van het VBO gaan na het behalen van het diploma vaak door naar het secundair beroepsonderwijs. Van de schoolverlaters van het VBO gaat 53% naar een vervolgopleiding in de BOL en 29% kiest voor de BBL. Schoolverlaters van de BOL die verder gaan leren kiezen vaak voor een vervolgstudie in het HBO, terwijl verder lerende schoolverlaters van de BBL in de meeste gevallen op een hoger niveau verder gaan in de BBL. Afgestudeerden van het HBO die kiezen voor een vervolgopleiding gaan vaak verder in het WO. Voor de richting van de vervolgopleiding geldt dat met name

opleiding. Daarnaast geldt dat relatief weinig afgestudeerden van het HBO verder gaan studeren in een verwante beroepsopleiding.

De aansluiting tussen de afgesloten opleiding en de vervolgopleiding is over het algemeen redelijk goed voor schoolverlaters. Van de verder lerende schoolverlaters hebben 13% de vervolgopleiding voortijdig verlaten in het eerste leerjaar. Voor de schoolverlaters die de vervolgopleiding voortijdig hebben verlaten geldt overigens dat meer dan de helft van studie is gewisseld. Verder vindt 85% van de verder lerende schoolverlaters een volledige dagopleiding zijn gaan doen dat de vervolgopleiding voldoende tot goed aansluit bij de gevolgde opleiding. Voor schoolverlaters die hebben gekozen voor de BBL geldt dat 88% zegt dat de vervolgopleiding voldoende tot goed aansluit bij de gevolgde opleiding. In totaal geeft 79% van de verder lerende schoolverlaters aan, aangezien het niet anderszins teraf bezien, opnieuw dezelfde opleiding te willen volgen.

Met name schoolverlaters van de sector techniek kiezen voor een vervolgopleiding in een verwante richting. De vervolgopleiding sluit over het algemeen goed aan bij de gevolgde opleiding.

Intrrede op de arbeidsmarkt

Van de schoolverlaters die zich aanbieden op de arbeidsmarkt is in totaal 3% werkloos anderhalf jaar na het verlaten van de opleiding.⁷ Het percentage werklozen is gemiddeld het hoogst voor schoolverlaters van BOL niveau 1/2 (8%) en het AVO (7%). Daarnaast is 5% van de schoolverlaters vier maanden of langer werkloos geweest. Overigens is 86% van de schoolverlaters die zich hebben aangeboden op de arbeidsmarkt in het geheel niet werkloos geweest na het verlaten van de opleiding. De werkzekerheid is relatief groot voor schoolverlaters van de BBL, het HBO en het WO. Voor deze onderwijssoorten geldt dat vrij weinig schoolverlaters werken in een flexibel dienstverband. Bij het AVO, het VBO en de BOL is het aandeel schoolverlaters met een flexibel dienstverband gemiddeld genomen hoger. Verder geldt voor opleidingen in sectoren waar vrouwen zijn oververtegenwoordigd (gezondheidszorg en gedragswetenschappelijke maatschappij) dat relatief veel schoolverlaters een deeltijd aanstelling hebben.

Van de schoolverlaters die zich hebben aangeboden op de arbeidsmarkt is 3% werkloos. Lager opgeleide schoolverlaters zijn vaker werkloos dan hoger opgeleide schoolverlaters. Ook zijn zij vaker werkzaam in een flexibel dienstverband.

In totaal heeft 71% van de schoolverlaters met betaald werk een baan die aansluit bij het bereikte opleidingsniveau. Daarnaast geldt dat 74% van de werkzame schoolverlaters een baan heeft die qua richting aansluit bij de gevolgde opleiding. De beloning van schoolverlaters is in vergelijking met 2001 weinig toegenomen. Alléén bij het HBO

⁷ Dit percentage is relatief laag, zeker gelet op de recente economische ontwikkelingen. Bedacht moet echter worden dat deze groep schoolverlaters op de arbeidsmarkt is ingetreden in een periode van economische recessie, zich weliswaar al aankondigde, maar de arbeidsmarktsituatie nog

het WO is het bruto uurloon van afgestudeerden met respectievelijk 3% en 4% gestegen. Tot slot blijkt dat het merendeel van de werkende schoolverlaters positief oordeelt over de aansluiting tussen de gevolgde opleiding en de huidige functie. Van de schoolverlaters met betaald werk vindt 85% dat de aansluiting tussen de gevolgde opleiding en de huidige baan voldoende tot goed is. Daarnaast geeft 77% van de werkzame schoolverlaters aan dat ze, achteraf bezien, opnieuw voor dezelfde opleiding zouden kiezen.

Ongeveer drievierde van de werkende schoolverlaters heeft een baan gevonden die qua niveau en/of richting aansluit bij de gevolgde opleiding. De aanvangssalarissen zijn in 2002 vrijwel gelijk gebleven aan die in 2001.

Tabel S.1
Enkele kernindicatoren per onderwijssoort

Onderwijssoort	Verder leren	Werk- loosheid	Flexibele aanstelling	Bruto uurloon	Minimaal eigen niveau	Eigen/ verwante richting	Zelfde opleiding opnieuw kiezen
	%	%	%	€	%	%	%
AVO	87	7	39	5,68	72	x	x
VBO	82	3	24	4,40	86	66	x
BOL niveau 1/2	43	8	29	6,78	59	60	62
BOL niveau 3/4	48	4	22	8,32	69	73	75
BBL niveau 1/2	31	2	15	8,06	58	71	75
BBL niveau 3/4	16	1	5	10,21	68	84	81
HBO	27	3	13	11,91	77	78	77
WO	27	3	11	13,83	66	73	80
Totaal	58	3	18	9,35	71	74	77

x = vraag niet opgenomen

Schoolverlaters van het VBO en het MAVO vergeleken

De afgelopen jaren heeft in het voortgezet onderwijs een vernieuwingsproces plaatsgevonden. Zo zijn onder andere het MAVO en het VBO samengevoegd tot het VMBO (voorbereidend middelbaar beroepsonderwijs). Het doel van deze verandering is de aansluiting met de vervolgopleiding te verbeteren. Een interessante vraag daarbij is in hoeverre schoolverlaters van het MAVO en het VBO van elkaar verschillen wat betreft de verdere onderwijsloopbaan?

MAVO-schoolverlaters hebben gemiddeld genomen op een hoger niveau examen gedaan dan VBO-schoolverlaters. Het behaalde examenniveau speelt een belangrijke rol bij de keuze van schoolverlaters om verder te gaan leren, voor welke leerweg ze kiezen en op welk niveau ze verder gaan leren. Voor MAVO- en VBO-schoolverlaters geldt dat met name schoolverlaters die op een lager niveau examen hebben gedaan vaker het onderwijs verlaten dan schoolverlaters die op een hoger niveau examen hebben

op een lager niveau instromen in het secundair beroepsonderwijs en minder vaak kiezen voor de BOL dan degenen die op een hoger niveau examen hebben gedaan.

Schoolverlaters van het MAVO doen op een hoger niveau examen dan degenen van het VBO. Het behaalde examenniveau heeft gevolgen voor de verder onderwijspad van MAVO- en VBO-schoolverlaters.

De voortijdige uitval van scholieren in het eerste leerjaar van de vervolgopleiding is een indicatie voor de aansluiting tussen de gevolgde opleiding en de vervolgopleiding. Navoren komt dat schoolverlaters van de sector VBO techniek minder vaak dan MAVO-schoolverlaters de vervolgopleiding voortijdig verlaten in het eerste leerjaar. Voor de overige sectoren van het VBO geldt dat er wat dit betreft geen verschillen bestaan met het MAVO. Het merendeel van de MAVO- en VBO-schoolverlaters maakt in de vervolgopleiding veel gebruik van de vaardigheden zelfstandig werken, communicatieve vaardigheden, samenwerken en nauwkeurig werken. Volgens MAVO- en VBO-schoolverlaters zijn de vaardigheden samenwerken en nauwkeurig werken voldoende aanbod gekomen in de afgesloten opleiding, maar ze vinden dat aan zelfstandig werken weinig aandacht is besteed. Daarnaast blijkt dat schoolverlaters van de sector VBO gezondheidszorg vaak zeggen dat communicatieve vaardigheden te weinig aanbod zijn gekomen in de afgesloten opleiding. Verder vinden MAVO-schoolverlaters veel vaak dan VBO-schoolverlaters dat computervaardigheden in de afgesloten opleiding onvoldoende aanbod zijn gekomen. Schoolverlaters van de sectoren VBO techniek en VBO gezondheidszorg zeggen vaak dat in de opleiding meer aandacht had moeten worden besteed aan taalvaardigheid.

Schoolverlaters van het MAVO en het VBO verlaten ongeveer even vaak de vervolgopleiding voortijdig in het eerste leerjaar. MAVO-schoolverlaters ervaren vaak een tekort aan computervaardigheden in de afgesloten opleiding. Schoolverlaters van de sectoren VBO techniek en VBO gezondheidszorg ervaren vaak een tekort aan taalvaardigheden.

Wanneer MAVO- en VBO-schoolverlaters wordt gevraagd naar de mate waarin de examenvakken aansluiten bij de vervolgopleiding dan blijkt dat schoolverlaters van de sector VBO economie negatiever en schoolverlaters van de sector VBO gezondheidszorg positiever oordelen over deze aansluiting dan MAVO-schoolverlaters. Bij de sector VBO economie kunnen deze verschillen worden toegeschreven aan het examenniveau dat deze schoolverlaters hebben behaald. Ook voor de aansluiting tussen de gevolgde opleiding en de vervolgopleiding geldt dat schoolverlaters van de sector VBO gezondheidszorg positiever oordelen dan MAVO-schoolverlaters. Wanneer rekening wordt gehouden met achtergrondkenmerken van schoolverlaters, het behaalde examenniveau, de keuze van de leerweg en het niveau van de vervolgopleiding dan zijn, na schoolverlaters van de sector VBO gezondheidszorg, schoolverlaters van de sector VBO techniek en VBO economie positiever dan MAVO-schoolverlaters over de aansluiting tussen de gevolgde opleiding en de vervolgopleiding.

Schoolverlaters van de sector VBO gezondheidszorg zijn het meest positief over de aansluiting tussen de gevolgde opleiding en de vervolgopleiding.

De aansluiting tussen behaalde kwalificaties en gevonden functie

In het Nederlandse onderwijsbeleid wordt sinds een aantal jaren veel waarde gehecht aan beroepsgerichte vaardigheden bij het startbekwaam maken van jongeren tijdens de overgang van school naar werk. Dit heeft er mede toe geleid dat een nieuwe kwalificatiestructuur is ingevoerd waarin een onderscheid wordt gemaakt tussen de beroepsopleidende leerweg (BOL) en de beroepsbegeleidende leerweg (BBL). Gediplomeerde schoolverlaters van de BOL en de BBL worden formeel als gelijkwaardig beschouwd. Echter, de leerwegen verschillen van elkaar als het gaat om het curriculum. Binnen de BBL ligt de nadruk veel meer dan bij de BOL op het aanleren van vaardigheden via de beroepspraktijk. De vraag is of dit verschil in aandacht voor beroepsgerichte vaardigheden via de praktijk tussen de BOL en de BBL gevolgen heeft voor de arbeidsmarktintrede van beide groepen schoolverlaters.

Uit de uitgevoerde analyse blijkt dat bijna eenvierde van de schoolverlaters van het secundair beroepsonderwijs niet werkzaam is in een aansluitende functie. Daarbij geldt dat BOL'ers vaker in een niet-aansluitende functie werken dan BBL'ers. Deze verschillen kunnen voor een deel worden toegeschreven aan verschillen in andere relevante kenmerken van schoolverlaters. Eenderde van de schoolverlaters met een niet-aansluitende functie doet dit op vrijwillige basis en zegt niet (meer) te willen werken in de richting waarvoor ze zijn opgeleid. Ongeveer eenvijfde heeft geen werk kunnen vinden dat aansluit bij de behaalde kwalificaties. Daarnaast worden ook een tegenvallend salaris, beperkte carrièremogelijkheden en werktijden die niet bevallen regelmatig als reden genoemd. Desondanks is nog altijd 65% van de schoolverlaters met een niet-aansluitende functie bereid om te werken in een functie waarvoor ze feitelijk zijn opgeleid. Tussen onderwijssoorten en opleidingssectoren bestaan wat dit betreft verschillen. Zo willen schoolverlaters van de BOL wat vaker eventueel wel werken in een functie waarvoor ze zijn opgeleid dan schoolverlaters van de BBL. Ook willen schoolverlaters die een opleiding heb gevolgd in de sector landbouw of gedrag en maatschappij vaker eventueel wel werken in een functie die aansluit bij de behaalde kwalificaties. Voor een deel kunnen deze verschillen worden toegeschreven aan andere relevante verschillen tussen schoolverlaters.

Ongeveer eenvierde van de schoolverlaters van het secundair beroepsonderwijs werkt – om verschillende redenen – niet in een functie waarvoor zij feitelijk zijn opgeleid. Dit aandeel is hoger bij de BOL dan bij de BBL.

Het hebben van een functie die niet aansluit bij de behaalde kwalificaties heeft nadelige gevolgen voor de werkzekerheid en de kwaliteit van het werk. Schoolverlaters die werkzaam zijn in een niet-aansluitende functie hebben minder vaak vast werk en verdienen minder dan schoolverlaters die in een aansluitende functie werkzaam zijn. Voor beide aspecten geldt overigens dat een aanzienlijk deel van deze verschillen is toe te schrijven aan verschillen in andere kenmerken tussen schoolverlaters. Verder zijn schoolverlaters met een niet-aansluitende functie minder positief in hun oordeel over de carrièremogelijkheden dan schoolverlaters die wel werkzaam zijn in een functie waarvoor zij zijn opgeleid. Ook zijn schoolverlaters met een niet-aansluitende functie minder tevreden over de huidige functie en de destijds gemaakte opleidingskeuze dan

De negatieve arbeidsmarkteffecten van een gebrekkige aansluiting tussen de behaalde kwalificaties en de gevonden functie blijken niet sterker te zijn voor schoolverlaters van de BBL dan voor de BOL. In een aantal gevallen geldt juist het omgekeerde, namelijk dat BOL'ers de vaardigheden die zij hebben aangeleerd tijdens de opleiding buiten hun eigen beroependomein minder productief kunnen aanwenden dan BBL'ers.

Het werkzaam zijn in een functie die niet aansluit bij de behaalde kwalificaties heeft nadelige gevolgen voor de huidige arbeidsmarktpositie, de verwachte carrièremogelijkheden en de tevredenheid met opleiding en werk.

De waarde van een startkwalificatie

Recentelijk is het extern rendement van opleidingen op niveau 2 onderzocht en dit is vergeleken met het extern rendement van zowel de opleidingen die daar vlak boven zitten (de opleidingen op niveau 3 en 4) als de opleidingen die daar onder zitten (niveau 1 en VBO). De conclusie van deze analyse is dat het gekozen niveau 2 als startkwalificatie redelijk adequaat is. De vraag is of de conclusie van dit onderzoek – dat niveau 2 gehouden in een periode van hoogconjunctuur – overeind blijft in tijden dat het minder goed gaat op de arbeidsmarkt. Hiertoe is bovengenoemde analyse herhaald, maar nu is vergeleken met een cohort van schoolverlaters dat in relatief slechtere omstandigheden de arbeidsmarkt heeft betreden. Tevens zijn de opleidingen van niveau 2 van verschillende opleidingssectoren vergeleken.

De waarde van opleidingen voor schoolverlaters op de arbeidsmarkt is onderzocht aan de hand van een zestal indicatoren: de kans op deelname aan vervolgonderwijs, de kans op betaald werk, de kans op een vaste baan, het niveau van het beroep, de kans op een baan in de eigen richting en het bruto uurloon. Daarbij is bekeken tussen welke opleidingsniveaus zich de grootste relatieve verbetering voordoet in termen van opbrengsten op de arbeidsmarkt. Schoolverlaters van de BOL en schoolverlaters van de BBL zijn apart geanalyseerd.

Wanneer als uitgangspunt wordt genomen dat een startkwalificatie op een zo groot aantal indicatoren een relatieve verbetering moet opleveren ten opzichte van de lagere niveaus, dan voldoen opleidingen van BOL niveau 2 zowel in 1999-2000 als in 2001-2002 als startkwalificatie. In 1999-2000 en in 2001-2002 leveren opleidingen van BOL niveau 2 bij vier van de zes indicatoren een relatief grote verbetering op in opbrengsten ten opzichte van de lagere opleidingsniveaus. Voor een aantal indicatoren geldt zelfs dat opleidingen van BOL niveau 1 al een relatief grote verbetering opleveren ten opzichte van het VBO. Bij de BBL leveren opleidingen van niveau 2 in 1999-2000 bij vijf van de zes indicatoren een relatief grote verbetering op in opbrengsten ten opzichte van de lagere opleidingsniveaus. In 2001-2002 geldt dit maar voor twee van de zes indicatoren. Dit geeft aan dat bij de BBL de grens van opleidingen die een relatief goede start bieden op de arbeidsmarkt minder vast ligt dan bij de BOL. Deze grens verschuift voor de BBL in een periode van economische neergang naar opleidingen naar een hoger niveau.

Ook als de arbeidsmarktomstandigheden minder gunstig zijn, bieden opleidingen van BOL niveau 2 schoolverlaters een relatief goede start op de arbeidsmarkt. Voor de BBL geldt daarentegen dat in een periode van economische neergang de grens van opleidingen die een relatief goede start bieden op de arbeidsmarkt verschuift naar opleidingen op een hoger niveau.

Wanneer per sector wordt bekeken tussen welke opleidingsniveaus zich de grootste relatieve verbetering in opbrengsten voordoet dan lijken opleidingen van BOL niveau 2 van de sector techniek te voldoen als startkwalificatie. Voor de sector techniek geldt namelijk dat opleidingen van BOL niveau 2 bij vier van de zes indicatoren een relatief grote verbetering opleveren ten opzichte van de lagere niveaus van deze sector. Bij de sectoren landbouw, economie en gezondheidszorg leveren opleidingen van BOL niveau 2 bij drie van de zes indicatoren relatief goede opbrengsten ten opzichte van de lagere niveaus van deze sectoren. Voor de BBL geldt dat bij de sectoren techniek, economie en gezondheidszorg opleidingen van niveau 2 bij vier van de zes indicatoren een substantiële verbetering van de opbrengsten opleveren ten opzichte van de lagere niveaus van deze sectoren. Daarmee lijken opleidingen van niveau 2 van deze sectoren als startkwalificatie redelijk adequaat. Dit geldt in wat mindere mate voor de sector landbouw van de BBL waar opleidingen van niveau 2 bij drie van de zes indicatoren een grote relatieve verbetering opleveren ten opzichte van de lagere niveaus in deze sector.

Sectoren in de BOL en de BBL verschillen enigszins van elkaar wat betreft de mate waarin opleidingen van niveau 2 schoolverlaters een redelijke startkwalificatie bieden.

2013

1 Bestemming van gediplomeerde schoolverlaters in 2002

1.1 Bestemming van gediplomeerde schoolverlaters

Schoolverlaters die hun opleiding succesvol hebben afgerond staan voor een belangrijke keuze. Ze kunnen doorgaan met leren en doorstromen naar een vervolgopleiding of ze kunnen een baan gaan zoeken en de arbeidsmarkt betreden. Ze kunnen ook voor een combinatie van beide kiezen in de vorm van werken en leren via de beroepsbegeleidende leerweg (BBL). In deze paragraaf wordt de bestemming van gediplomeerde schoolverlaters bekeken. De bestemming van gediplomeerde schoolverlaters is bepaald door respondenten te vragen naar hun belangrijkste bezigheid op het moment van ondervragen. Dit is ongeveer anderhalf jaar na het behalen van het diploma. Onder schoolverlaters worden in dit hoofdstuk degenen verstaan die met een diploma een voltijdopleiding hebben afgesloten.

Figuur 1.1

Bestemming van gediplomeerde schoolverlaters per onderwijssoort

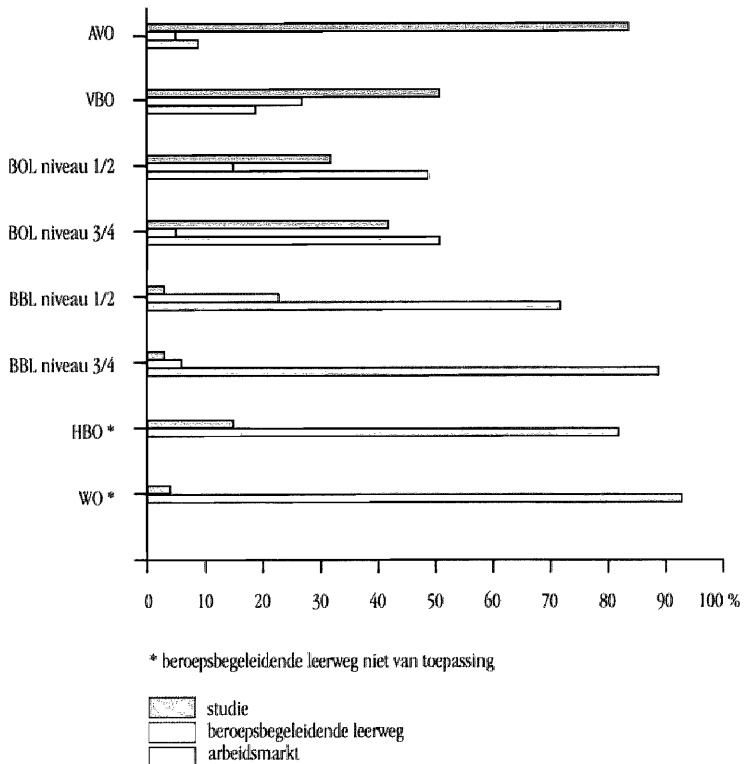

In figuur 1.1 is de bestemming van schoolverlaters weergegeven per onderwijssoort (zie tabel A1.3 van de Statistische Bijlage). Uit deze figuur blijkt dat het AVO en het VBO schoolverlaters voornamelijk voorbereidt op een vervolgopleiding. Van de schoolverlaters van het AVO zegt 84% scholier of student te zijn anderhalf jaar na het behalen van het diploma. Daarnaast heeft 5% van de AVO-schoolverlaters gekozen voor een combinatie van werken en leren via de BBL. Voor het VBO (inclusief IVBO) geldt dat 51% van de schoolverlaters aangeeft scholier of student te zijn en 27% is doorgestroomd naar de BBL. Daarnaast is ongeveer een vijfde van de VBO-schoolverlaters toegetreden tot de arbeidsmarkt. Bij BOL niveau 1/2 gaat 32% van de schoolverlaters naar een vervolgopleiding en 15% kiest voor een combinatie van werken en leren via de BBL. Voor BOL niveau 3/4 geldt dat 42% van de schoolverlaters is doorgestroomd naar een vervolgoopleiding die en 5% is verder gaan leren in de BBL. Ongeveer de helft van de schoolverlaters van BOL niveau 1/2 en BOL niveau 3/4 gaat naar de arbeidsmarkt.

Voor schoolverlaters van de BBL is de arbeidsmarkt de belangrijkste bestemming. Van de schoolverlaters van BBL niveau 1/2 heeft 72% zich aangeboden op de arbeidsmarkt. Bij BBL niveau 3/4 heeft 89% van de schoolverlaters de arbeidsmarkt betreden. Schoolverlaters van de BBL die niet de arbeidsmarkt betreden, blijven vaak werken en leren combineren. Ook veel afgestudeerden van het HBO bevinden zich anderhalf jaar na het behalen van het diploma op de arbeidsmarkt. Van de afgestudeerden van het HBO is 82% toegetreden tot de arbeidsmarkt. Daarnaast is 15% van de HBO-afgestudeerden een vervolgstudie gaan doen. Voor het WO geldt dat het overgrote deel van de afgestudeerden zich op de arbeidsmarkt bevindt. Slechts een klein deel van de afgestudeerde WO-ers besluit verder te gaan studeren.

Schoolverlaters kunnen tijdens de opleiding hulp hebben gekregen bij de keuze van een vervolgopleiding of een baan, bijvoorbeeld in de vorm van voorlichting. In hoeverre zijn schoolverlaters tevreden over deze hulp? Figuur 1.2 laat dit zien. In deze figuur is het percentage schoolverlaters vermeld dat tevreden is over de hulp die ze tijdens de opleiding hebben gekregen bij de keuze voor een vervolgopleiding of een beroep.⁸ Uit figuur 1.2 blijkt allereerst dat veel schoolverlaters van het AVO en het VBO tevreden zijn over de hulp die ze tijdens de opleiding hebben gekregen bij de keuze van de vervolgoopleiding of het beroep. Van de AVO-schoolverlaters is 73% tevreden over deze hulp. Bij het VBO is dit percentage zelfs 79%. Daarnaast zegt 70% van de schoolverlaters van BOL niveau 1/2 tevreden te zijn over de hulp bij de keuze van de vervolgoopleiding of een beroep. Schoolverlaters van BOL niveau 3/4 zijn wat dit betreft minder tevreden. Van de schoolverlaters van BOL niveau 3/4 geeft 62% aan tevreden te zijn over de hulp die ze hebben gekregen bij de keuze van een vervolgopleiding of een beroep.

Verder komt uit figuur 1.2 naar voren dat bij de BBL 79% van de schoolverlaters tevreden is over de hulp die ze in de opleiding hebben gekregen bij de keuze van de vervolgoopleiding of een beroep. Dit geldt zowel voor schoolverlaters van niveau 1/2 als voor schoolverlaters van niveau 3/4. Afgestudeerden van het HBO en het WO

⁸ Het is mogelijk dat voor afgestudeerden van het HBO en het WO minder relevant is om te worden gevraagd naar tevredenheid over de hulp die ze hebben gekregen bij de keuze van een vervolgoopleiding of een beroep.

Figuur 1.2
Percentage schoolverlaters dat tevreden is over de hulp bij de keuze van de vervolgopleiding of het beroep per onderwijssoort

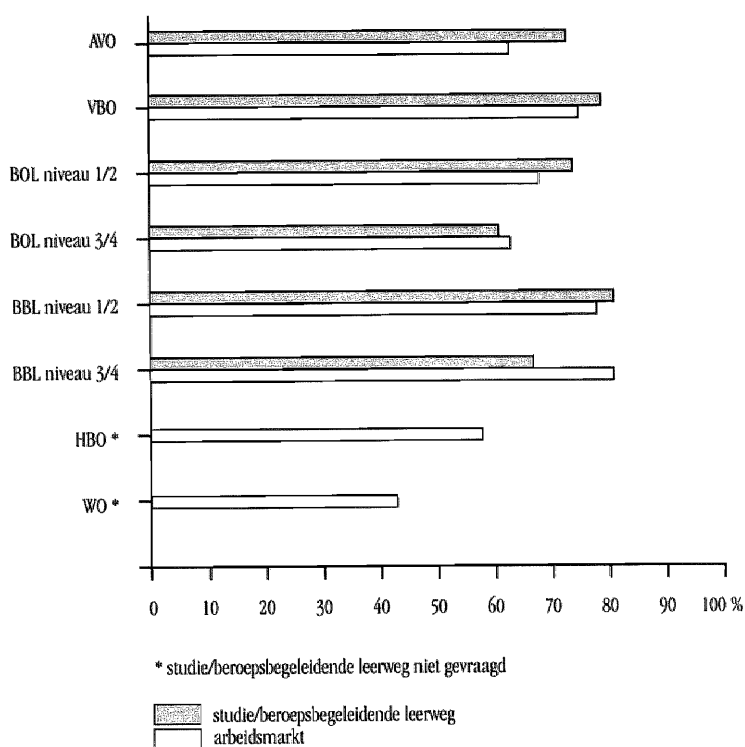

gemiddeld genomen minder vaak tevreden over de hulp die ze hebben gekregen bij de keuze van een beroep. Van de afgestudeerden van het HBO en het WO zegt respectievelijk 60% en 46% tevreden te zijn over deze hulp.

1.2 Kwalificerende vervolgotrajecten

In deze paragraaf wordt ingegaan op de gediplomeerde schoolverlaters die hebben gekozen voor een kwalificerend vervolgotraject. We bekijken eerst in welke opleidingen verder lerende schoolverlaters het onderwijs voortzetten. Daarna worden enkele aspecten van de aansluiting tussen de gevolgde opleiding en de vervolgopleiding besproken. Onder verder lerende schoolverlaters verstaan we zowel degenen die de studie vervolgen in een volledige dagopleiding als degenen die werken en leren combineren. Aanvullende scholing in de vorm van cursussen en dergelijke blijft hier buiten beschouwing.

Keuze van de vervolgopleiding

Figuur 1.3 geeft een overzicht van de kwalificerende vervolgotrajecten van gediplomeerde schoolverlaters. De figuur vermeldt per onderwijssoort het aandeel gediplomeerde schoolverlaters dat naar een kwalificerend vervolgotraject is gegaan. Daarbij zijn de onderwijssoorten weergegeven waarin verder lerende schoolverlaters het onderwijs vervolgen. In figuur 1.3 zijn alléén kwalificerende vervolgotrajecten met een aandeel van ten minste 5% opgenomen (voor de overige percentages zie tabel A2.1 van de Statistische Bijlage). Bij de BOL en de BBL zijn de niveaus 1/2 en 3/4 samengevoegd.

Uit figuur 1.3 blijkt dat het merendeel van de AVO-schoolverlaters doorstroomt naar een vervolgopleiding. Schoolverlaters van het MAVO kiezen vaak voor een vervolgopleiding in de BOL, schoolverlaters van het HAVO gaan vaak verder studeren in het HBO en de meerderheid van de schoolverlaters van het VWO kiest voor het WO. Daarnaast is 20% van de schoolverlaters van het VWO verder gaan studeren in het HBO. Overigens hebben bij het MAVO, het HAVO en het VWO respectievelijk 12%, 13% en 16% van de schoolverlaters niet gekozen voor een kwalificerend vervolgotraject. Het merendeel van de VBO-schoolverlaters gaat na het behalen van het diploma door naar het secundair beroepsonderwijs. Daarbij is de BOL de favoriete vervolgopleiding. Van de schoolverlaters van het VBO gaat 53% naar een vervolgopleiding in de BOL en 29% kiest voor de BBL.

Figuur 1.3
Kwalificerende vervolgotrajecten na het verlaten van de opleiding*

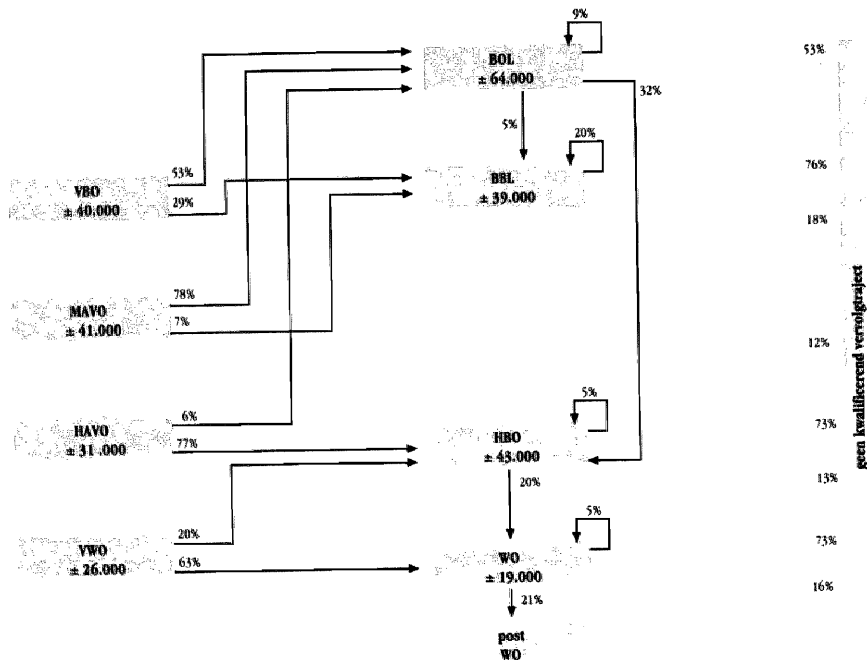

Van de schoolverlaters van de BOL is bijna de helft naar een kwalificerend vervoltraject gegaan. Schoolverlaters van de BOL die verder gaan leren stromen door naar het HBO, de BBL of gaan verder in de BOL op een hoger niveau. Van de BBL-schoolverlaters besluit ongeveer een vierde door te gaan met leren. Het betreft hier met name schoolverlaters van de BBL die op een hoger niveau verder gaan in de BBL. Voor zowel het HBO als het WO geldt dat 27% van de afgestudeerden verder gaat in een kwalificerend vervoltraject. Verder lerende HBO-afgestudeerden gaan vaak doorstuderen in het WO. Het merendeel van de afgestudeerden van het WO dat verder gaat leren volgt een post WO-opleiding (AiO/OiO-plaats, postdoctorale beroepsopleiding, beurspromovendus en ontwerperopleiding).

Figuur 1.4

Doorstroom naar verwante beroepsopleidingen per opleidingssector in het beroepsonderwijs

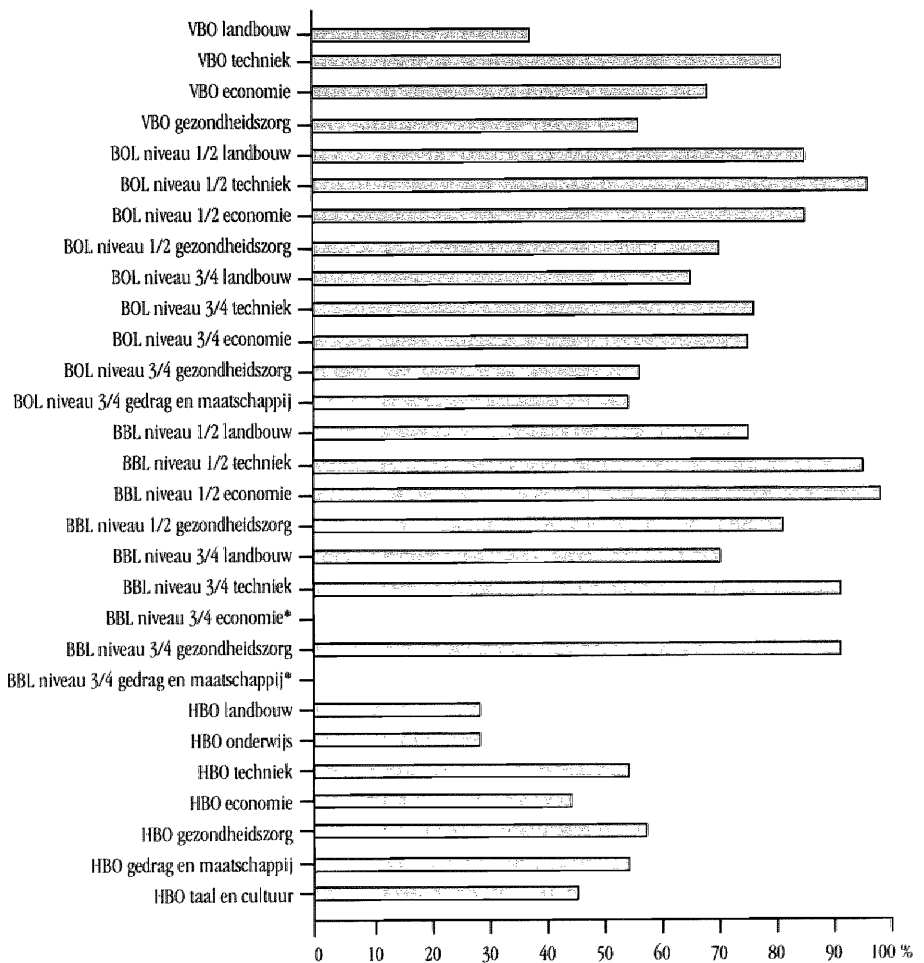

* te weinig waarnemingen

Figuur 1.4 laat zien of schoolverlaters die verder gaan leren hun onderwijsloopbaan dezelfde opleidingsrichting voortzetten. Deze figuur vermeldt het percentage verder lerende schoolverlaters met een verwante vervolgopleiding. Dit percentage is bepaald door voor schoolverlaters in het beroepsonderwijs de afgesloten opleiding te vergelijken met de vervolgopleiding. De vervolgopleiding is verwant wanneer de sector van de vervolgopleiding gelijk is aan die van de afgesloten opleiding.

Voor het VBO geldt dat vooral schoolverlaters van de sector techniek besluiten verder te gaan leren in een verwante vervolgopleiding. Bij de sectoren VBO economie en VBO gezondheidszorg is dit percentage lager. Relatief weinig schoolverlaters van de sector VBO landbouw besluiten verder te gaan leren in een verwante vervolgopleiding. Ook voor BOL niveau 1/2 en BOL niveau 3/4 geldt dat in de sector techniek het aandeel verder lerende schoolverlaters dat kiest voor een verwante vervolgopleiding hoog is. Daarnaast blijkt hier dat schoolverlaters van de sectoren BOL niveau 1/2 gezondheidszorg, BOL niveau 3/4 gezondheidszorg en BOL niveau 3/4 gedrag en maatschappij relatief gezien minder vaak verder gaan leren in een verwante vervolgopleiding. Bij BOL niveau 1/2 kiezen bijna alle verder lerende schoolverlaters voor een verwante vervolgopleiding. Alleen in de sector gezondheidszorg van BBL niveau 1/2 is het percentage schoolverlaters dat verder gaat leren in een verwante vervolgopleiding iets lager in vergelijking met de andere sectoren. Voor BBL niveau 3/4 geldt dat schoolverlaters van de sectoren techniek en gezondheidszorg het vaakst doorgaan in een verwante vervolgopleiding (in beide gevallen 92%). In de sector BBL niveau 3/4 landbouw is dit percentage 71%. Ten slotte blijkt dat in het HBO het percentage afgestudeerden dat gaat verder studeren in een verwante vervolgopleiding vrij laag is. In zowel de sector HBO landbouw als de sector HBO onderwijs is dit percentage slechts 29%. Voor de overige sectoren van het HBO geldt dat het percentage afgestudeerden dat verder gaat leren in een verwante beroepsopleiding varieert tussen de 45% en 58%.

Aansluiting tussen de afgesloten opleiding en de vervolgopleiding

In de volgende drie figuren staat de aansluiting tussen de gevolgde opleiding en de vervolgopleiding centraal. Eerst wordt bekeken welk deel van de verder lerende schoolverlaters, achteraf gezien, opnieuw dezelfde opleiding zou volgen. De analyse wordt uitsluitend uitgevoerd voor verder lerende schoolverlaters van de BOL, de BBL, het HBO en het WO. Deze schoolverlaters hebben al een kwalificerend traject achter de rug en zouden ook naar de arbeidsmarkt kunnen gaan. Het percentage geeft daarom een indicatie voor de mate waarin de afgesloten opleiding voor schoolverlaters een goede keuze is geweest als vooropleiding. Vervolgens wordt de uitval van schoolverlaters naar de vervolgopleiding besproken. Tot slot wordt ingegaan op de vraag hoe schoolverlaters de aansluiting tussen de afgesloten opleiding en de vervolgopleiding hebben ervaren.

Figuur 1.5 vermeldt het percentage verder lerende schoolverlaters dat de afgesloten opleiding, achteraf gezien, opnieuw zou volgen. In totaal zegt 79% van de verder lerende schoolverlaters de afgesloten opleiding, achteraf gezien, opnieuw te willen volgen.

Dit geeft aan dat voor veel van de verder lerende schoolverlaters de afgesloten opleiding een goede keuze is geweest. Voor de BOL geldt dat 74% van de verder lerende schoolverlaters van niveau 1/2 en 80% van de verder lerende schoolverlaters van niveau 3/4 opnieuw voor dezelfde opleiding zou kiezen. Tussen de sectoren van de BOL bestaan wat dit betreft echter verschillen. Bij BOL niveau 1/2 is het percentage verder lerende schoolverlaters dat opnieuw dezelfde opleiding zou kiezen het hoogst in de sector landbouw en relatief laag voor de sector gezondheidszorg. Voor BOL niveau 3/4

Figuur 1.5

Percentage verder lerende schoolverlaters dat de afgesloten opleiding achteraf gezien opnieuw zou volgen per opleidingssector

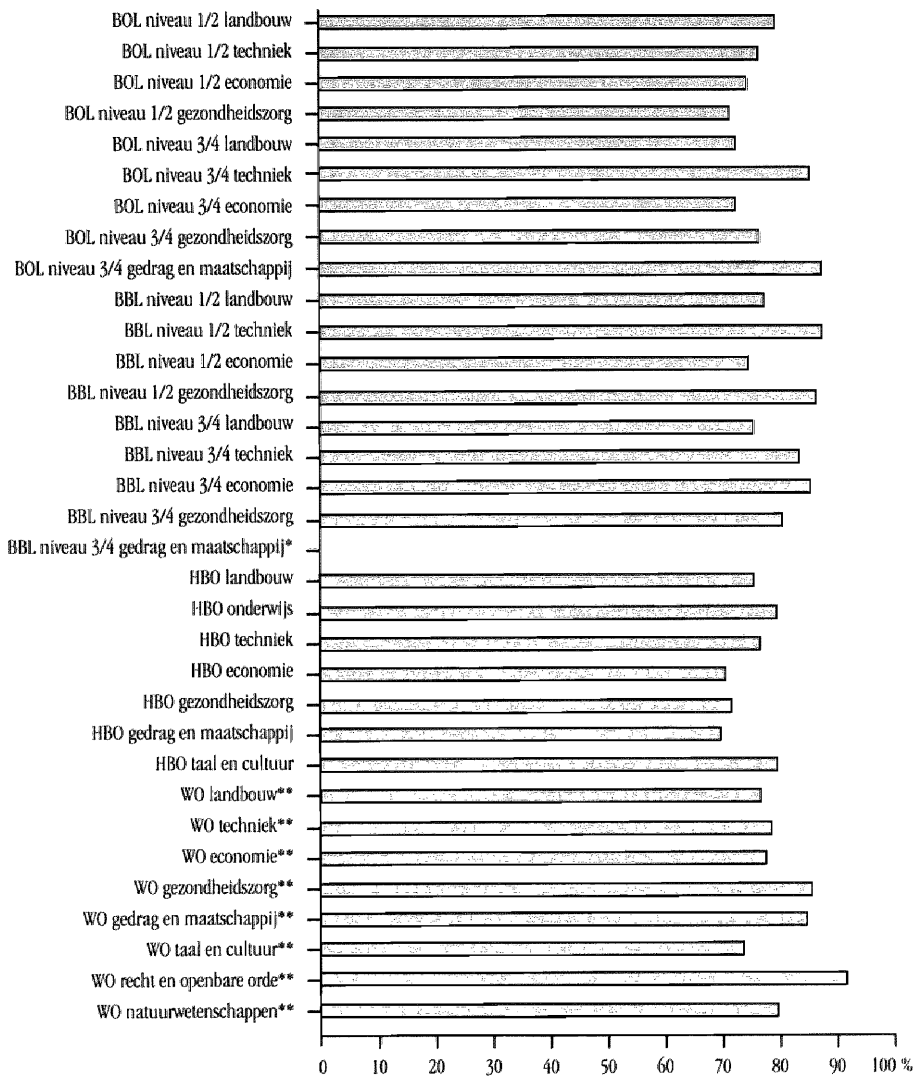

tijdig verlaat; bij BBL niveau 3/4 is dit 8%. Verder blijkt dat bij de BBL zowel op niveau 1/2 als op niveau 3/4 de uitval het laagst is in de sector techniek. Bij het HBO bedraagt het percentage voortijdig schoolverlaters 15%. In de sector HBO landbouw is de uitval vrij laag, terwijl deze in de sectoren HBO onderwijs en HBO gedrag en maatschappij relatief hoog is. In het WO is het percentage uitvallers daarentegen het hoogst in de sector landbouw. Ook de sector WO taal en cultuur kent relatief veel uitvallers. Voor het

Figuur 1.6

Percentage van de verder lerende schoolverlaters dat de vervolgopleiding voortijdig heeft verlaten (uitvallers) en het percentage van deze uitvallers dat een andere opleiding is gaan volgen (studiewisselaars) naar sector vervolgopleiding

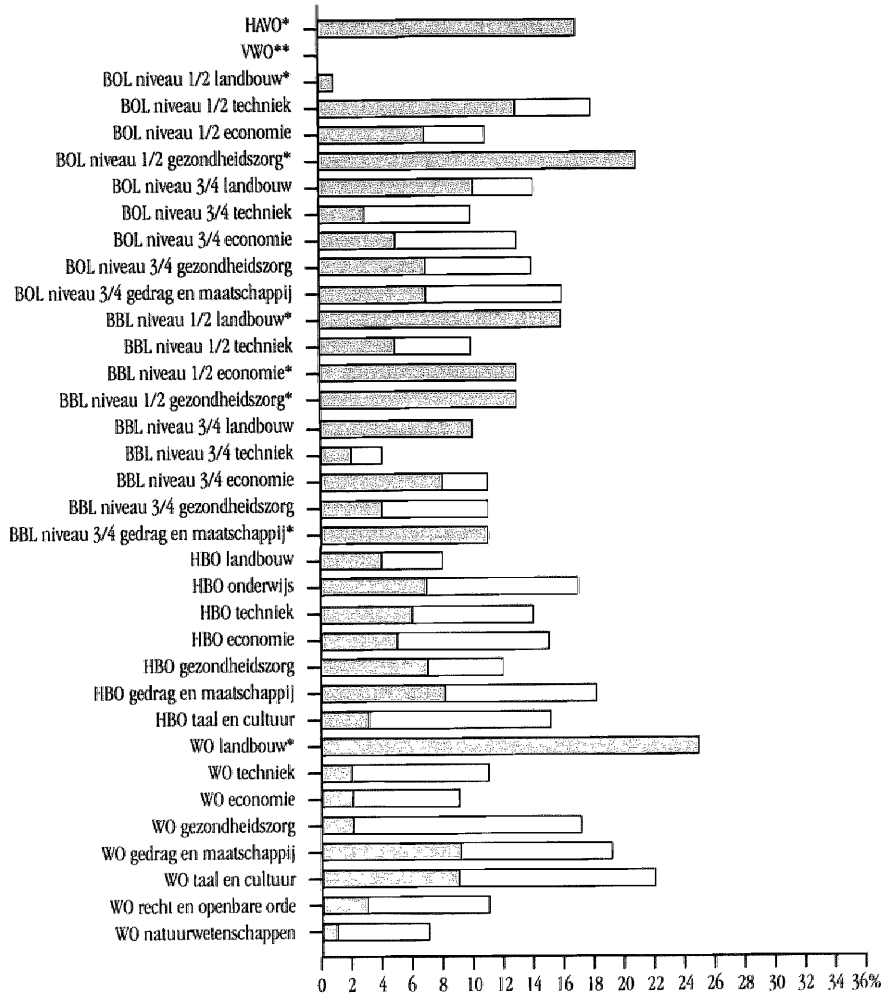

* te weinig waarnemingen studiewisselaars

** te weinig waarnemingen

■ vervolgopleiding voortijdig verlaten

□ vervolgopleiding voortijdig verlaten

economie dat de aansluiting met de BBL voldoende tot goed is. Van de schoolverlaters van de sector BOL niveau 1/2 economie die kiezen voor een volledige dagopleiding geeft 'slechts' 84% aan dat deze aansluiting voldoende tot goed is.

Bij BOL niveau 3/4 valt op dat schoolverlaters van de sector techniek die verder gaan in de BBL bijna allemaal tevreden zijn over de aansluiting tussen de afgesloten opleiding en de vervolgopleiding. Opvallend hierbij is het verschil met schoolverlaters van de sector BOL niveau 3/4 techniek die verder gaan leren in een volledige dagopleiding. Deze zijn minder vaak tevreden over de aansluiting met de vervolgopleiding. Voor het HBO geldt dat er weinig verschillen bestaan tussen sectoren in het percentage afgestudeer-

Figuur 1.7

Percentage van de verder lerende schoolverlaters dat de aansluiting tussen de gevolgte opleiding en de vervolgopleiding voldoende of goed vindt per opleidingssector

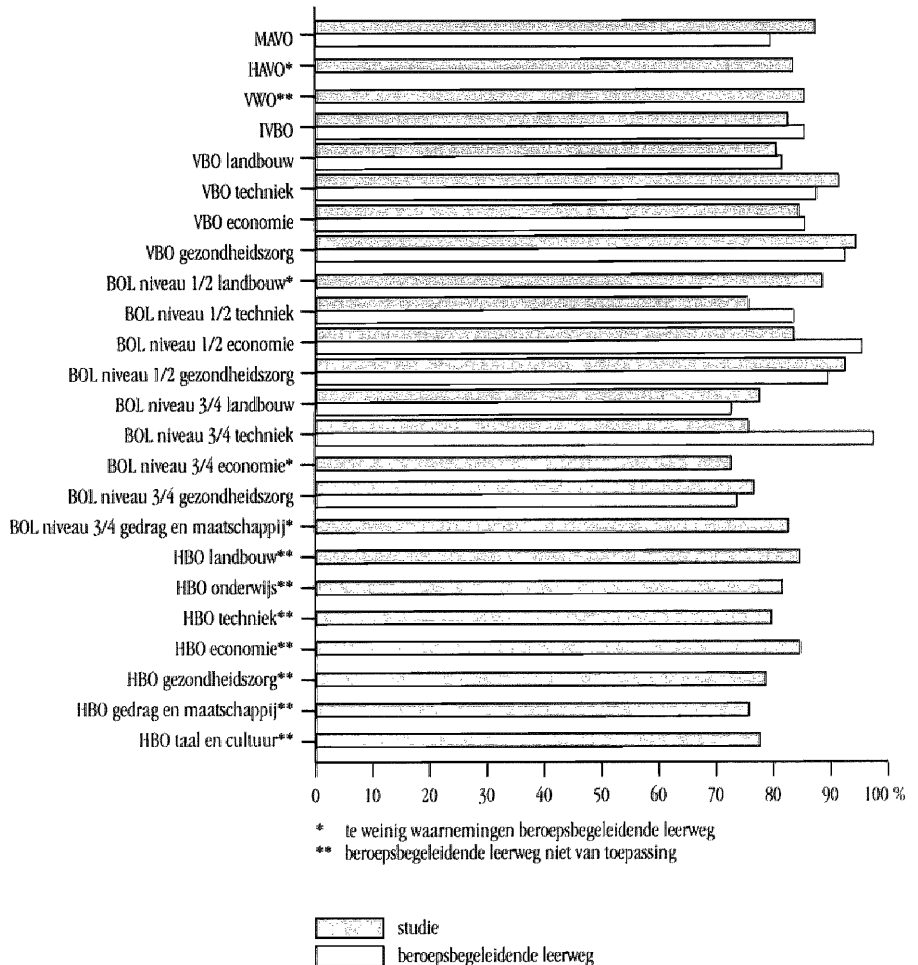

den dat tevreden is over de aansluiting tussen de afgesloten opleiding en de vervolopleiding. Dit percentage ligt bij de verschillende sectoren van het HBO rond de 80%

1.3 Intrede op de arbeidsmarkt

Deze paragraaf gaat in op de arbeidsmarktintrede van gediplomeerde schoolverlaters. De arbeidsmarktintrede wordt aan de hand van twee dimensies in beeld gebracht: 'werkgelegenheid en werkzekerheid' en 'kwaliteit van het werk'. De afgelopen jaren is de situatie op de arbeidsmarkt over het algemeen gunstig geweest voor schoolverlaters. Dit is tot uiting gekomen in een flinke toename van het werkgelegenheidsperspectief en de werkzekerheid van gediplomeerde schoolverlaters en een verbetering van de kwaliteit van het werk. Op dit moment lijkt de periode van hoogconjunctuur in Nederland voorbij, waardoor de situatie op de arbeidsmarkt minder gunstig kan worden voor schoolverlaters. Echter, de gegevens in deze rapportage hebben betrekking op schoolverlaters die in het schooljaar 2000/2001 het diploma hebben behaald. Waarschijnlijk hebben deze schoolverlaters nog niet zoveel te maken gekregen met minder gunstige economische omstandigheden tijdens het moment van intrede op de arbeidsmarkt.

De onderzoeksgroep in deze paragraaf bestaat uit gediplomeerde schoolverlaters op het moment van ondervraging tot de beroepsbevolking worden gerekend en tevens aangegeven dat hun maatschappelijke positie *niet* scholier of student is.

Werkgelegenheid

Figuur 1.8 laat eerst zien welk deel van de schoolverlaters zich aanbiedt op de arbeidsmarkt. In totaal heeft 53% van de gediplomeerde schoolverlaters anderhalf jaar na behalen van het diploma de arbeidsmarkt betreden. Uit figuur 1.8 blijkt dat 20% van de schoolverlaters van het MAVO zich aanbiedt op de arbeidsmarkt. Bij het HAVO en het VWO is dit respectievelijk 10% en 5%. Dit percentage is relatief hoog voor schoolverlaters van het MAVO, omdat deze vaker dan schoolverlaters van het HAVO en het VWO kiezen voor de BBL. Bijna de helft van de MAVO-schoolverlaters die zich aanbieden op de arbeidsmarkt heeft op het moment van ondervragen een leer-arbeidsovereenkomst. Voor het VBO geldt dat relatief veel schoolverlaters van het IVBO en de sector techniek zich aanbieden op de arbeidsmarkt, terwijl dit percentage bij de sectoren economie en gezondheidszorg duidelijk lager ligt. Voor de sector VBO techniek geldt ook dat schoolverlaters die zich aanbieden op de arbeidsmarkt een leer-arbeidsovereenkomst hebben. Voor schoolverlaters van het IVBO geldt dit echter niet. Bij BOL niveau 1 biedt bijna 80% van de schoolverlaters van de sectoren landbouw en techniek zich aan op de arbeidsmarkt. Bij de sectoren economie en gezondheidszorg van BOL niveau 1 ligt dit percentage een stuk lager.

Voor BOL niveau 3/4 geldt dat 78% van de schoolverlaters van de sector gezondheidszorg zich aanbiedt op de arbeidsmarkt. Bij de sector BOL niveau 3/4 landbouw is het percentage 67% en voor de overige sectoren van BOL niveau 3/4 geldt dat ongeveer de helft van de schoolverlaters zich aanbiedt op de arbeidsmarkt. Voor de BBL, het HBO en het WO geldt dat het merendeel van de schoolverlaters de arbeidsmarkt betreedt. De BBL en het WO liet het aandeel schoolverlaters dat zich aanbiedt op de arbeidsmarkt

Figuur 1.8
**Percentage gediplomeerde schoolverlaters dat zich aanbiedt op de arbeidsmarkt en
werkloosheidspercentage onder gediplomeerde schoolverlaters per opleidingssector**

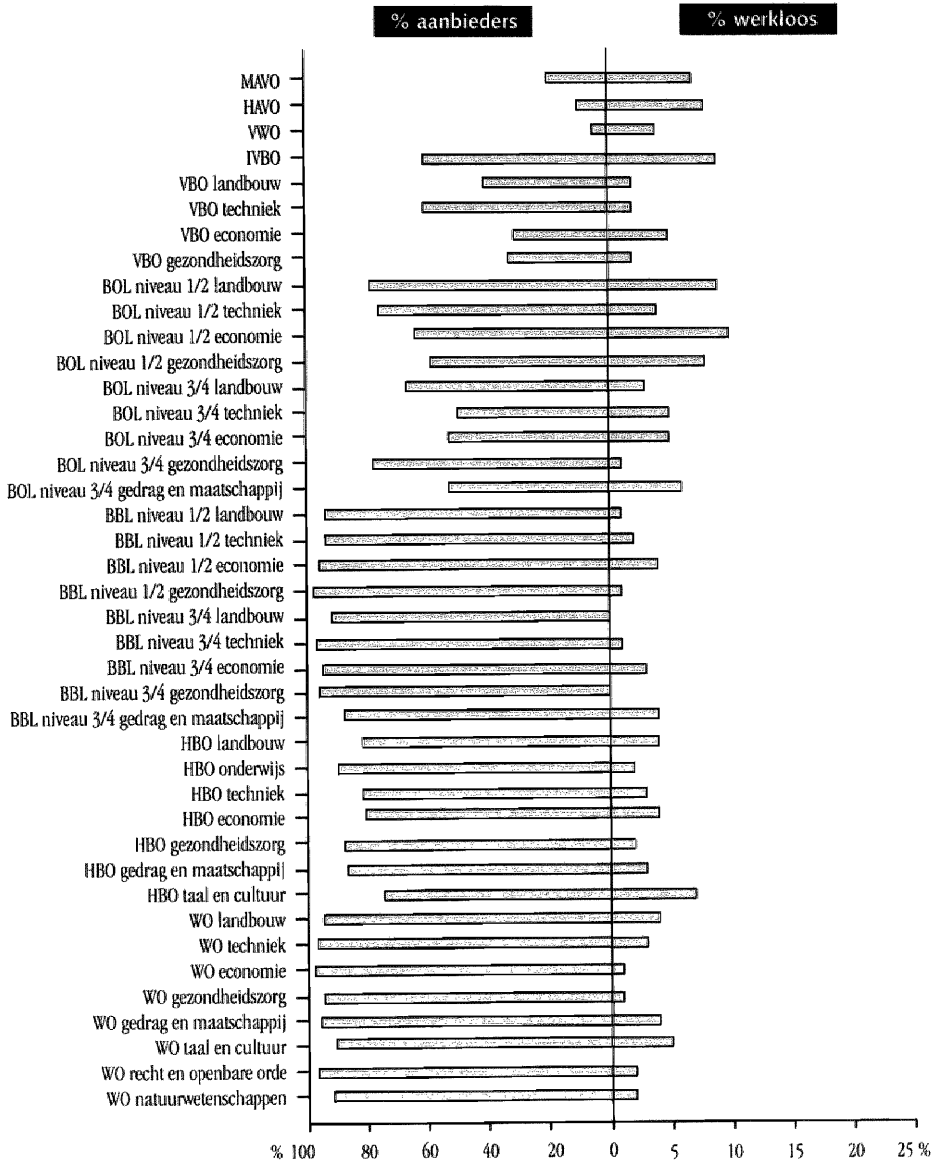

schoolverlaters dat zich aanbiedt op de arbeidsmarkt zijn gering bij de BBL, het HBO en het WO. Alleen bij de sector HBO taal en cultuur ligt het aandeel afgestudeerden dat zich op de arbeidsmarkt heeft aangeboden beneden de 80%.

In figuur 1.8 is ook het werkloosheidspercentage voor het jaar 2002 weergegeven (zie

den dat tevreden is over de aansluiting tussen de afgesloten opleiding en de vervolgende opleiding. Dit percentage ligt bij de verschillende sectoren van het HBO rond de 80%

1.3 Intrede op de arbeidsmarkt

Deze paragraaf gaat in op de arbeidsmarktintrede van gediplomeerde schoolverlaters. De arbeidsmarktintrede wordt aan de hand van twee dimensies in beeld gebracht: 'werkgelegenheid en werkzekerheid' en 'kwaliteit van het werk'. De afgelopen jaren is de situatie op de arbeidsmarkt over het algemeen gunstig geweest voor schoolverlaters. Dit is tot uiting gekomen in een flinke toename van het werkgelegenheidsperspectief en de werkzekerheid van gediplomeerde schoolverlaters en een verbetering van de kwaliteit van het werk. Op dit moment lijkt de periode van hoogconjunctuur in Nederland voorbij, waardoor de situatie op de arbeidsmarkt minder gunstig kan worden voor schoolverlaters. Echter, de gegevens in deze rapportage hebben betrekking op schoolverlaters die in het schooljaar 2000/2001 het diploma hebben behaald. Waarschijnlijk hebben deze schoolverlaters nog niet zoveel te maken gekregen met de minder gunstige economische omstandigheden tijdens het moment van intrede op de arbeidsmarkt.

De onderzoeksgroep in deze paragraaf bestaat uit gediplomeerde schoolverlaters die op het moment van ondervraging tot de beroepsbevolking worden gerekend en die tevens aangeven dat hun maatschappelijke positie *niet* scholier of student is.

Werkgelegenheid

Figuur 1.8 laat eerst zien welk deel van de schoolverlaters zich aanbiedt op de arbeidsmarkt. In totaal heeft 53% van de gediplomeerde schoolverlaters anderhalf jaar na het behalen van het diploma de arbeidsmarkt betreden. Uit figuur 1.8 blijkt dat 20% van de schoolverlaters van het MAVO zich aanbiedt op de arbeidsmarkt. Bij het HAVO en het VWO is dit respectievelijk 10% en 5%. Dit percentage is relatief hoog voor schoolverlaters van het MAVO, omdat deze vaker dan schoolverlaters van het HAVO en het VWO kiezen voor de BBL. Bijna de helft van de MAVO-schoolverlaters die zich aanbieden op de arbeidsmarkt heeft op het moment van ondervragen een leer-arbeidsovereenkomst. Voor het VBO geldt dat relatief veel schoolverlaters van het IVBO en de sector techniek zich aanbieden op de arbeidsmarkt, terwijl dit percentage bij de sectoren economie en gezondheidszorg duidelijk lager ligt. Voor de sector VBO techniek geldt ook dat veel schoolverlaters die zich aanbieden op de arbeidsmarkt een leer-arbeidsovereenkomst hebben. Voor schoolverlaters van het IVBO geldt dit echter niet. Bij BOL niveau 1/2 biedt bijna 80% van de schoolverlaters van de sectoren landbouw en techniek zich aan op de arbeidsmarkt. Bij de sectoren economie en gezondheidszorg van BOL niveau 1/2 ligt dit percentage een stuk lager.

Voor BOL niveau 3/4 geldt dat 78% van de schoolverlaters van de sector gezondheidszorg zich aanbiedt op de arbeidsmarkt. Bij de sector BOL niveau 3/4 landbouw is dit percentage 67% en voor de overige sectoren van BOL niveau 3/4 geldt dat ongeveer de helft van de schoolverlaters zich aanbiedt op de arbeidsmarkt. Voor de BBL, het HBO en het WO geldt dat het merendeel van de schoolverlaters de arbeidsmarkt betreedt. Bij de BBL en het WO ligt het aandeel schoolverlaters dat zich aanbiedt op de arbeidsmarkt

Figuur 1.8
Percentage gediplomeerde schoolverlaters dat zich aanbiedt op de arbeidsmarkt en werkloosheidspercentage onder gediplomeerde schoolverlaters per opleidingssector

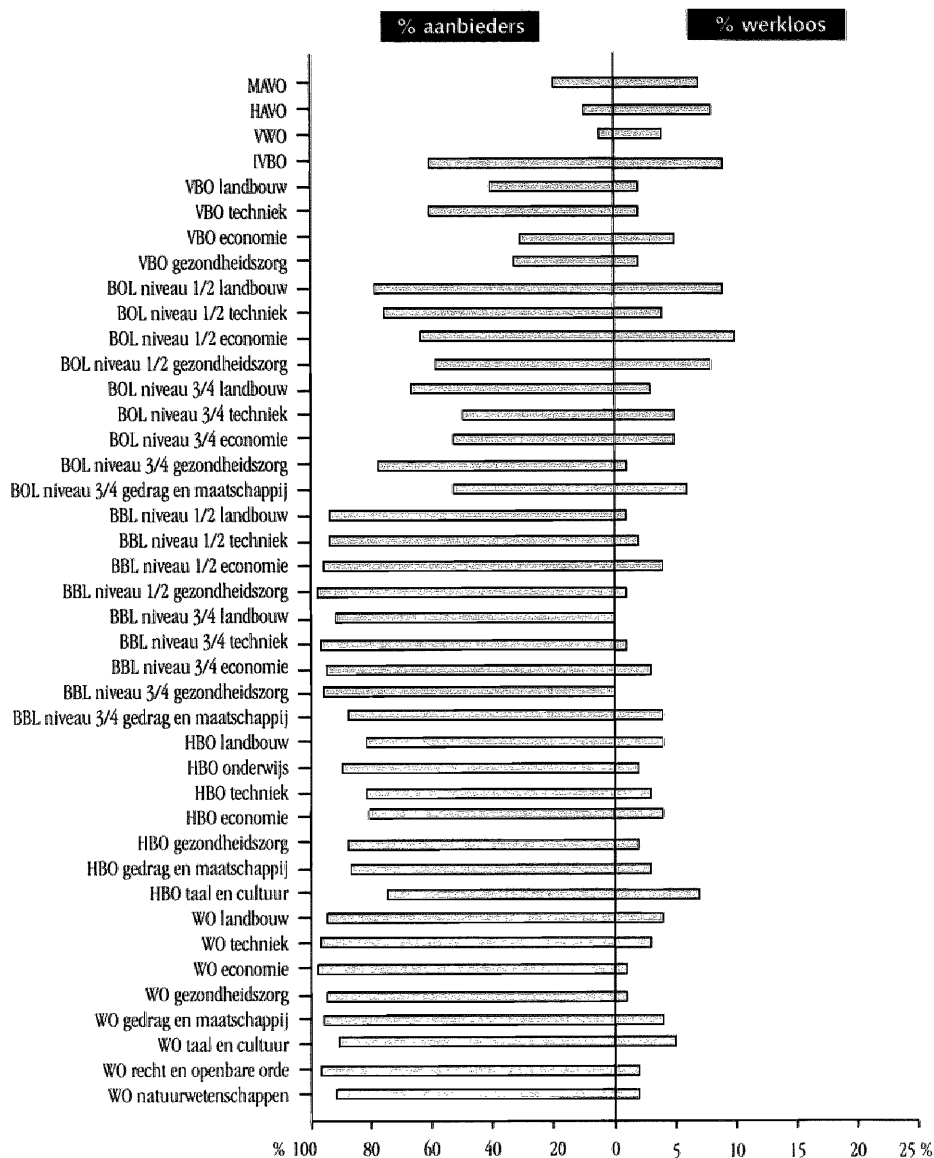

schoolverlaters dat zich aanbiedt op de arbeidsmarkt zijn gering bij de BBL, het HBO en het WO. Alleen bij de sector HBO taal en cultuur ligt het aandeel afgestudeerden dat zich op de arbeidsmarkt heeft aangeboden beneden de 80%.

In figuur 1.8 is ook het werkloosheidspercentage voor het jaar 2002 weergegeven (zie

arbeidsmarkt is het percentage dat tot de werkloze beroepsbevolking wordt gerekend vermeld. In totaal is 3% van de gediplomeerde schoolverlaters werkloos. Dit percentage is gelijk aan het jaar 2001. Wel blijkt dat in vergelijking met het jaar 2001 het werkloosheidspercentage is gestegen voor schoolverlaters van het AVO en de BOL, maar gedaald voor schoolverlaters van het VBO. Voor het AVO geldt dat het werkloosheidspercentage is gestegen van 5% in 2001 naar 7% in 2002. Hier geldt dat dit percentage alleen is toegenomen voor HAVO- en VWO-schoolverlaters. Bij BOL niveau 1/2 is het percentage werklozen gestegen van 7% in 2001 naar 8% in 2002, en bij BOL niveau 3/4 van 2% naar 4%. Voor BOL niveau 1/2 geldt dat vooral in de sector landbouw het werkloosheidspercentage is toegenomen. Bij BOL niveau 3/4 is bij alle sectoren (met uitzondering van de sector landbouw) het percentage werklozen gestegen. Bij het VBO is het percentage schoolverlaters dat tot de werkloze beroepsbevolking wordt gerekend gedaald van 6% in 2001 naar 3% in 2002. Binnen het VBO is dit percentage vooral gedaald in de sectoren landbouw en economie.

Voor de overige onderwijssoorten geldt dat het werkloosheidspercentage gelijk is gebleven in vergelijking met afgelopen jaar. Slechts een zeer beperkt deel van de gediplomeerde schoolverlaters van de BBL, het HBO en het WO is werkloos anderhalf jaar na het behalen van het diploma. Het werkloosheidspercentage voor deze onderwijssoorten is gemiddeld 3% of lager. Alleen in de sector HBO taal en cultuur is het werkloosheidspercentage relatief gezien hoog (7%). Voor afgestudeerden van de sector HBO taal en cultuur dient echter rekening te worden gehouden met de situatie van kunstenaars op het moment van ondervragen. Het is mogelijk dat een kunstenaar op het moment van ondervragen aan het werk is en op een later tijdstip een inkomen genereert, bijvoorbeeld door bezig te zijn met het maken van kunstwerken die op een later tijdstip worden verkocht. Dit is in lijn met het feit dat slechts 5% van alle afgestudeerden HBO taal en cultuur zichzelf als werkloos ziet (zie tabel A1.3 van de *Statistische Bijlage*).

Het merendeel van de schoolverlaters die de arbeidsmarkt betreden heeft betaald werk anderhalf jaar na het verlaten van de opleiding. Dit betekent echter niet dat gediplomeerde schoolverlaters na het verlaten van de opleiding direct al een baan hebben gevonden. Het kan gebeuren dat voor schoolverlaters periodes van werkloosheid en betaald werk elkaar afwisselen. Figuur 1.9 laat zien hoe lang schoolverlaters tijdens de intredeperiode – de periode na het verlaten van de opleiding tot en met het moment van ondervragen – werkloos zijn geweest. Vermeld is het percentage gediplomeerde schoolverlaters dat vier maanden of langer werkloos is geweest en het percentage gediplomeerde schoolverlaters dat in zijn geheel niet werkloos is geweest.

Uit figuur 1.9 blijkt dat de arbeidsmarktintrede van schoolverlaters over het algemeen soepel is verlopen. In totaal is slechts 5% van de schoolverlaters die zich hebben aangeboden op de arbeidsmarkt vier maanden of langer werkloos geweest. Daarnaast is 86% van de schoolverlaters in zijn geheel niet werkloos geweest na het verlaten van de opleiding. Wel blijkt dat voor afgestudeerden van het HBO en het WO de intredewerkloosheid is toegenomen in vergelijking met vorig jaar. Van de HBO-afgestudeerden is in totaal 7% vier maanden of langer werkloos geweest na het behalen van het diploma. Dit percentage is 2%-punten hoger dan in 2001. Voor het WO geldt dat in totaal 12% van

Figuur 1.9
Intredewerkloosheid en percentage gediplomeerde schoolverlaters dat niet werkloos is geweest sinds het verlaten van de opleiding per opleidingssector

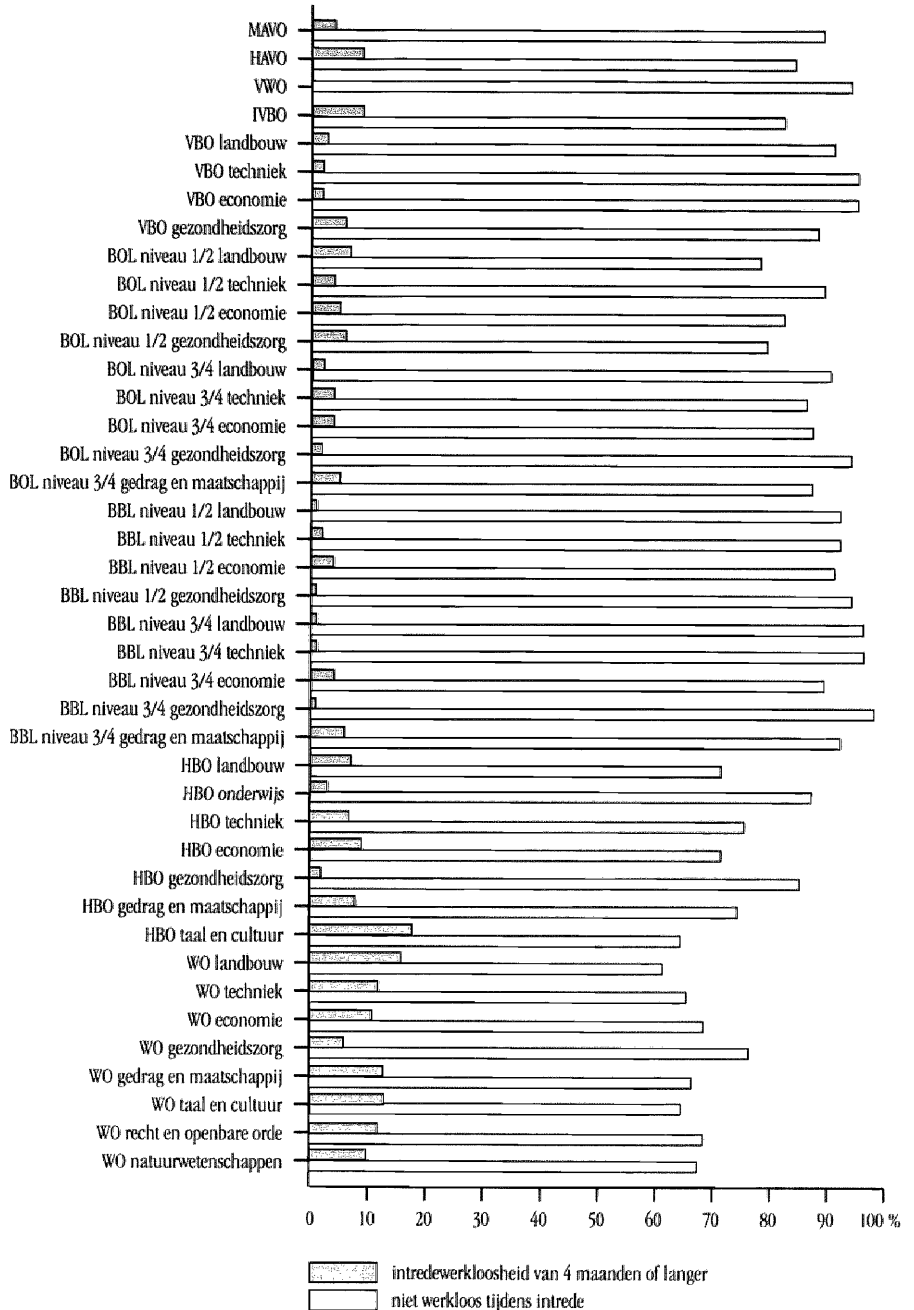

vergelijking met 2001. Deze cijfers lijken er op te wijzen dat hoger opgeleiden langer moeten zoeken naar een geschikte baan dan vorig jaar. Een andere aanwijzing hiervoor is dat bij het HBO en het WO het percentage afgestudeerden dat niet werkloos is geweest tijdens de intredeperiode is afgenomen in vergelijking met 2001. Bij het HBO zijn vooral veel afgestudeerden van de sector taal en cultuur vier maanden of langer werkloos geweest. Voor het WO geldt dat bij de sectoren het aandeel afgestudeerden dat vier maanden of langer werkloos is geweest varieert tussen de 11% en 16%. Alleen bij de sector WO gezondheidszorg is dit aandeel met 6% een stuk lager.

Het aandeel schoolverlaters dat vier maanden of langer werkloos is geweest, is voor de laagere opgeleide schoolverlaters ongeveer gelijk aan vorig jaar. Er zijn echter een aantal sectoren waar de arbeidsmarktintrede van schoolverlaters iets minder stabiel verloopt. Bij het HAVO en het IVBO zijn relatief veel schoolverlaters die zich aanbieden op de arbeidsmarkt vier maanden of langer werkloos geweest (9%). Voor het VBO geldt dat 6% van de schoolverlaters van de sector gezondheidszorg vier maanden of langer werkloos zijn geweest. Bij de andere sectoren van het VBO is dit percentage slechts 2 of 3%. Bij de BOL en de BBL verloopt de intrede op de arbeidsmarkt over het algemeen stabiel. Bij de sector BOL niveau 3/4 gedrag en maatschappij is 5% van de schoolverlaters vier maanden of langer werkloos geweest en bij BBL niveau 3/4 gedrag en maatschappij is dit percentage 6%. Voor de andere sectoren van de BOL en de BBL (zowel op niveau 1/2 als niveau 3/4) geldt dat dit percentage lager is dan voor de sector gezondheidszorg en maatschappij.

Werkzekerheid

Figuur 1.10 gaat in op de werkzekerheid van werkzame schoolverlaters (zie tabel 1.10 van de *Statistische Bijlage*). Weergegeven is het percentage werkzame schoolverlaters met een flexibele aanstelling. Onder een flexibele aanstelling wordt verstaan een aanstelling als uitzendkracht, oproepkracht e.d. of een tijdelijke aanstelling.

Voor werkende schoolverlaters van het AVO is de werkzekerheid het minst groot. Name veel schoolverlaters van het HAVO (48%) en het VWO (44%) hebben een vaste aanstelling. Van de VBO-schoolverlaters heeft in totaal 24% een flexibele aanstelling. Daarbij is het percentage VBO-schoolverlaters met een flexibele aanstelling relatief hoog in het IVBO en de sectoren landbouw en economie. Bij de BOL heeft 15% van de schoolverlaters van niveau 1/2 en 22% van de schoolverlaters van niveau 3/4 een flexibele aanstelling. Hierbij valt op dat de sector economie van zowel BOL niveau 1/2 als BOL niveau 3/4 relatief veel flexibele werknemers kent.

Bij BBL niveau 1/2 heeft 15% van de schoolverlaters een flexibele aanstelling; bij BBL niveau 3/4 is dit 5%. De werkzekerheid voor schoolverlaters van de BBL is groot, omdat veel BBL-ers in het kader van de opleiding al betaald werk hebben verricht en na het behalen van de opleiding vaak voor dezelfde werkgever zijn blijven werken. Dit betekent dat veel BBL-ers anderhalf jaar na het behalen van het diploma een vaste aanstelling hebben, waarbij de tijdelijke leer-arbeidsovereenkomst is omgezet in een vast dienstverband. Ook voor de BBL geldt overigens dat in de sector economie het aandeel schoolverlaters met een flexibele aanstelling het hoogst is (zowel op niveau 1/2 als op niveau 3/4).

Figuur 1.10
Percentage werkzame schoolverlaters met een flexibele aanstelling en percentage werkzame schoolverlaters met een deeltijdaanstelling per opleidingssector

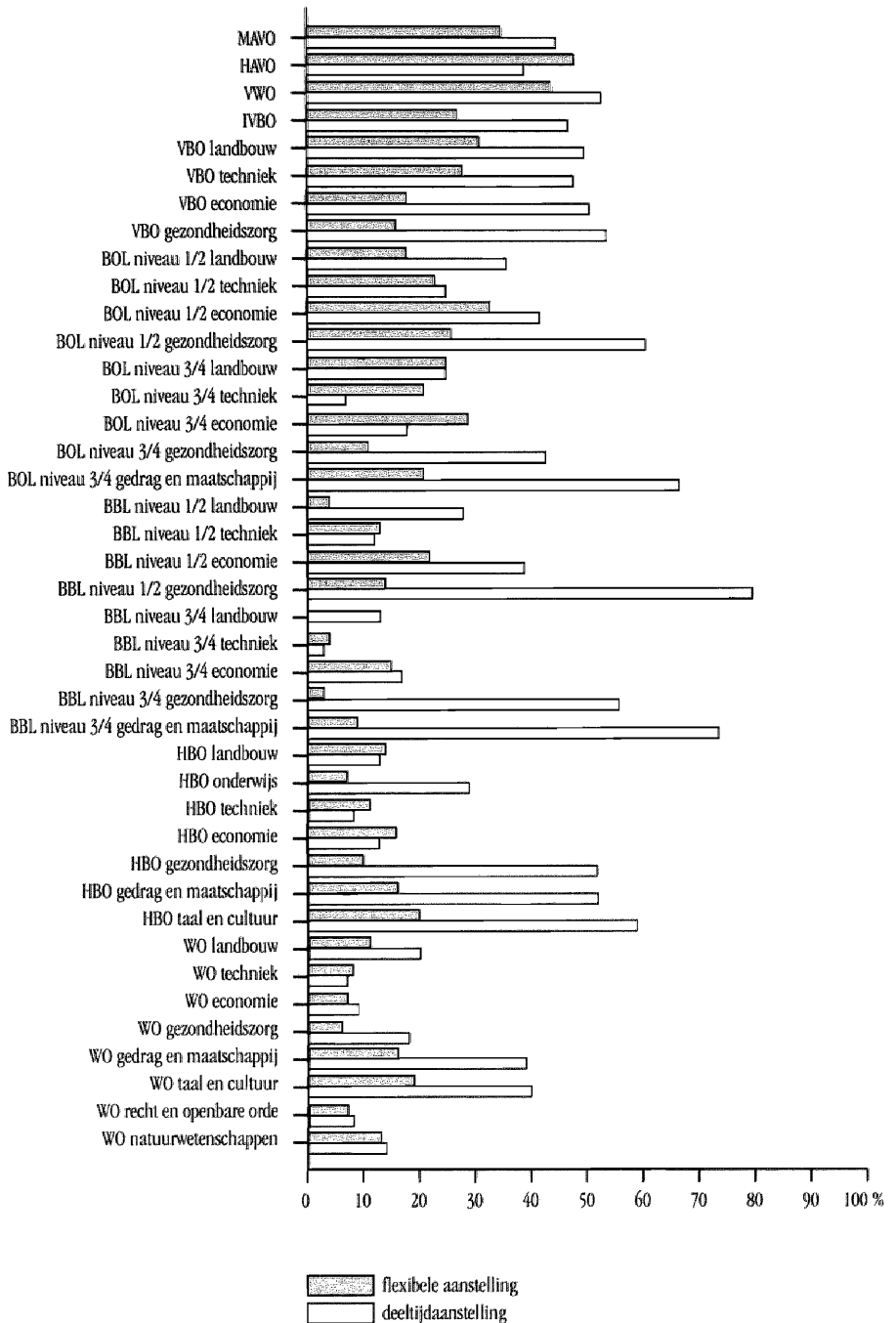

Voor het WO ligt dit percentage iets lager. In de sector taal en cultuur van het HBO is het WO is het aandeel afgestudeerden met een flexibele aanstelling het hoogst. De sectoren HBO onderwijs, WO techniek, WO economie, WO gezondheidszorg en WO rectoraten en openbare orde kennen relatief weinig flexibele werknemers.

In figuur 1.10 is ook het percentage werkzame schoolverlaters met een deeltijd aanstelling vermeld. Over het algemeen werken vrouwen vaker dan mannen in deeltijd. Daarom mag worden verwacht dat in de sectoren waar vrouwen zijn oververtegenwoordigd (gezondheidszorg, gedrag en maatschappij) het aandeel schoolverlaters met een deeltijdaanstelling hoger is dan in sectoren waarin mannen zijn oververtegenwoordigd (techniek). In totaal heeft 32% van de werkzame schoolverlaters een deeltijdaanstelling. Het aandeel schoolverlaters dat in deeltijd werkt is met name hoog in het AVO, het VBO en BOL niveau 1/2. Daarbij geldt voor het AVO dat veel schoolverlaters van het VWO in deeltijd werken. Bij het VBO zijn er wat dit betreft weinig verschillen tussen sectoren. Bij BOL niveau 1/2 zijn het vooral schoolverlaters van de sector gezondheidszorg die in deeltijd werkzaam zijn.

Voor zowel BBL niveau 1/2 als BBL niveau 3/4 geldt dat 29% van de schoolverlaters een deeltijdaanstelling heeft. Ook hier is in de sector gezondheidszorg het aandeel schoolverlaters met een deeltijdaanstelling hoog. Bij BBL niveau 1/2 gezondheidszorg werken 80% van de schoolverlaters in deeltijd; bij BBL niveau 3/4 gezondheidszorg is dit 50%. Daarnaast werkt 74% van de schoolverlaters van de sector BBL niveau 3/4 gedrag en maatschappij in deeltijd. In de sector techniek van BBL niveau 1/2 en BBL niveau 3/4 is het aandeel schoolverlaters met een deeltijdaanstelling het laagst. In het HBO werken 26% van de afgestudeerden in deeltijd. In de sectoren HBO gezondheidszorg, HBO gedrag en maatschappij en HBO taal en cultuur heeft meer dan de helft van de afgestudeerden een deeltijdaanstelling. Ook in het HBO werken weinig afgestudeerden in de sector techniek in deeltijd. Ten slotte heeft een vijfde van de WO-afgestudeerden een deeltijdaanstelling. Voor het WO geldt dat met name veel afgestudeerden van de sector gedrag en maatschappij en taal en cultuur in deeltijd werken.

Kwaliteit van het werk

In de figuren 1.11 en 1.12 staat de kwaliteit van het werk van schoolverlaters centraal. Eerst wordt de aansluiting tussen de gevolgde opleiding en de huidige baan besproken. Van de aansluiting tussen de gevolgde opleiding en de huidige baan bestuderen we twee aspecten: (1) de aansluiting van de huidige baan met het bereikte opleidingsniveau en (2) de aansluiting van de huidige baan met de gevolgde opleidingsrichting. Hiervoor zijn respondenten gevraagd aan te geven welk opleidingsniveau en welke opleidingsrichting voor de huidige functie door de werkgever werd vereist. Figuur 1.11 vermeldt zowel het percentage werkzame schoolverlaters met een baan op minimaal het eigen opleidingsniveau als het percentage schoolverlaters met een baan in de eigen of verwante opleidingsrichting (zie tabel A3.8 en tabel A3.9 van de *Statistische Bijlage*).

In totaal heeft 71% van de werkzame schoolverlaters een baan gevonden op minimaal het eigen opleidingsniveau. Dit percentage is iets lager in vergelijking met het afgelopen jaar. Bij het AVO is het aandeel schoolverlaters met een baan die past bij het eigen

Figuur 1.11

Percentage werkzame schoolverlaters met een baan op minimaal eigen niveau en percentage schoolverlaters met een baan in eigen/verwante richting per opleidingssector

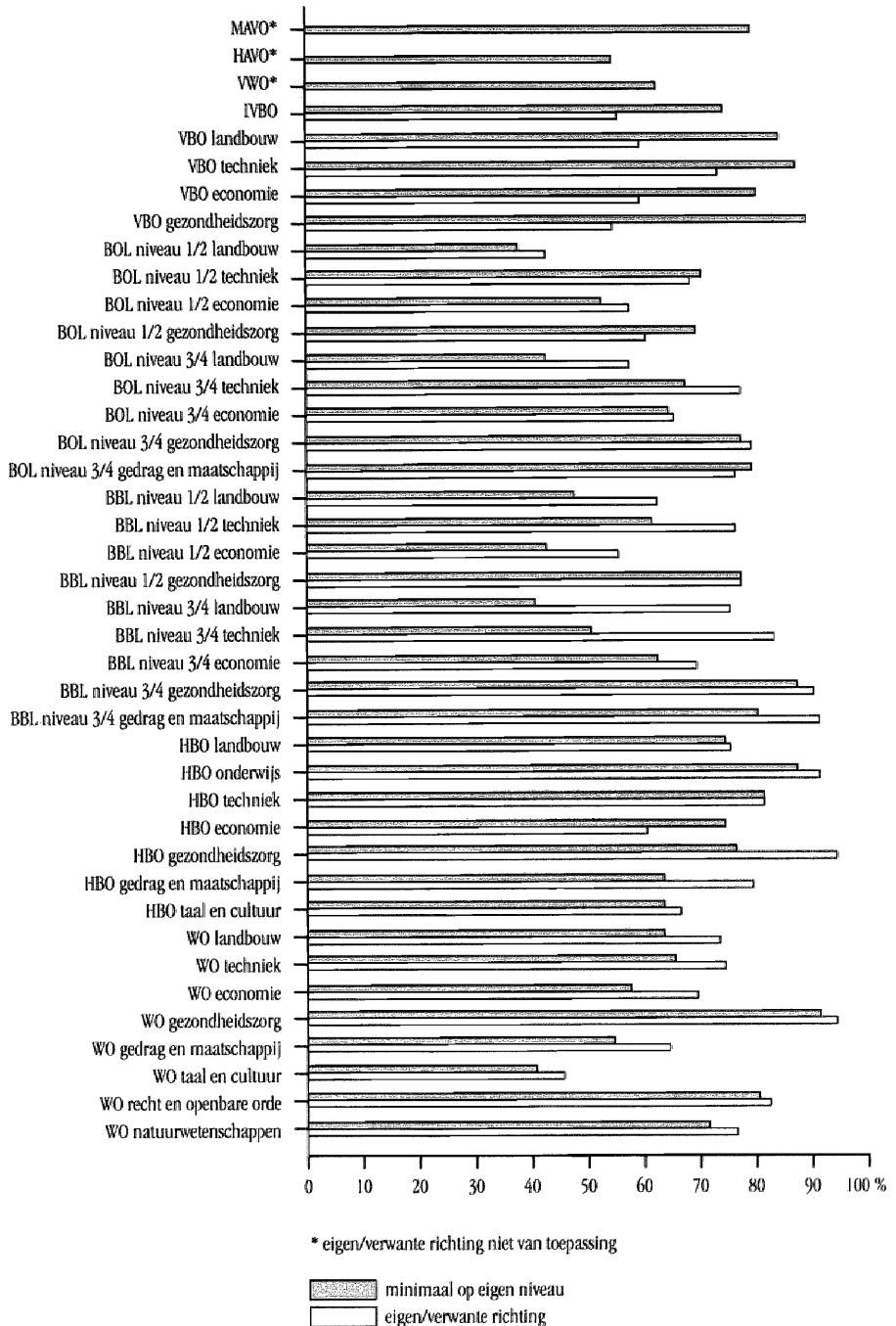

voor rekening van schoolverlaters van het HAVO en het VWO. Het VBO, BOL niveau 1/2 en BBL niveau 3/4 laten daarentegen een aanzienlijke stijging zien van het aandeel schoolverlaters met een baan die aansluit bij het gevolgde opleidingsniveau. Bij BOL niveau 3/4, BBL niveau 1/2, het HBO en het WO is dit aandeel vrijwel gelijk in vergelijking met vorig jaar.

Gemiddeld genomen vinden schoolverlaters van het VBO het vaakst een baan die aansluit bij het gevolgde opleidingsniveau. In totaal heeft 86% van de VBO-schoolverlaters een baan op minimaal het eigen opleidingsniveau. Bij BOL niveau 1/2 is dit percentage een stuk lager. Wat hier opvalt zijn de grote verschillen tussen de sectoren. Bij de sectoren BOL niveau 1/2 techniek en BOL niveau 1/2 gezondheidszorg heeft ongeveer 70% van de schoolverlaters een baan gevonden die aansluit bij het gevolgde opleidingsniveau, terwijl dit percentage veel lager is voor schoolverlaters van de sector BOL niveau 1/2 landbouw en BOL niveau 1/2 economie. Voor BOL niveau 3/4 geldt ook dat relatief weinig schoolverlaters van de sector techniek een baan op minimaal het eigen opleidingsniveau hebben gevonden. Schoolverlaters van de sectoren BOL niveau 3/4 gezondheidszorg en BOL niveau 3/4 gedrag en maatschappij hebben duidelijker vaker een baan gevonden die aansluit bij het gevolgde opleidingsniveau.

Bij de BBL heeft 58% van de schoolverlaters van niveau 1/2 en 69% van de schoolverlaters van niveau 3/4 een baan gevonden die qua niveau aansluit bij de gevolgde opleiding. Verder komt hier een vergelijkbaar beeld naar voren als bij de BOL. Bij BBL niveau 1/2 vinden schoolverlaters van de sectoren techniek en gezondheidszorg het vaakst een baan op het eigen niveau; bij BBL niveau 3/4 geldt dit voor schoolverlaters van de sectoren gezondheidszorg en gedrag en maatschappij. Bij het HBO heeft 77% van de afgestudeerden een baan op het eigen niveau gevonden. Het zijn hier vooral de afgestudeerden van de sector onderwijs die een baan hebben op minimaal het eigen opleidingsniveau. Opvallend voor het WO is dat veel afgestudeerden van de sector gezondheidszorg een baan op WO-niveau vinden. Bij de andere WO-sectoren geldt dit percentage achterblijft in vergelijking met de sector gezondheidszorg. Bij de sector WO taal en cultuur is het percentage afgestudeerden met een baan die aansluit bij het gevolgde opleidingsniveau het laagst.

Het percentage schoolverlaters met een baan in de eigen of verwante opleidingsrichting is in vergelijking met 2001 met 5%-punten toegenomen (van 69% naar 74%). Dit percentage is bij alle onderwijssoorten gestegen, waarbij het VBO (11%), BOL niveau 1/2 (6%), BBL niveau 1/2 (9%) en BBL niveau 3/4 (10%) de sterkste stijging laten zien. Schoolverlaters van BBL niveau 3/4 vinden gemiddeld genomen het vaakst een baan in de eigen of verwante richting. In totaal heeft 84% van de schoolverlaters van BBL niveau 3/4 een baan gevonden die qua richting aansluit bij de gevolgde opleiding. Verder geldt voor veel onderwijssoorten dat schoolverlaters van de sectoren techniek en gezondheidszorg vaak een baan hebben gevonden die aansluit bij de gevolgde opleiding in de eigen richting. Dit geldt ook voor de sectoren BBL niveau 3/4 gedrag en maatschappij en HBO onderwijs. Voor de sectoren BOL niveau 1/2 landbouw, HBO economie, HBO taal en cultuur en WO taal en cultuur geldt daarentegen dat relatief weinig schoolverlaters een baan hebben gevonden die qua richting aansluit bij de gevolgde opleiding.

Figuur 1.12
Beloning op basis van bruto uurloon van werkzame schoolverlaters per opleidingssector

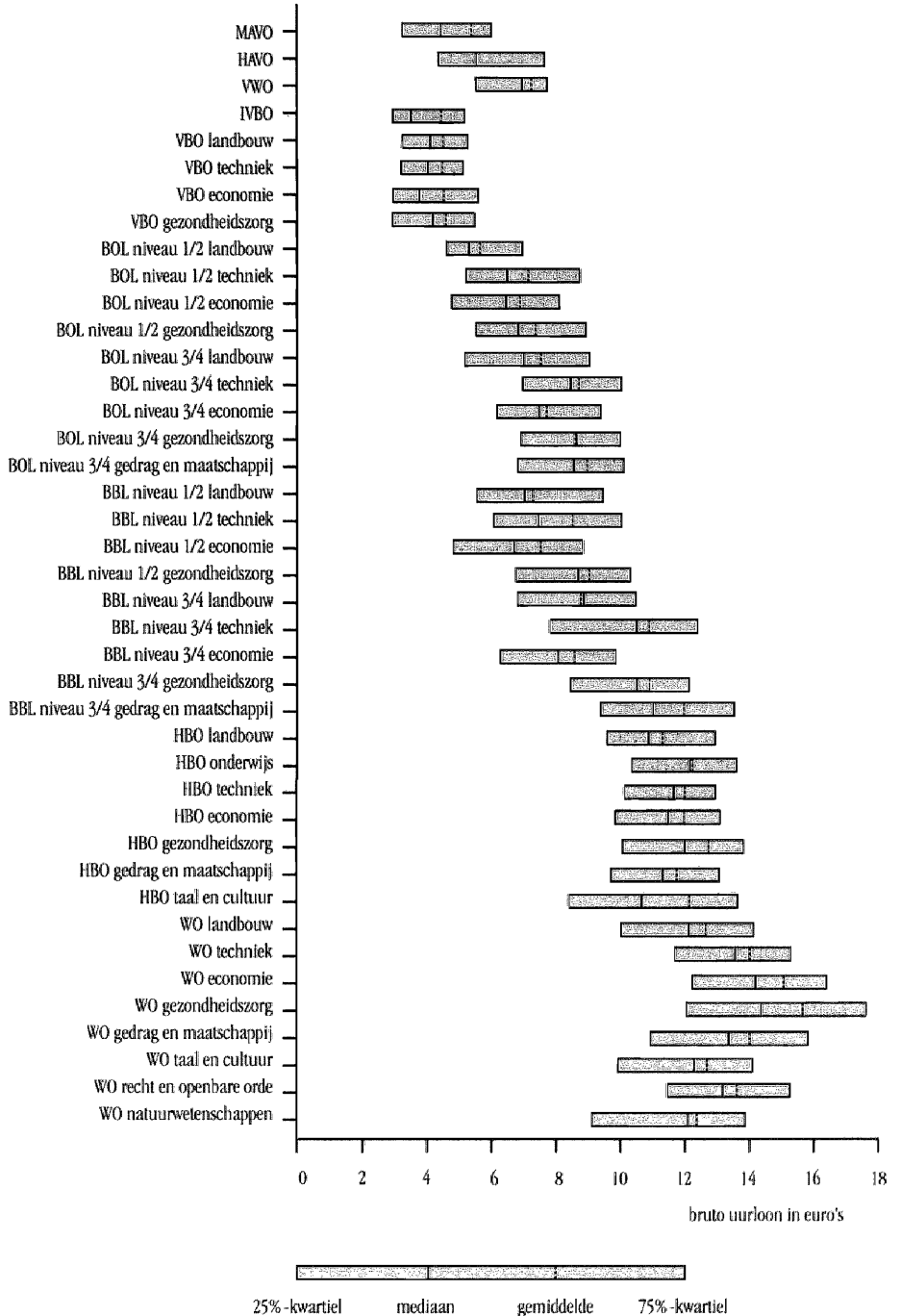

In figuur 1.12 wordt ingegaan op de beloning van schoolverlaters. In deze figuur is het brutuurloon van werkzame schoolverlaters vermeld. In vergelijking met 2001 is alle het brutuurloon van afgestudeerden van het HBO en het WO toegenomen. Bij het HBO zijn de aanvangssalarissen van afgestudeerden met 3% gestegen; bij het WO zijn de aanvangssalarissen met 4% gestegen. Voor de andere onderwijssoorten geldt dat de aanvangssalarissen gelijk zijn gebleven of licht zijn gedaald.

Voor schoolverlaters van het VBO is het startsalaris gemiddeld 4,40 euro. Figuur 1.12 laat zien dat de verschillen tussen de sectoren van het VBO gering zijn. Bij de BOL en de BBL (zowel op niveau 1/2 als niveau 3/4) bestaan tussen de sectoren wel verschillen in het brutuurloon van schoolverlaters. Vooral schoolverlaters van de sector techniek en de sector gezondheidszorg hebben een hoog brutuurloon. Ook voor de sectoren BOL niveau 3/4 gedrag en maatschappij en BBL niveau 3/4 gedrag en maatschappij geldt dat het startsalaris van schoolverlaters relatief hoog is. Het aanvangssalaris van schoolverlaters van de sectoren landbouw en economie is relatief laag bij de BOL en de BBL. Bij het HBO liggen de aanvangssalarissen gemiddeld het hoogst in de sectoren HBO gezondheidszorg en HBO onderwijs. Voor het WO geldt dat afgestudeerden van de sector WO gezondheidszorg het hoogste aanvangssalaris hebben. Het aanvangssalaris van afgestudeerden van de sectoren WO landbouw, WO taal en cultuur en WO natuurwetenschappen is daarentegen relatief laag.

Om aan te geven in hoeverre binnen een opleidingssector de beloning van werkzame schoolverlaters van elkaar verschilt is in figuur 1.12 ook de spreiding van het brutuurloon vermeld. Weergegeven is het 25%-kwartiel, de mediaan en het 75%-kwartiel. Het 25%-kwartiel geeft het brutuurloon waar 50% van de werkende schoolverlaters onder zit en 50% van de werkende schoolverlaters boven zit; het 50%-kwartiel geeft het brutuurloon waar 25% van de werkende schoolverlaters onder zit en 75% boven zit; het 75%-kwartiel geeft het brutuurloon waar 75% onder zit en 25% boven zit. De spreiding van het brutuurloon is het grootst bij de BBL en het WO. Bij BBL niveau 1/2 en de sector landbouw een grote spreiding van het brutuurloon zien. Bij BBL niveau 3/4 geldt dit voor de sector techniek. Binnen het WO is de spreiding van het brutuurloon het grootst bij de sector gezondheidszorg. Dit kan te maken hebben met het feit dat een deel van de afgestudeerden van deze sector nog in een specialisatietraject zit. Verder is opvallend aan figuur 1.12 dat bij de sector HBO taal en cultuur de spreiding van het brutuurloon relatief groot is.

Oordeel over de opleiding

Voor schoolverlaters die de arbeidsmarkt betreden, vormt de afgesloten opleiding de basis voor de beroepsloopbaan. Daarbij is van belang dat de opleiding goed is afgestemd op het latere werk. Figuur 1.13 vermeldt het percentage werkzame schoolverlaters dat aangeeft dat in de huidige baan de opgedane kennis en vaardigheden worden benut. Uit deze figuur blijkt dat schoolverlaters van het AVO en het VBO minder vaak aangeven dat in de huidige functie de opgedane kennis en vaardigheden worden benut dan schoolverlaters van andere onderwijssoorten. Op zich is dit niet vreemd, omdat voortgezet onderwijs toch vooral als voorbereiding op een vervolgopleiding kan worden beschouwd. Verder blijkt dat schoolverlaters van de BBL gemiddeld genoe-

Figuur 1.13

Percentage werkzame schoolverlaters dat aangeeft dat in de huidige baan de opgedane kennis en vaardigheden worden benut en percentage werkzame schoolverlaters dat aangeeft dat in de huidige baan de opgedane kennis en vaardigheden tekort schieten per opleidingssector

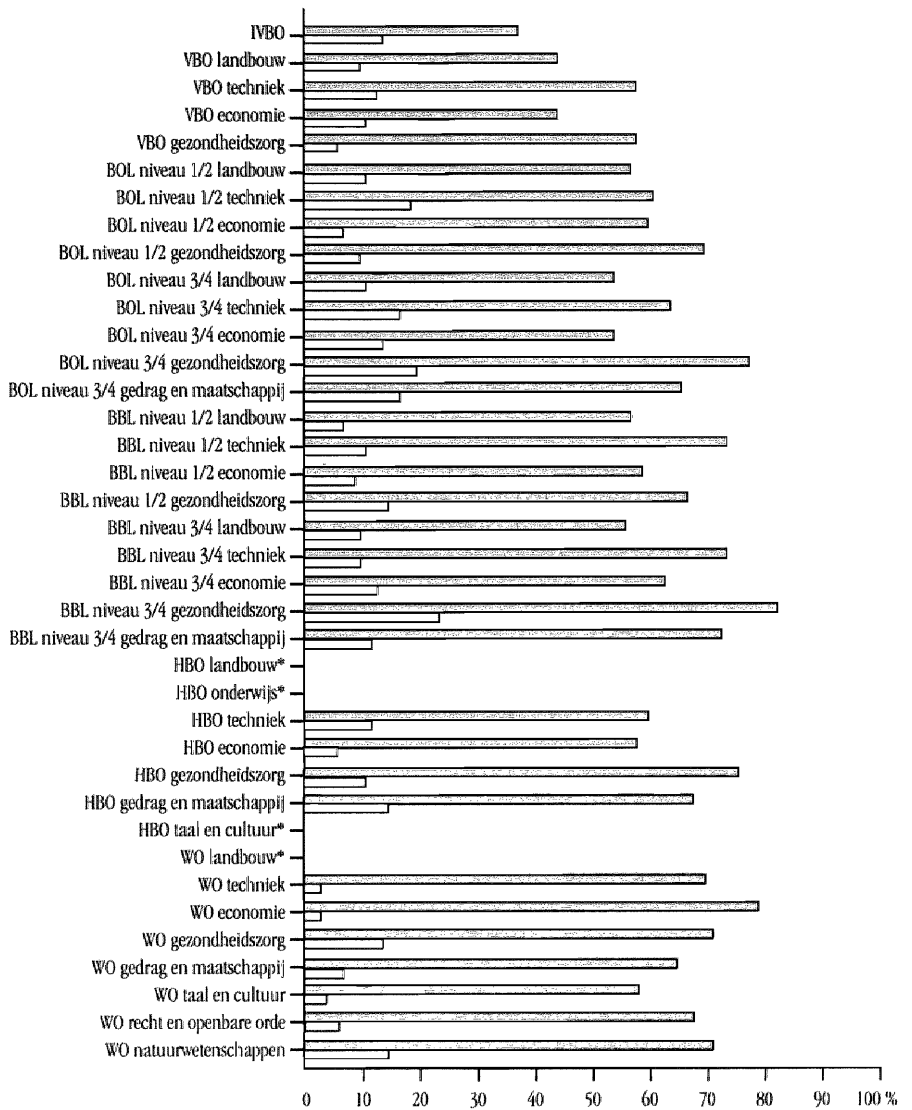

* niet gevraagd

■ kennis en vaardigheden worden benut
□ kennis en vaardigheden schieten te kort

kennis en vaardigheden worden benut. Waarschijnlijk heeft dit te maken met het feit dat opleidingen van de BBL meer zijn afgestemd op het latere werk dan opleidingen van de BOL. De verplichte praktijkcomponent bestaat bij de BBL uit minstens 60% van de opleiding; bij de BOL uit minstens 20% en maximaal 60%. Overigens bestaan er tussen de sectoren van de BOL en de BBL verschillen. Voor de BOL geldt dat schoolverlaters van de sector gezondheidszorg het vaakst aangeven dat in de huidige functie de opgedane kennis en vaardigheden worden benut. Bij de BBL geldt dit naast de sector gezondheidszorg ook voor de sectoren techniek en gedrag en maatschappij. Voor het HBO geldt dat relatief weinig afgestudeerden van de sector techniek aangeven dat in de huidige functie de in de opleiding opgedane kennis en vaardigheden worden benut. Verder geldt ook hier dat dit aandeel hoog is voor de sector gezondheidszorg. In het WO zijn het echter de afgestudeerden van de sector economie die het vaakst zeggen dat de opgedane kennis en vaardigheden worden benut in de huidige baan. Afgestudeerden van de sector WO taal en cultuur 'scoren' daarentegen het laagst.

Tevens is in tabel 1.13 aangegeven in hoeverre schoolverlaters vinden dat de opgedane kennis en vaardigheden tekort schieten voor de huidige baan. Opvallend is dat relatief veel schoolverlaters van de sector gezondheidszorg zeggen dat de opgedane kennis en vaardigheden voor de huidige baan tekort schieten (bij BOL niveau 3/4, BBL niveau 1/2, BBL niveau 3/4 en WO). Hier lijkt dus eerder sprake te zijn van over- dan onderbenutting. Verder komt naar voren dat in het HBO afgestudeerden van de sector gedrag en maatschappij en in het WO afgestudeerden van de sector natuurwetenschappen relatief vaak zeggen dat de in de opleiding opgedane kennis en vaardigheden tekort schieten voor de huidige baan.

In figuur 1.14 is het percentage werkzame schoolverlaters weergegeven dat de aansluiting tussen opleiding en werk voldoende tot goed vindt. In totaal zegt 85% van de werkzame schoolverlaters dat de aansluiting tussen de gevolgde opleiding en de huidige functie voldoende tot goed is. Schoolverlaters van de BBL geven dit het vaakst aan: zowel BBL niveau 1/2 als BBL niveau 3/4 zegt ongeveer 90% van de schoolverlaters dat de aansluiting tussen opleiding en werk voldoende tot goed is. Ook hier geldt dat het waarschijnlijk te maken heeft met de nadruk die opleidingen van de BBL leggen op de beroepscomponent. Bij BOL niveau 1/2 valt op dat relatief veel schoolverlaters van de sector landbouw aangeven dat de aansluiting tussen opleiding en werk voldoende tot goed is. Bij BOL niveau 3/4 zijn schoolverlaters van de verschillende sectoren ongeveer even tevreden over deze aansluiting. Voor het HBO vinden afgestudeerden van de sector onderwijs het vaakst en afgestudeerden van de sector taal en cultuur het minst vaak dat de aansluiting tussen opleiding en werk voldoende tot goed is. Bij het WO zijn afgestudeerden van de sector taal en cultuur duidelijk minder vaak dan afgestudeerden van andere sectoren tevreden over de aansluiting tussen de gevolgde opleiding en het huidige werk.

In figuur 1.15 is vermeld of schoolverlaters met betaald werk, achteraf bezien, opnieuw voor dezelfde opleiding zouden kiezen. Bijna 80% van de werkende schoolverlaters geeft aan dezelfde opleiding te kiezen. Daarbij geven werkende schoolverlaters van BOL niveau 1/2 het minst vaak aan dat ze opnieuw dezelfde opleiding willen volgen. Dit percentage is vooral laag voor schoolverlaters van de sector BOL niveau

Figuur 1.14

Percentage werkzame schoolverlaters dat de aansluiting tussen opleiding en werk als goed of voldoende beoordeelt per opleidingssector

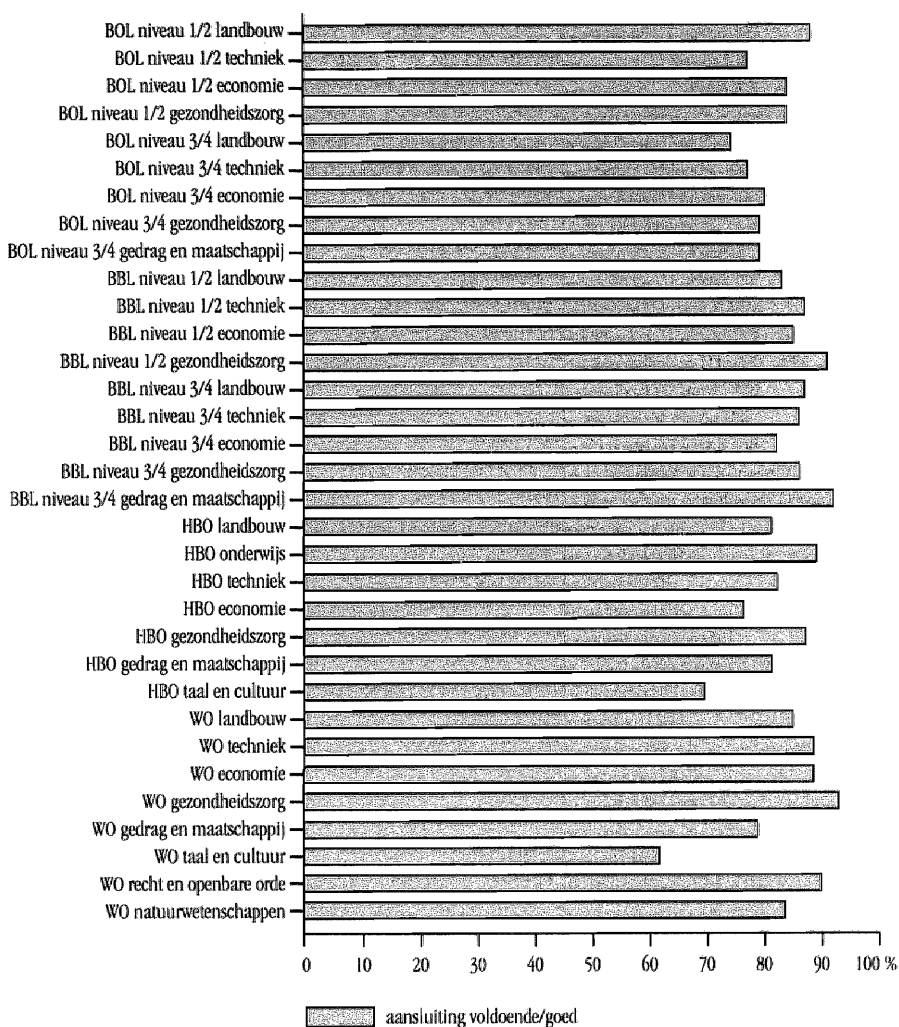

aan, achteraf gezien, dezelfde opleiding te kiezen. Wat dit betreft bestaan er verschillen tussen sectoren van BOL niveau 3/4. Bij de sector techniek zegt 83% van de schoolverlaters opnieuw dezelfde opleiding te willen volgen. Bij de sector landbouw geldt dit voor 68% van de schoolverlaters. Bij de BBL geeft ook driekwart van de schoolverlaters van niveau 1/2 en 81% van de schoolverlaters van niveau 3/4 aan dat ze opnieuw dezelfde opleiding zouden kiezen. Dit percentage is bij BBL niveau 1/2 iets lager voor de sectoren landbouw en economie. Bij BBL niveau 3/4 is dit percentage voor de sec-

Figuur 1.15
Percentage werkzame schoolverlaters dat achteraf gezien dezelfde opleiding zou volgen per opleidingssector

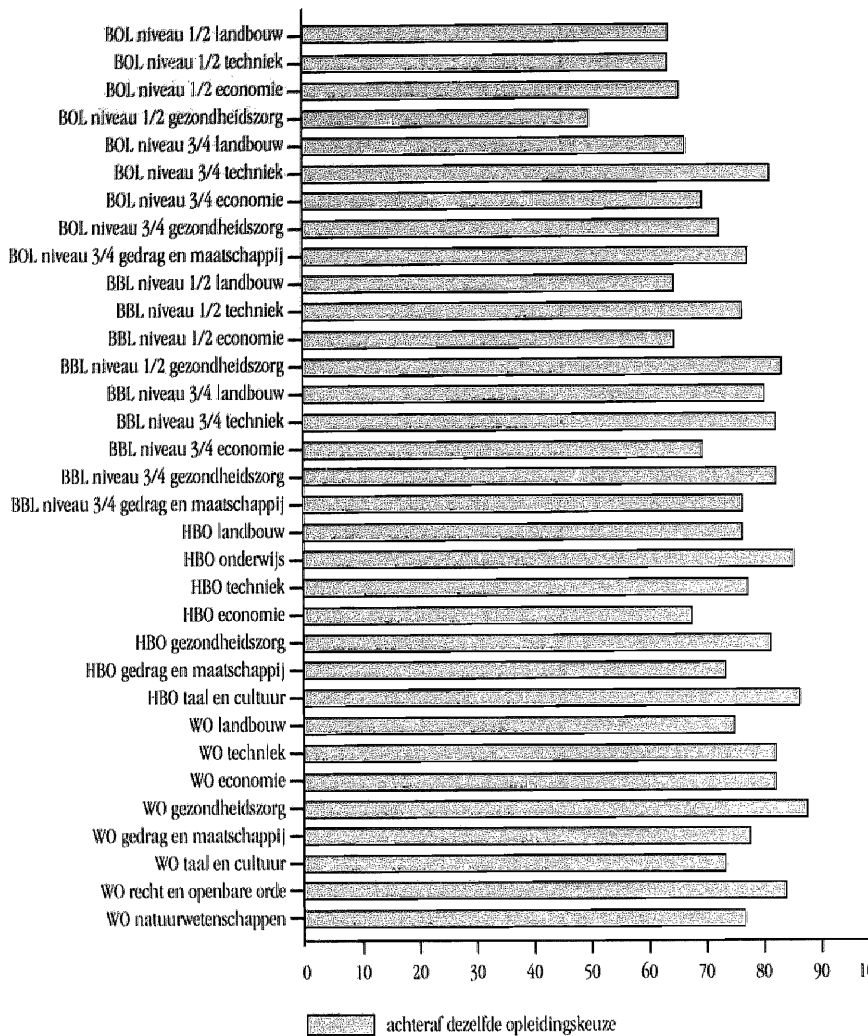

respectievelijk 77% en 80% van de afgestudeerden met betaald werk, achteraf gezien dezelfde opleiding zou kiezen. Bij het HBO valt op dat afgestudeerden van de sector economie minder vaak dan afgestudeerden van andere sectoren aangeven dat ze dezelfde opleiding opnieuw willen volgen. In het WO zeggen afgestudeerden van de sector gezondheidszorg het vaakst dat ze dezelfde opleiding opnieuw zouden kiezen.

Arbeidsmarktpositie van opleidingen

Tot slot van deze paragraaf wordt aangegeven voor welke opleidingssectoren de transitie van school naar werk voorspoedig verloopt en voor welke minder voorspoedig. Dit gebeurt aan de hand van de belangrijkste indicatoren over de arbeidsmarktpositie van schoolverlaters. Door middel van factoranalyse zijn deze indicatoren herleid tot twee dimensies: 'werkgelegenheid en werkzekerheid' en 'kwaliteit van het werk'. De dimensie 'werkgelegenheid en werkzekerheid' kent hoge factorladingen op de indicatoren 'percentage werkzame beroepsbevolking', 'percentage schoolverlaters dat korter dan vier maanden werkloos is geweest' en 'percentage vaste aanstellingen'. De dimensie 'kwaliteit van het werk' kent hoge ladingen op de indicatoren 'percentage schoolverlaters met een baan op het eigen opleidingsniveau', 'percentage schoolverlaters met een baan in de eigen/verwante richting' en 'gemiddeld bruto uurloon'.⁹ Door samenvoeging van de verschillende indicatoren zijn schalen samengesteld voor de beide dimensies.¹⁰ Aan de hand hiervan is bepaald hoe verschillende opleidingssectoren ten opzichte van elkaar scoren op de twee dimensies.¹¹ Tabel 1.1 geeft een kwalitatieve typering van de scores van de onderscheiden opleidingssectoren op beide dimensies.¹²

Tabel 1.1 laat zien dat voor schoolverlaters van het AVO de werkgelegenheid en werkzekerheid relatief slecht is. Daarnaast is de kwaliteit van het werk voor schoolverlaters van het MAVO en het VWO gemiddeld en voor schoolverlaters van het HAVO relatief slecht. Voor het VBO geldt dat de werkgelegenheid en werkzekerheid relatief slecht is voor schoolverlaters van het IVBO en schoolverlaters van de sector landbouw, terwijl dit voor schoolverlaters van de sectoren techniek, economie en gezondheidszorg gemiddeld tot relatief goed is. Verder is de kwaliteit van het werk relatief slecht voor schoolverlaters van het IVBO en de sector VBO economie. Voor schoolverlaters van BOL niveau 1/2 en BOL niveau 3/4 is de werkgelegenheid en werkzekerheid over het algemeen gemiddeld. Alleen bij de sector BOL 1/2 economie is deze relatief slecht en bij de sector BOL 3/4 gezondheidszorg relatief goed. Daarnaast valt op dat de kwaliteit van het werk bij de alle sectoren van BOL niveau 1/2 (met uitzondering van de sector techniek) relatief slecht of relatief zeer slecht is. Ook de kwaliteit van het werk voor schoolverlaters van de sector BOL niveau 3/4 economie is relatief slecht. Voor de overige sectoren van BOL niveau 1/2 en BOL niveau 3/4 is de kwaliteit van het werk gemiddeld.

De werkgelegenheid en werkzekerheid zijn voor de verschillende sectoren van BBL niveau 1/2 en BBL niveau 3/4 gemiddeld tot relatief goed. Wat betreft de kwaliteit van

⁹ Het bruto uurloon is daarbij gecorrigeerd voor verschillen in leeftijd tussen schoolverlaters

¹⁰ Bij de dimensie 'kwaliteit van het werk' is voor het AVO de indicator 'percentage schoolverlaters met een baan in de eigen verwante richting' niet meegenomen

¹¹ Uitgangspunt hiervoor vormen de scores op beide dimensies. Deze zijn bepaald als het gemiddelde van de tot normaalcores getransformeerde indicatoren en ze zijn getypeerd als relatief zeer slecht ($Z < -1,5$), relatief slecht ($-1,5 < Z < -0,5$), gemiddeld ($-0,5 < Z < 0,5$), relatief goed ($0,5 < Z < 1,5$) en relatief zeer goed ($Z > 1,5$).

¹² Opgemerkt dient te worden dat het om een relatieve typering gaat. De waarde relatief slecht voor een opleidingssector betekent niet per se dat de arbeidsmarktpositie van deze sector absoluut gezien slecht is, maar dat deze in relatieve termen slecht scoort (dat wil zeggen ten opzichte van andere

Tabel 1.1
Relatieve typering van 'werkgelegenheid en werkzekerheid' en 'kwaliteit van het werk' per opleidingssector

	Werkgelegenheid en werkzekerheid	Kwaliteit van het werk
MAVO	relatief slecht	gemiddeld
HAVO	relatief zeer slecht	relatief slecht
VWO	relatief slecht	gemiddeld
IVBO	relatief slecht	relatief slecht
VBO landbouw	relatief slecht	gemiddeld
VBO techniek	gemiddeld	gemiddeld
VBO economie	relatief goed	relatief slecht
VBO gezondheidszorg	gemiddeld	gemiddeld
BOL niveau 1/2 landbouw	gemiddeld	relatief zeer slecht
BOL niveau 1/2 techniek	gemiddeld	gemiddeld
BOL niveau 1/2 economie	relatief slecht	relatief slecht
BOL niveau 1/2 gezondheidszorg	gemiddeld	relatief slecht
BOL niveau 3/4 landbouw	gemiddeld	relatief slecht
BOL niveau 3/4 techniek	gemiddeld	gemiddeld
BOL niveau 3/4 economie	gemiddeld	relatief slecht
BOL niveau 3/4 gezondheidszorg	relatief goed	gemiddeld
BOL niveau 3/4 gedrag en maatschappij	gemiddeld	gemiddeld
BBL niveau 1/2 landbouw	relatief goed	relatief slecht
BBL niveau 1/2 techniek	relatief goed	gemiddeld
BBL niveau 1/2 economie	gemiddeld	relatief zeer slecht
BBL niveau 1/2 gezondheidszorg	gemiddeld	gemiddeld
BBL niveau 3/4 landbouw	relatief goed	relatief slecht
BBL niveau 3/4 techniek	relatief goed	gemiddeld
BBL niveau 3/4 economie	gemiddeld	relatief slecht
BBL niveau 3/4 gezondheidszorg	relatief goed	relatief goed
BBL niveau 3/4 gedrag en maatschappij	gemiddeld	relatief goed
HBO landbouw	gemiddeld	gemiddeld
HBO onderwijs	relatief goed	relatief goed
HBO techniek	gemiddeld	relatief goed
HBO economie	gemiddeld	gemiddeld
HBO gezondheidszorg	relatief goed	relatief goed
HBO gedrag en maatschappij	gemiddeld	gemiddeld
HBO taal en cultuur	relatief slecht	gemiddeld
WO landbouw	relatief slecht	gemiddeld
WO techniek	gemiddeld	relatief goed
WO economie	gemiddeld	gemiddeld
WO gezondheidszorg	relatief goed	relatief zeer goed
WO gedrag en maatschappij	relatief slecht	gemiddeld
WO taal en cultuur	relatief slecht	relatief slecht
WO recht en openbare orde	gemiddeld	relatief goed
WO natuurwetenschappen	gemiddeld	relatief goed

het werk bestaan echter grote verschillen tussen de sectoren van de BBL. Voor BBL niveau 1/2 geldt dat de kwaliteit van het werk relatief slecht is voor schoolverlaters van de sector landbouw, relatief zeer slecht is voor schoolverlaters van de sector economie en gemiddeld is voor schoolverlaters van de sectoren techniek en gezondheidszorg. Voor BBL niveau 3/4 is de kwaliteit van het werk relatief slecht voor schoolverlaters van

gezondheidszorg en gedrag en maatschappij en gemiddeld voor schoolverlaters van de sector techniek. Voor afgestudeerden van het HBO geldt dat de werkgelegenheid en werkzekerheid over het algemeen gemiddeld tot relatief goed zijn. Alleen voor afgestudeerden van de sector taal en cultuur zijn de werkgelegenheid en werkzekerheid relatief slecht. Daarnaast valt op dat ook de kwaliteit van het werk gemiddeld tot relatief goed is voor afgestudeerden van de verschillende sectoren van het HBO. Overigens geldt voor afgestudeerden van HBO onderwijs en HBO gezondheidszorg dat zowel de werkgelegenheid en werkzekerheid als de kwaliteit van het werk relatief goed is. Tot slot blijkt dat een aantal sectoren van het WO relatief slecht 'scoren' wat betreft de werkgelegenheid en werkzekerheid. Dit zijn de sectoren WO landbouw, WO gedrag en maatschappij en WO taal en cultuur. Daarnaast is ook de kwaliteit van het werk relatief slecht voor afgestudeerden van de sector WO taal en cultuur. Voor afgestudeerden van de sector WO gezondheidszorg geldt dat de werkgelegenheid en werkzekerheid relatief goed is en de kwaliteit van het werk is relatief zeer goed. Daarnaast is de kwaliteit van het werk relatief goed voor afgestudeerden van de sectoren WO techniek, WO recht en openbare orde en WO natuurwetenschappen.

2 Schoolverlaters van het VBO en MAVO: de instroom in het secundair beroepsonderwijs vergeleken

In het voortgezet onderwijs heeft de afgelopen jaren een vernieuwingsproces plaatsgevonden. Bij het HAVO en het VWO zijn examenprofielen en het studiehuis ingevoerd. Voor het MAVO en het VBO geldt dat ze zijn samengevoegd tot het VMBO (voorbereidend middelbaar beroepsonderwijs). Het doel van deze veranderingen is de aansluiting met de vervolgopleiding te verbeteren. In het schooljaar 1999/2000 is de eerste lichter scholieren in het VMBO gestart. Binnen het VMBO is de 'oude' MAVO de theoretische leerweg. Daarnaast kent het VMBO de kaderberoepsgerichte leerweg, de basisberoepsgerichte leerweg en de gemengde leerweg. De vraag is echter in hoeverre schoolverlaters van het MAVO en het VBO van elkaar verschillen wat betreft de verdere onderwijsloopbaan?

In dit hoofdstuk wordt de instroom in het secundair beroepsonderwijs van schoolverlaters van het VBO en het MAVO vergeleken. Centraal staat de vraag in hoeverre de aansluiting tussen de gevolgde opleiding en de vervolgopleiding verschilt voor schoolverlaters van het MAVO en het VBO. Eerst wordt bekeken welk deel van de schoolverlaters van het VBO en het MAVO verder gaat leren. Daarna wordt voor schoolverlaters die verder gaan leren in het secundair beroepsonderwijs aangegeven in welke leerweg en op welk niveau ze de onderwijsloopbaan vervolgen. Vervolgens wordt bestudeerd in hoeverre de aansluiting tussen de gevolgde opleiding en de vervolgopleiding in het secundair beroepsonderwijs goed verloopt. Een belangrijke indicator hiervoor is de voortijdige uitval van schoolverlaters in het eerste leerjaar van de vervolgopleiding. Verder wordt bekeken of de kennis en vaardigheden die schoolverlaters veel gebruiken in de vervolgopleiding voldoende aan bod zijn gekomen in de MAVO- of VBO-opleiding. Tot slot wordt onderzocht in hoeverre de examenvakken volgens MAVO- en VBO-schoolverlaters aansluiten bij de vervolgopleiding en hoe MAVO- en VBO-schoolverlaters de aansluiting met de vervolgopleiding zelf hebben ervaren.

De gegevens die voor dit hoofdstuk zijn gebruikt, hebben betrekking op schoolverlaters van het MAVO en het VBO die in het schooljaar 1999/2000 het diploma hebben behaald. Het gaat hier dus om schoolverlaters van het 'oude' MAVO en VBO. Het gaat om in totaal 2.759 schoolverlaters, 1.513 MAVO-schoolverlaters en 1.246 VBO-schoolverlaters. In de tabellen van dit hoofdstuk worden cijfers gepresenteerd voor het MAVO en het VBO. Daarnaast worden in de tabellen de cijfers vermeld voor de afzonderlijke sectoren van het VBO (landbouw, techniek, economie en gezondheidszorg). Dit is gedaan om te kijken in hoeverre tussen de sectoren van het VBO verschillen bestaan.

2.1 Achtergrondkenmerken en behaalde examenniveau

In tabel 2.1 is een aantal achtergrondkenmerken van schoolverlaters van het MAVO en het VBO weergegeven. In de tabel is het aandeel vrouwen, de gemiddelde leeftijd op het moment van ondervragen en het aandeel allochtonen vermeld. Uit deze tabel blijkt

is. Ongeveer de helft van de schoolverlaters van het MAVO en VBO is vrouw. Tussen de sectoren van het VBO bestaan echter aanzienlijke verschillen. De sector VBO gezondheidszorg bestaat bijna geheel uit vrouwen en in de sector VBO techniek zijn vrouwen veruit in de minderheid. Daarnaast komt naar voren dat schoolverlaters van het VBO het MAVO vrijwel even oud zijn. Wat betreft de leeftijd van schoolverlaters is er wel verschil tussen de sectoren van het VBO. Verder is opvallend dat het aandeel allochtone schoolverlaters in de sector VBO economie zeer hoog is (32%). In de andere sectoren van het VBO is het aandeel allochtonen gemiddeld lager dan bij het MAVO.

Tabel 2.1

Achtergrondkenmerken schoolverlaters MAVO en VBO

	Vrouw %	Leeftijd gem.	Allochtonen %
MAVO	52	17,3	11
VBO	50	17,4	14
VBO Landbouw	60	17,4	5
VBO Techniek	5	17,4	9
VBO Economie	62	17,5	32
VBO Gezondheidszorg	99	17,2	8

Tabel 2.2

Behaalde examenniveau van MAVO- en VBO-schoolverlaters

	A- of B-niveau %	C- of D-niveau %
MAVO	x	100
VBO	46	54
VBO Landbouw	45	55
VBO Techniek	60	40
VBO Economie	28	72
VBO Gezondheidszorg	46	54

x = komt niet voor

Leerlingen van het VBO kunnen examen doen op vier verschillende niveaus, oplopend van A-niveau (het laagste niveau) tot D-niveau (het hoogste niveau). Leerlingen van het MAVO kunnen slechts examens doen op twee niveaus: C-niveau en D-niveau (zie tabel 2.2). Het niveau van de behaalde opleiding is afhankelijk van het niveau van de vakken die schoolverlaters hebben behaald. Voor een diploma op D-niveau moet een leerling van het MAVO bijvoorbeeld drie vakken op D-niveau succesvol hebben afgerond. Uit tabel 2.2 komt naar voren dat meer dan de helft van de VBO-schoolverlaters een diploma op C- of D-niveau heeft behaald. Met name veel schoolverlaters van de sector VBO economie hebben een diploma op dit niveau (72%). Voor schoolverlaters van de sector VBO techniek geldt daarentegen dat 60% een diploma van A- of B-niveau

2.2 De instroom van MAVO- en VBO-schoolverlaters in het secundair beroepsonderwijs

Doorstroom naar een vervolgopleiding

Het MAVO en het VBO kunnen vooral worden gezien als voorbereiding op een opleiding in het secundair beroepsonderwijs. Het merendeel van de MAVO- en VBO-schoolverlaters kiest voor een vervolgopleiding in de BOL of de BBL. Slechts een beperkt deel van de MAVO-schoolverlaters gaat verder in het HAVO (zie figuur 1.3 van hoofdstuk 1). Een deel van de MAVO- en VBO-schoolverlaters stroomt echter niet door naar een vervolgopleiding en verlaat het onderwijs zonder dat een startkwalificatie¹³ is behaald. Tabel 2.3 laat zien welk deel van de MAVO- en VBO-schoolverlaters ervoor kiest om na het behalen van het diploma verder te gaan met leren.¹⁴ Naar voren komt dat bijna alle MAVO-schoolverlaters verder gaan leren (96%). VBO-schoolverlaters kiezen minder vaak voor een vervolgopleiding. Van de VBO-schoolverlaters gaat 84% verder met leren. Schoolverlaters van de sector VBO techniek besluiten het vaakst het onderwijs te verlaten.

Tabel 2.3
De kans om verder te gaan leren in een vervolgopleiding

	Vergoopleiding %	Model 1 ¹	Model 2 ²	Model 3 ³
MAVO	96	ref.cat.	ref.cat.	ref.cat.
VBO	84	-1,492*	-1,547*	0,095
VBO Landbouw	83	-1,500*	-1,496*	0,144
VBO Techniek	79	-1,746*	-1,740*	0,194
VBO Economie	85	-1,476*	-1,545*	-0,202
VBO Gezondheidszorg	89	-1,140*	-1,274*	0,242

¹ = logiteffecten

² = logiteffecten statistisch gecontroleerd voor sekse, leeftijd, etnische herkomst en regio gevolde opleiding

³ = logiteffecten statistisch gecontroleerd voor sekse, leeftijd, etnische herkomst, regio gevolde opleiding en behaalde examenniveau

* = significant op 5%-niveau

De vraag is waaraan deze verschillen kunnen worden toegeschreven. Heeft het te maken met de opleiding zelf, de samenstelling van de leerlingenpopulatie van een opleiding of het behaalde examenniveau van schoolverlaters? Om dit te bepalen is de kans om verder te gaan leren nader onderzocht aan de hand van multivariate analyse. Het voordeel van multivariate analyse is dat de zelfstandige invloed van meerdere kenmerken tegelijkertijd in één analyse kunnen worden bepaald. Drie modellen zijn geschat. Model 1 laat de bivariate logiteffecten zien van de gevolde opleiding op de

¹³ Een diploma HAVO, VWO of een opleiding BOL, BBL op niveau 2

¹⁴ Onder schoolverlaters die verder gaan leren worden zowel degenen die de studie vervolgen in een

kans om verder te gaan leren.¹⁵ In model 2 is dezelfde analyse uitgevoerd, maar nu statistisch gecontroleerd voor achtergrondkenmerken van schoolverlaters (seks, leeftijd, etnische herkomst en de regio van de gevolgde opleiding). In model 3 is ook het behaalde examenniveau van schoolverlaters toegevoegd aan de analyse. Tabel 2.3 meldt hiervan alleen de effecten van de gevolgde opleiding op de kans om verder te gaan leren.

Model 1 van tabel 2.3 laat bij het VBO een significant negatief effect zien op de kans om verder te gaan leren. Dit betekent dat de eerder gevonden verschillen tussen het MAVO en het VBO in de kans om verder te gaan leren significant zijn. Dit mag ook worden gezegd voor de verschillende sectoren van het VBO. Voor al de vier sectoren van het VBO geldt dat ze significant afwijken van het MAVO wat betreft de kans om verder te gaan leren. Wanneer wordt gecontroleerd voor achtergrondkenmerken van schoolverlaters in model 2 blijkt dat zowel de richting als de sterkte van de effecten vrijwel niet zijn veranderd in vergelijking met model 1. Dit betekent dat de verschillen in samenstelling van MAVO- en VBO-schoolverlaters geen verklaring geven voor het feit dat MAVO-schoolverlaters vaker verder gaan leren dan VBO-schoolverlaters. In model 3 is het behaalde examenniveau toegevoegd aan de analyse. Dit model laat – in tegenstelling tot de eerder genoemde modellen – geen significante effecten meer zien bij het VBO. Dit geldt zowel voor het totale VBO als de vier sectoren afzonderlijk. De verschillen in de kans om verder te gaan leren tussen MAVO- en VBO-schoolverlaters kunnen daarom worden geschreven aan de verschillen in het behaalde examenniveau. Schoolverlaters die op een hoger niveau examen hebben gedaan kiezen vaker voor een vervolgopleiding dan schoolverlaters die op een lager niveau examen hebben gedaan. Eerder is in paragraaf 2.1 al aangegeven dat leerlingen van het MAVO gemiddeld genomen op een hoger niveau examen hebben gedaan. MAVO-schoolverlaters kunnen alleen examen doen op de hoogste niveaus (C-niveau of D-niveau), terwijl VBO-leerlingen ook kunnen kiezen voor een examen van lager niveau (A-niveau of B-niveau). Dat vooral de laagst opgeleide schoolverlaters besluiten niet verder te gaan leren in een vervolgopleiding wordt zorgwekkend worden genoemd. De laagst opgeleiden zijn de meest kwetsbare groep, want als het gaat om de kans op werk en de kwaliteit van het gevonden werk, vooral in de huidige situatie op de arbeidsmarkt minder gunstig wordt. Overigens mag niet worden uitgesloten dat schoolverlaters die eerder het onderwijs hebben verlaten op een later tijdstip alsnog besluiten verder te gaan leren en een startkwalificatie behalen.

Het niveau van de vervolgopleiding

Tabel 2.4 laat zien op welk niveau verder lerende schoolverlaters van het MAVO en het VBO instromen in het secundair beroepsonderwijs. Uit deze tabel blijkt dat het merendeel van de MAVO-schoolverlaters kiest voor een vervolgopleiding op niveau 1/2. Slechts 8% van de MAVO-schoolverlaters gaat een opleiding op niveau 1 doen. Bij het VBO-schoolverlaters geldt dat een kwart kiest voor een opleiding op niveau 1/2. Ook bij het VBO-schoolverlaters van de sector VBO techniek komt een vervolgopleiding op niveau

¹⁵ Het logiteffect wordt op de volgende wijze berekend: als 84% van de VBO-schoolverlaters

het vaakst voor (35%). Schoolverlaters van de sector VBO gezondheidszorg lijken wat betreft het niveau van de vervolgopleiding nog het meest op MAVO-schoolverlaters: 14% van de schoolverlaters VBO gezondheidszorg kiest voor een opleiding van niveau 1/2.

Om te bepalen of de verschillen tussen MAVO- en VBO-schoolverlaters in het niveau van de vervolgopleiding kunnen worden toegeschreven aan achtergrondkenmerken of het gevolgde examenniveau van schoolverlaters is een multivariate analyse uitgevoerd. Tabel 2.4 laat de effecten van de gevolgde opleiding op de kans om verder te gaan leren in een opleiding van niveau 1/2 zien.

Tabel 2.4
De kans op doorstrom naar een vervolgopleiding van niveau 1/2

	Niveau 1/2 %	Model 1 ¹	Model 2 ²	Model 3 ³
MAVO	8	ref.cat.	ref.cat.	ref.cat.
VBO	25	1,372*	1,440*	0,284
VBO Landbouw	27	1,411*	1,494*	0,406
VBO Techniek	35	1,925*	1,786*	0,388
VBO Economie	26	1,365*	1,507*	0,536
VBO Gezondheidszorg	14	0,661*	0,837*	-0,180

¹ = logiteffecten

² = logiteffecten statistisch gecontroleerd voor sekse, leeftijd, etnische herkomst en regio gevolgde opleiding

³ = logiteffecten statistisch gecontroleerd voor sekse, leeftijd, etnische herkomst, regio gevolgde opleiding en behaalde examenniveau

* = significant op 5% -niveau

Zoals eerder aangegeven kiezen schoolverlaters van het VBO vaker voor een opleiding van niveau 1/2 dan schoolverlaters van het MAVO. Uit model 1 van tabel 2.4 blijkt dat zowel het VBO als de vier onderscheiden sectoren in positieve zin significant afwijken van het MAVO. Na controle op achtergrondkenmerken van schoolverlaters in model 2 zijn deze effecten vrijwel niet veranderd ten opzichte van model 1. Wanneer in model 3 wordt gecorrigeerd voor het gevolgde examenniveau dan zijn de effecten bij het VBO sterk gedaald en niet meer significant. Dit betekent dat naarmate het behaalde examenniveau van schoolverlaters lager is, de kans op een opleiding van niveau 1/2 toeneemt. Dit is verwacht, niveau A- en B van het VBO geven immers geen toegang tot niveau 3-4 van de BOL of de BBL. Kortom VBO-schoolverlaters kiezen vaker voor een vervolgopleiding van niveau 1/2 dan MAVO-schoolverlater omdat ze gemiddeld genomen een lager examenniveau hebben behaald.

Instroom in de BOL of de BBL?

Tabel 2.5 gaat in op de vraag of MAVO- en VBO-schoolverlaters kiezen voor een vervolgopleiding in de BOL of de BBL. Uit deze tabel komt naar voren dat 89% van de MAVO-schoolverlaters kiest voor de BOL, bij het VBO is dit aandeel met 72% duidelijk

gezondheidszorg doorstromen naar de BOL. Bij de sector VBO techniek geldt dit 'slechts' 57% van de schoolverlaters.

Ook hier is een multivariate analyse uitgevoerd. Uit model 1 van tabel 2.5 blijkt alweer eerst dat de gevonden verschillen tussen MAVO- en VBO-schoolverlaters in de keuze voor de leerweg significant zijn. Ook als in model 2 achtergrondkenmerken van schoolverlaters worden toegevoegd aan de analyse blijven deze verschillen statistisch significant. De sterkte van de effecten van het VBO zijn nauwelijks gewijzigd ten opzichte van model 1. Wederom neemt de sterkte van de effecten van het VBO af wanneer in model 3 wordt gecorrigeerd voor het behaalde examenniveau van schoolverlaters. De effecten van het VBO zijn in model 3 niet meer significant. Hieruit blijkt dat ook de keuze voor de leerweg vooral kunnen worden toegeschreven aan het behaalde examenniveau van schoolverlaters. Schoolverlaters die het examen op een hoog niveau hebben behaald kiezen vaker voor de BOL in plaats van de BBL dan schoolverlaters die op een laag niveau het examen hebben behaald. Overigens blijkt dat sekse, etnische herkomst en leeftijd ook een rol spelen bij de keuze voor de leerweg. Mannelijke, allochtone en oudere MAVO en VBO-schoolverlaters kiezen significant vaker dan vrouwelijke, autochtone en oudere MAVO en VBO-schoolverlaters voor de BOL.

Tabel 2.5

De kans op doorstroom naar een vervolgopleiding in de BOL

	BOL %	Model 1 ¹	Model 2 ²	Model 3 ³
MAVO	89	ref.cat.	ref.cat.	ref.cat.
VBO	72	-1,092*	-1,112*	0,048
VBO Landbouw	73	-1,138*	-1,077*	0,176
VBO Techniek	57	-1,706*	-1,892*	-0,484
VBO Economie	80	0,700*	-0,707*	0,379
VBO Gezondheidszorg	80	0,680*	-0,598*	0,569

¹ = logiteffecten

² = logiteffecten statistisch gecontroleerd voor sekse, leeftijd, etnische herkomst en regio gevolgte opleiding

³ = logiteffecten statistisch gecontroleerd voor sekse, leeftijd, etnische herkomst, regio gevolgte opleiding en behaalde examenniveau

* = significant op 5% -niveau

2.3 Aansluiting met het secundair beroepsonderwijs

Voortijdige uitval in het secundair beroepsonderwijs

De overgang van MAVO en VBO naar het secundair beroepsonderwijs kan een risicofactor vormen in de opleiding van jongeren. Om de kans op voortijdige uitval van verder lerende schoolverlaters zo klein mogelijk te houden is het van belang dat MAVO- en VBO-opleiding goed aansluiten op een opleiding in het secundair beroepsonderwijs. Te meer omdat deze schoolverlaters nog geen startkwalificatie hebben

startkwalificatie (OCenW, 2002). In deze paragraaf wordt ingegaan op de aansluiting tussen de MAVO- en VBO-opleiding en de vervolgopleiding in het secundair beroeps- onderwijs.

De voortijdige uitval van scholieren in de vervolgopleiding geeft een indicatie voor de aansluiting tussen de gevolgde opleiding en de vervolgopleiding. Wanneer de omvang van de voortijdige uitval van scholieren groot is kan dit duiden op een gebrekkige aansluiting tussen de gevolgde opleiding en de vervolgopleiding. Tabel 2.6 vermeldt het percentage MAVO- en VBO-schoolverlaters dat de vervolgopleiding in het secundair beroepsonderwijs in het eerste leerjaar voortijdig heeft verlaten zonder dat het diploma is behaald. Deze tabel laat zien dat 13% van de MAVO-schoolverlaters en 10% van de VBO-schoolverlaters de vervolgopleiding in het secundair beroepsonderwijs voortijdig verlaat in het eerste leerjaar.

Tabel 2.6
De kans op uitval in de vervolgopleiding

	Voortijdig verlaten vervolgopleiding %	Model 1 ¹	Model 2 ²	Model 3 ³
MAVO	13	ref.cat.	ref.cat.	ref.cat.
VBO	10	-0,304	-0,499	-0,538
VBO Landbouw	12	-0,048	-0,214	-0,288
VBO Techniek	6	-1,140*	-1,571*	-1,693*
VBO Economie	10	-0,257	-0,254	-0,333
VBO Gezondheidszorg	12	0,084	-0,135	0,051

¹ = logiteffecten

² = logiteffecten statistisch gecontroleerd voor sekse, leeftijd, etnische herkomst en regio gevolgde opleiding en behaalde examenniveau

³ = logiteffecten statistisch gecontroleerd voor sekse, leeftijd, etnische herkomst, regio gevolgde opleiding, behaalde examenniveau, type leerweg en niveau van de leerweg

* = significant op 5% -niveau

De kans op uitval is ook multivariaat geanalyseerd. Hiervoor zijn drie modellen geschat. De eerste twee modellen zijn vergelijkbaar met eerder in dit hoofdstuk gepresenteerde modellen, waarin statistisch wordt gecontroleerd voor achtergrondkenmerken en het behaalde examenniveau van schoolverlaters. In model 3 wordt gecorrigeerd voor het type leerweg (BOL of BBL) en het niveau van de leerweg (niveau 1/2 of niveau 3/4) van de vervolgopleiding. Uit model 1 blijkt dat het verschil tussen MAVO- en VBO-schoolverlaters in de kans om de vervolgopleiding voortijdig te verlaten niet statistisch significant is. Wel blijkt dat schoolverlaters van de sector VBO techniek significant minder vaak de opleiding voortijdig verlaten. Dit verschil blijft significant als wordt gecontroleerd voor achtergrondkenmerken en het behaalde examenniveau in model 2. De andere sectoren van het VBO laten in model 2 geen significante effecten zien. Hetzelfde geldt voor model 3, waar is gecorrigeerd voor het type leerweg en het niveau van de leerweg waarin schoolverlaters verder gaan leren. Wederom wijkt alleen de sector VBO techniek significant af van het MAVO, waarbij de sterkte van het effect uiteindelijk is toe-

Overigens betekent dit niet dat andere kenmerken van schoolverlaters geen rol spelen bij de voortijdig uitval van schoolverlaters. Voor MAVO- en VBO-schoolverlaters geldt dat oudere schoolverlaters de vervolgopleiding vaker dan jongere schoolverlaters voortijdig verlaten, en schoolverlaters die in het noorden van het land de opleiding hebben gevolgd verlaten vaker de vervolgopleiding voortijdig dan schoolverlaters die in het zuiden van het land de opleiding hebben gevolgd. Daarnaast is het niveau van de vervolgopleiding van invloed op de kans de opleiding voortijdig te verlaten. Naar verwachting komt dat schoolverlaters die kiezen voor een vervolgopleiding op niveau 1/2 significant vaker uitvallen dan schoolverlaters die kiezen voor een vervolgopleiding op niveau 1.

Tabel 2.7

Redenen om de vervolgopleiding voortijdig te verlaten*

	Vervolg- opleiding oninteressant	Liever gaan werken	Vervolg- opleiding te moeilijk	Te weinig motivatie	Liever een andere opleiding volgen	Andere redenen
	%	%	%	%	%	%
MAVO	54	20	17	54	46	37
VBO	17	1	12	15	48	48
VBO Landbouw	,	,	,	,	,	,
VBO Techniek	0	0	25	0	44	25
VBO Economie	31	1	0	44	38	44
VBO Gezondheidszorg	15	3	11	0	52	67

* = meerdere antwoorden mogelijk

, = te weinig waarnemingen

Tabel 2.7 vermeldt de redenen voor schoolverlaters om de vervolgopleiding in het secundair beroepsonderwijs in het eerste leerjaar voortijdig te verlaten. De belangrijkste redenen voor schoolverlaters van het MAVO om de vervolgopleiding in het secundair beroepsonderwijs voortijdig te beëindigen zijn dat de vervolgopleiding oninteressant wordt gevonden of omdat de motivatie ontbreekt om de opleiding af te maken. Daarnaast zeggen veel MAVO-schoolverlaters dat ze de vervolgopleiding voortijdig verlaten omdat ze liever een andere opleiding volgen. Voor schoolverlaters van het VBO geldt dat "liever een andere opleiding volgen" de belangrijkste reden is om de vervolgopleiding voortijdig te verlaten. Daarnaast hebben veel VBO-schoolverlaters nog een andere – niet nader gespecificeerde – reden. Opvallend zijn hier overigens de verschillen tussen het MAVO en het VBO. Schoolverlaters van het MAVO verlaten vaker dan schoolverlaters van het VBO de vervolgopleiding voortijdig omdat ze de vervolgopleiding oninteressant vinden, liever gaan werken of te weinig motivatie hebben. Verder is opvallend dat veel schoolverlaters van de sector VBO economie zeggen te weinig motivatie te hebben om de vervolgopleiding af te maken.

Tabel 2.8 laat de bestemming zien van MAVO- en VBO-schoolverlaters die de vervolgopleiding in het secundair beroepsonderwijs in het eerste leerjaar voortijdig hebben verlaten. Uit deze tabel blijkt dat 60% van de MAVO-schoolverlaters die de vervolgopleiding voortijdig hebben verlaten, naar een andere opleiding zijn gegaan. Dit is een hoger percentage dan voor schoolverlaters van het VBO. Daarnaast is opvallend dat veel schoolverlaters van het MAVO naar een andere opleiding zijn gegaan, terwijl voor schoolverlaters van het VBO vaker wordt gezegd dat ze naar een andere opleiding zijn gegaan. Dit kan te maken hebben met de verschillen in de vervolgopleiding die worden gevolgd door schoolverlaters van het MAVO en het VBO.

startkwalificatie doorgestroomd naar de arbeidsmarkt en 10% heeft een andere bestemming. Voor VBO-ers geldt dat 44% is overgestapt naar een andere opleiding, 44% is ingestroomd op de arbeidsmarkt en 11% heeft een andere bestemming. Opvallend voor het VBO is dat met name veel uitvallers van de sector VBO economie na het voortijdig verlaten van de vervolgopleiding in het eerste leerjaar kiezen voor de arbeidsmarkt. Verder geldt dat relatief veel uitvallers van de sector VBO gezondheidszorg een andere bestemming hebben (onbetaald werk of andere situatie).

Tabel 2.8

Bestemming van MAVO en VBO-schoolverlaters die de vervolgopleiding voortijdig hebben verlaten

	Studie/BBL	Arbeidsmarkt	Onbetaald werk of andere bestemming
	%	%	%
MAVO	60	30	10
VBO	44	44	11
VBO Landbouw	.	.	.
VBO Techniek	31	69	0
VBO Economie	58	42	0
VBO Gezondheidszorg	42	32	26

. = te weinig waarnemingen

Kennis en vaardigheden

Om de doorstroming naar het secundair beroepsonderwijs goed te laten verlopen is het van belang dat MAVO- en VBO-schoolverlaters in de opleiding relevante kwalificaties hebben opgedaan die aansluiten bij de vervolgopleiding. De vraag is in hoeverre het MAVO en het VBO schoolverlaters voorziet van kennis en vaardigheden die relevant zijn voor de vervolgopleiding. Om deze vraag te beantwoorden wordt eerst bekeken welke kennis en vaardigheden door schoolverlaters veel worden gebruikt in de vervolgopleiding. Vervolgens wordt aangegeven of deze kennis en vaardigheden voldoende aan bod zijn gekomen in de MAVO- of VBO-opleiding.

Tabel 2.9 gaat in op het gebruik van kennis en vaardigheden in de vervolgopleiding. Weergegeven is het aandeel MAVO- en VBO-schoolverlaters dat veel gebruik maakt van deze kennis en vaardigheden. Uit tabel 2.9 blijkt dat MAVO-schoolverlaters vaak aangegeven in de vervolgopleiding veel gebruik te maken van de vaardigheden zelfstandig werken, communicatieve vaardigheden, samenwerken en nauwkeurig werken (aandeel tenminste 80%). Het aandeel MAVO-schoolverlaters dat zegt veel gebruik te maken van rekenvaardigheden en computervaardigheden in de vervolgopleiding is daarentegen vrij laag (respectievelijk 50% en 65%).

Ook voor VBO-schoolverlaters geldt dat het merendeel in de vervolgopleiding veel gebruik maakt van zelfstandig werken, communicatieve vaardigheden, samenwerken en nauwkeurig werken. Het aandeel schoolverlaters dat aangeeft veel gebruik te maken van zelfstandig werken en nauwkeurig werken is bij het VBO hoger dan bij het MAVO.

deze kennis en vaardigheden. Voor communicatieve vaardigheden geldt dat met name schoolverlaters van de sector VBO gezondheidszorg vaak zeggen veel gebruik hierin te maken in de vervolgopleiding, terwijl schoolverlaters van de sector VBO techniek en VBO economie dit minder vaak aangeven. Daarnaast zijn er nog enkele verschillen tussen de sectoren van het VBO in het gebruik van kennis en vaardigheden in de vervolgopleiding. Studieplanning en informatie verzamelen worden door schoolverlaters van de sector gezondheidszorg het vaakst gebruikt in de vervolgopleiding, terwijl rekenvaardigheden en computervaardigheden minder vaak relevant zijn voor schoolverlaters van deze sector. Voor rekenvaardigheden geldt dat deze in de vervolgopleiding het vaakst worden gebruikt door schoolverlaters van de sector VBO techniek en computervaardigheden worden het vaakst gebruikt door schoolverlaters van de sector VBO economie.

Tabel 2.9

Aandeel MAVO- en VBO-schoolverlaters dat veel gebruik maakt van kennis en vaardigheden in vervolgopleiding*

	MAVO	VBO	VBO Techniek	VBO Economie	VBO Gezondzorg
	%	%	%	%	%
Kennis en vaardigheden					
Zelfstandig werken	81	86	89	83	85
Communicatieve vaardigheden	80	72	61	72	83
Samenwerken	81	79	80	79	80
Studieplanning	70	66	64	62	71
Informatie verzamelen	74	62	48	65	74
Taalvaardigheid	70	69	53	79	75
Rekenvaardigheden	50	39	69	39	12
Computervaardigheden	65	54	52	67	46
Nauwkeurig werken	80	86	92	82	82

* = niet gevraagd voor VBO landbouw

MAVO- en VBO-schoolverlaters is vervolgens gevraagd aan welke kennis en vaardigheden in de afgesloten opleiding meer aandacht besteed had moeten worden. Tabel 2.10 laat zien welk deel van de schoolverlaters vindt dat in de afgesloten opleiding meer aandacht moet worden besteed aan de verschillende kennis en vaardigheden.

Voor zowel MAVO- als VBO-schoolverlaters geldt dat zelfstandig werken het vaakst wordt genoemd als vaardigheid waaraan in de afgesloten opleiding meer aandacht besteed had moeten worden. Dit is vooral belangrijk omdat eerder is aangegeven dat MAVO- en VBO-schoolverlaters zelfstandig werken veel gebruiken in de vervolgopleiding. Door in de MAVO- en VBO-opleiding meer aandacht te besteden aan zelfstandig uitvoeren van werkzaamheden door leerlingen kan de aansluiting met het secundair beroepsonderwijs worden verbeterd. Daarnaast blijkt dat VBO-ers vaak zeggen dat in de afgesloten opleiding meer aandacht had moeten worden besteed aan communicatieve vaardigheden. Dit geldt met name voor schoolverlaters van de sector VBO gezondheidszorg. Communicatieve vaardigheden zijn vooral voor schoolverlaters

deze vaardigheden in de vervolgopleiding. Opvallend is verder dat MAVO-schoolverlaters vaak aangeven dat computervaardigheden meer aandacht verdienen in de opleiding. VBO-schoolverlaters geven niet of nauwelijks aan dat computervaardigheden in de opleiding te weinig aan bod zijn komen. Voor schoolverlaters van de sectoren VBO techniek en VBO gezondheidszorg geldt dat in de opleiding meer aandacht voor taalvaardigheid wenselijk is. MAVO-schoolverlaters vinden vaak dat taalvaardigheid voldoende aan bod is gekomen in de afgesloten opleiding.

Tabel 2.10

Aandeel MAVO- en VBO-schoolverlaters dat aangeeft dat in de gevolgde opleiding meer aandacht aan kennis en vaardigheden had moeten worden besteed*

	MAVO	VBO	VBO Techniek	VBO Economie	VBO Gezondzorg
	%	%	%	%	%
Kennis en vaardigheden					
Zelfstandig werken	28	34	31	39	35
Communicatieve vaardigheden 1	0	26	24	23	30
Samenwerken	9	3	4	4	1
Studieplanning	16	9	4	16	9
Informatie verzamelen	2	7	6	10	6
Taalvaardigheid	4	14	18	4	16
Rekenvaardigheden	5	6	12	3	2
Computervaardigheden	23	1	1	1	0
Nauwkeurig werken	2	0	0	1	0

* = niet gevraagd voor VBO landbouw

Examenvakken en de aansluiting met de vervolgopleiding

Tot slot van dit hoofdstuk wordt bekeken hoe MAVO- en VBO-schoolverlaters de aansluiting tussen de gevolgde opleiding en de vervolgopleiding zelf ervaren. Tabel 2.11 geeft het oordeel van schoolverlaters over de mate waarin de gevolgde examenvakken aansluiten bij de vervolgopleiding. Uit deze tabel blijkt dat MAVO- en VBO-schoolverlaters wat dit betreft gemiddeld genomen niet van elkaar verschillen. Meer dan driekwart van de MAVO- en VBO-schoolverlaters zegt dat de examenvakken uit de gevolgde opleiding voldoende tot goed aansluiten bij de vervolgopleiding. Wel blijkt dat dit aandeel gemiddeld hoger is voor schoolverlaters van de sector VBO gezondheidszorg en gemiddeld lager is voor schoolverlaters van de sector VBO economie

De kans dat de gevolgde examenvakken voldoende tot goed aansluiten bij de vervolgopleiding is ook multivariaat geanalyseerd. Uit model 1 van tabel 2.11 blijkt dat schoolverlaters van de sectoren VBO economie en VBO gezondheidszorg statistisch significant afwijken van schoolverlaters van het MAVO wat betreft de mate waarin de gevolgde examenvakken aansluiten bij de vervolgopleiding. Wanneer in model 2 wordt gecorrigeerd voor achtergrondkenmerken en het behaalde examenniveau van schoolverlaters verdwijnt het negatieve effect bij VBO economie. Het blijkt dat schoolverlaters die op het laagste niveau examen hebben gedaan vinden dat de examenvakken minder

de sterkte van het effect behoorlijk is gestegen in model 2. Het effect bij de sector V gezondheidszorg wordt versterkt na toevoeging van achtergrondkenmerken en behaalde examenniveau van schoolverlaters.

Tabel 2.11

De kans dat de examenvakken voldoende tot goed aansluiten bij de vervolgopleiding

	Aansluiting examenvakken voldoende/goed %	Model 1¹	Model 2²	Model 3³
MAVO	77	ref.cat.	ref.cat.	ref.cat.
VBO	78	0,086	0,737	0,777
VBO Landbouw	x	x	x	x
VBO Techniek	77	0,121	0,644	0,739
VBO Economie	71	-0,394*	0,351	0,363
VBO Gezondheidszorg	86	0,534*	1,217*	1,162*

¹ = logiteffecten

² = logiteffecten statistisch gecontroleerd voor sekse, leeftijd, etnische herkomst, regio gevolgde opleiding en behaalde examenniveau

³ = logiteffecten gecontroleerd voor sekse, leeftijd, etnische herkomst, regio gevolgde opleiding, behaalde examenniveau type leerweg en niveau van de leerweg

* = significant op 5%-niveau

x = niet gevraagd voor VBO landbouw

In model 3 waar is gecorrigeerd voor het type leerweg en het niveau van de leerweg de vervolgopleiding verandert weinig. De sterkte van de effecten zijn vrijwel gelijk die van model 3. Overigens blijkt wel dat zowel het niveau van de vervolgopleiding de leerweg van invloed zijn op het oordeel van schoolverlaters over de aansluiting tussen de gevolgde examenvakken en de vervolgopleiding. Schoolverlaters die doorstromen naar een opleiding op niveau 3/4 zeggen significant vaker dat de gevolgde examenvakken voldoende tot goed aansluiten bij de vervolgopleiding dan schoolverlaters die doorstromen naar een opleiding op niveau 1/2. Verder geven schoolverlaters die kiezen voor de BOL significant vaker aan dat de examenvakken aansluiten bij de vervolgopleiding dan schoolverlaters die kiezen voor de BBL.

In tabel 2.12 is het subjectieve oordeel van schoolverlaters over de aansluiting tussen gevolgde opleiding en de vervolgopleiding weergegeven. Hieruit komt opnieuw naar voren dat schoolverlaters van de sector VBO gezondheidszorg het vaakst positief oordelen over de aansluiting met de vervolgopleiding: 84% geeft aan dat de aansluiting tussen de gevolgde opleiding met de vervolgopleiding voldoende tot goed is. Schoolverlaters van de sector VBO techniek zijn wat dit betreft het minst positief: slechts 68% zegt de aansluiting met de vervolgopleiding voldoende tot goed te vinden. Van schoolverlaters van het MAVO en VBO economie geeft ongeveer driekwart aan de aansluiting tussen gevolgde opleiding en vervolgopleiding voldoende tot goed te vinden.

Tabel 2.12
De kans dat de gevolgde opleiding voldoende tot goed aansluit bij de vervolgopleiding

	Aansluiting voldoende/goed %	Model 1 ¹	Model 2 ²	Model 3 ³
MAVO	74	ref.cat.	ref.cat.	ref.cat.
VBO	76	0,052	1,407*	1,421*
VBO Landbouw	x	x	x	x
VBO Techniek	68	-0,338*	1,063*	1,105*
VBO Economie	75	-0,245	1,513*	1,497*
VBO Gezondheidszorg	84	0,573*	1,939*	1,926*

1 = logiteffecten

2 = logiteffecten statistisch gecontroleerd voor sekse, leeftijd, etnische herkomst, regio gevolgde opleiding en behaalde examenniveau

3 = logiteffecten gecontroleerd voor sekse, leeftijd, etnische herkomst, regio gevolgde opleiding, behaalde examenniveau, type leerweg en niveau van de leerweg

* = significant op 5% -niveau

x = niet gevraagd voor VBO landbouw

De kans dat de aansluiting tussen de gevolgde opleiding en de vervolgopleiding voldoende tot goed wordt beoordeeld is multivariaat geanalyseerd. Model 1 van tabel 2.12 laat zien dat de gevonden verschillen tussen het MAVO enerzijds, en de sectoren VBO techniek en VBO gezondheidszorg anderzijds statistisch significant zijn. In model 2 is zowel voor het gehele VBO als de verschillende sectoren het effect sterk toegenomen ten opzichte van model 1. In dit model verschillen alle sectoren van het VBO in positieve zin significant van het MAVO. Dit wijst er op dat wanneer eenmaal rekening is gehouden met het feit dat VBO-schoolverlaters doorgaans op een lager niveau examen hebben behaald zij positiever oordelen over de aansluiting tussen de gevolgde opleiding en de vervolgopleiding dan MAVO-schoolverlaters.

Deze sterkte van de effecten bij het VBO blijven vrijwel ongewijzigd als in model 3 wordt gecorrigeerd voor het type leerweg en het niveau van de leerweg in de vervolgopleiding. Overigens geldt daarbij dat schoolverlaters die verder gaan leren in de BOL vaker vinden dat de gevolgde opleiding voldoende tot goed aansluit bij de vervolgopleiding dan schoolverlaters die verder gaan leren in de BBL. Het niveau van de vervolgopleiding speelt verder geen rol bij het oordeel van schoolverlaters over de aansluiting tussen gevolgde opleiding en vervolgopleiding.

2.4 Samenvatting

In dit hoofdstuk is de instroom in het secundair beroepsonderwijs van schoolverlaters van het VBO en het MAVO vergeleken. Allereerst is geconstateerd dat MAVO-schoolverlaters gemiddeld genomen op een hoger niveau examen hebben gedaan dan VBO-schoolverlaters. Leerlingen van het VBO kunnen examen doen op vier verschillende niveaus, oplopend van A-niveau (het laagste niveau) tot D-niveau (het hoogste niveau). Leerlingen van het MAVO kunnen slechts examen doen op twee niveaus: C-niveau en

schoolverlaters om verder te gaan leren, op welk niveau ze verder gaan leren en voor welke leerweg ze kiezen. Uit onze analyses blijkt dat met name schoolverlaters die op een laag niveau examen hebben gedaan (A- of B-niveau) besluiten niet verder te gaan leren en het onderwijs te verlaten. Verder komt naar voren dan schoolverlaters met een diploma van A- of B-niveau op een lager niveau instromen in het secundair beroeps- onderwijs dan schoolverlaters met een diploma van hoger niveau. Daarnaast kiezen schoolverlaters met een diploma van A- of B-niveau minder vaak voor de BOL.

De aansluiting tussen de gevolgde opleiding en de vervolgopleiding in het secundair beroepsonderwijs is voor VBO-schoolverlaters doorgaans even goed als voor MAVO- schoolverlaters. Een belangrijke indicatie hiervoor is de omvang van de voortijdige uit- val in het eerste leerjaar van de vervolgopleiding in het secundair beroepsonderwijs. Schoolverlaters van de sector VBO techniek blijken minder vaak dan MAVO-schoolver- laters de vervolgopleiding voortijdig te verlaten in het eerste leerjaar. Voor de andere sectoren van het VBO geldt dat de omvang van de uitval van schoolverlaters in de ver- volgopleiding vrijwel gelijk is aan die het MAVO. Daarnaast is bekeken in welke mate MAVO- en VBO-schoolverlaters over kennis en vaardigheden beschikken die veel wor- den gebruikt in de vervolgopleiding. Het merendeel van de MAVO- en VBO-schoolver- laters zegt in de vervolgopleiding veel gebruik te maken van de vaardigheden zelfstandig werken, communicatieve vaardigheden, samenwerken en nauwkeurig wer- ken. Samenwerken en nauwkeurig werken zijn volgens MAVO- en VBO-schoolverlaters doorgaans voldoende aan bod gekomen in de gevolgde opleiding. Voor zelfstandig werken geldt echter dat MAVO- en VBO-schoolverlaters vaak aangeven dat hieraan te weinig aandacht is besteed in de afgesloten opleiding. Verder geldt voor schoolverlaters van de sector VBO gezondheidszorg dat communicatieve vaardigheden te weinig aan- dacht hebben gekregen in de opleiding. Daarnaast vinden MAVO-schoolverlaters vee- vaker dan VBO-schoolverlaters dat computervaardigheden onvoldoende aan bod zijn gekomen in de afgesloten opleiding. Schoolverlaters van de sectoren VBO techniek en VBO gezondheidszorg zeggen vaak dat in de opleiding meer aandacht had moeten worden besteed aan taalvaardigheid.

Ten slotte is ingegaan op het oordeel van schoolverlaters over de aansluiting tussen de gevolgde opleiding en de vervolgopleiding in het secundair beroepsonderwijs. Schoolverlaters van de sector VBO economie vinden minder vaak dat de examenvak- ken voldoende tot goed aansluiten bij de vervolgopleiding dan MAVO-schoolverlaters. Dit kan echter worden toegeschreven aan het examenniveau dat schoolverlaters heb- ben gevolgd. Schoolverlaters die een lager examenniveau hebben gevolgd vinden min- der vaak dat de examenvakken aansluiten bij de vervolgopleiding dan schoolverlaters die op een hoger niveau examen hebben gedaan. Voor schoolverlaters van de sector VBO gezondheidszorg geldt dat ze vaker dan MAVO-schoolverlaters vinden dat de exa- menvakken voldoende tot goed aansluiten bij de vervolgopleiding. Dit verschil wordt nog sterker wanneer rekening wordt gehouden met achtergrondkenmerken en het behaalde examenniveau van schoolverlaters.

Ook wat betreft de aansluiting tussen de gevolgde opleiding en de vervolgopleiding zijn schoolverlaters van de sector VBO gezondheidszorg positiever dan MAVO-school- verlaters. Schoolverlaters van de sector VBO gezondheidszorg vinden deze aansluiting



den met achtergrondkenmerken van schoolverlaters, het behaalde examenniveau, de keuze van de leerweg en het niveau van de vervolgopleiding dan vinden, naast schoolverlaters van de sector VBO gezondheidszorg, ook schoolverlaters van de sectoren VBO techniek en VBO economie vaker dan MAVO-schoolverlaters dat de opleiding voldoende tot goed aansluit bij de vervolgopleiding.

3 De aansluiting tussen behaalde kwalificaties en gevonden functie voor schoolverlaters van de BOL en de BBL

In het Nederlandse onderwijsbeleid wordt sinds een aantal jaren veel waarde gehecht aan beroepsgerichte vaardigheden bij het startbekwaam maken van jongeren tijdens de overgang van school naar werk. Dit heeft er mede toe geleid dat eind jaren negentig van de vorige eeuw in het secundair beroepsonderwijs – als gevolg van de komst van de Wet Educatie en Beroepsonderwijs (WEB) – een nieuwe kwalificatiestructuur is ingevoerd waarin een onderscheid wordt gemaakt tussen de beroepsopleidende leerweg (BOL) en de beroepsbegeleidende leerweg (BBL). Beide leerwegen kennen vier niveaus. Binnen ieder niveau worden gediplomeerde schoolverlaters van de BOL en de BBL formeel als gelijkwaardig beschouwd. De leerwegen verschillen echter van elkaar als het gaat om het curriculum. Binnen de BBL ligt de nadruk veel meer dan bij de BOL op het aanleren van beroepsgerichte vaardigheden via de beroepspraktijk. De verplichte beroepspraktijkcomponent bestaat bij de BBL uit minstens 60% van de opleiding; bij de BOL uit minstens 20% en maximaal 60%. De rest van de tijd wordt besteed aan de theoriecomponent van de opleiding.

De vraag is of het verschil in aandacht voor beroepsgerichte vaardigheden via de beroepspraktijk tussen de BOL en de BBL gevolgen heeft voor de arbeidsmarktintrede van beide groepen schoolverlaters. Daartoe is in dit hoofdstuk allereerst nagegaan in hoeverre de aansluiting tussen de behaalde kwalificaties en de gevonden functie (afgemeten aan de kans om al dan niet te werken in een functie waarvoor men is opgeleid) verschilt tussen de BOL en de BBL. Gezien de minder sterke nadruk op het aanleren van beroepsgerichte vaardigheden via de praktijk bij de BOL wordt verwacht dat daar de aansluiting tussen de behaalde kwalificaties en de gevonden functie geringer is. Bovendien is bestudeerd waarom sommige schoolverlaters van de BOL en de BBL niet werkzaam zijn in een bij de opleiding aansluitende functie en of zij, indien mogelijk, eventueel wel in een functie willen werken waarvoor zij zijn opgeleid.

Vervolgens is onderzocht in hoeverre het al dan niet werkzaam zijn in een functie waarvoor men is opgeleid gevolgen heeft voor de arbeidsmarktpositie en in welke mate daarin verschillen bestaan tussen de BOL en de BBL. Verondersteld wordt dat schoolverlaters die in een functie buiten de gevolgde opleiding werkzaam zijn, een minder goede arbeidsmarktpositie hebben (bijvoorbeeld in termen van beloning), minder hoge verwachtingen hebben over hun loopbaanperspectief en minder tevreden zijn over zowel de verlaten opleiding als de gevonden functie. Tevens wordt voorspeld dat de negatieve arbeidsmarkteffecten van een gebrekkige aansluiting tussen de behaalde kwalificaties en de gevonden functie sterker zijn voor schoolverlaters van de BBL, juist vanwege de sterkere aandacht daar voor beroepsspecifieke vaardigheden die buiten het eigen beroependomein veel minder productief kunnen worden aangewend.

De gegevens die in dit hoofdstuk zijn geanalyseerd komen van maximaal 3.652 schoolverlaters van de BOL en de BBL die in het schooljaar 2000/2001 het diploma hebben behaald. Het gaat hier dus om schoolverlaters die allen hun beroepsopleiding in de

vergelijking worden gemaakt van de arbeidsmarktpositie tussen schoolverlaters van BOL en de BBL.¹⁶

De analyse is uitgevoerd met behulp van variantie-analyse (ANOVA/MCA).¹⁷ In gepresenteerde tabellen zijn verschillen in gemiddelden tussen groepen van schoolverlaters (naar onderwijssoort en opleidingssector¹⁸) op een bepaald arbeidsmarktmerk weergegeven. Daarbij worden steeds twee gemiddelden getoond: de rechtstreeks waargenomen gemiddelden (ongecontroleerd) en de geschatte gemiddelden die worden verkregen nadat rekening is gehouden met de invloed van andere relevante verschillen tussen schoolverlaters (bijvoorbeeld naar sekse of vooropleiding). De verschillen tussen de gecontroleerde gemiddelden zijn in de regel kleiner dan de verschillen tussen de ongecontroleerde gemiddelden. Dit betekent dat de waargenomen verschillen gedeeltelijk zijn toe te schrijven aan verschillen in andere relevante kenmerken van schoolverlaters (zoals de eerder genoemde verschillen in sekse en vooropleiding). Dit komt ook tot uitdrukking in de η^2 , een maat die de sterkte van het verband tussen de onderwijssoort, respectievelijk de opleidingssector en het arbeidsmarktmerk aangeeft. Deze is over het algemeen kleiner in de analyse waarbij wordt gecontroleerd voor andere relevante kenmerken van schoolverlaters.

3.1 Wie hebben geen aansluitende functie?

In tabel 3.1 is weergegeven hoeveel procent van de schoolverlaters van het secundair beroepsonderwijs niet werkzaam is in een bij de opleiding aansluitende functie. Daarvoor is een uitsplitsing gemaakt naar het niveau en de leerweg (tezamen onderwijssoort genoemd) en de opleidingssector die is gevolgd. Iemand is niet werkzaam in een aansluitende functie als hij of zij niet werkt in een functie waarvoor hij of zij is opgeleid.

Uit deze tabel komt naar voren dat in totaal 22% van de schoolverlaters niet werkzaam is in een aansluitende functie. Er zijn echter grote verschillen naar onderwijssoort. Het zijn BBL'ers – ongeacht niveau – minder vaak in een niet-aansluitende functie werkzaam dan BOL'ers. Daarnaast hebben schoolverlaters met een opleiding op niveau 1/2 – ongeacht leerweg – minder vaak een niet-aansluitende functie dan degenen met een opleiding op niveau 1/2. Het verband tussen de gevolgde onderwijssoort en het percentage schoolverlaters dat niet werkzaam is in een aansluitende functie is redelijk sterk ($\eta^2 = 0,20$). Verschillen naar opleidingssector zijn nog sterker aanwezig. De waarde bedraagt hier 0,24. Met name schoolverlaters van de sectoren landbouw en economie werken vaker in een niet-aansluitende functie. Voor beide sectoren is dit bij een deel van de schoolverlaters het geval. De opleidingssector gezondheidszorg kent daarentegen het laagste percentage schoolverlaters dat niet werkzaam is in een aansluitende functie: 12%.

¹⁶ In tegenstelling tot de vergelijking tussen de BOL en de BBL zoals gepresenteerd in hoofdstuk 2 van de ROA (2001) die grotendeels betrekking had op uitstroom uit de oude kwalificatiestructuur.

¹⁷ Een nadeel van deze analysetechniek is dat het formeel onjuist is de variantie van een dichotome afhankelijke variabele te modelleren. De schattingen zijn echter behoorlijk robuust, zeker wanneer het totale gemiddelde geen extreem lage of hoge waarde aannemt.

¹⁸ Als het gaat om kenmerken van de arbeidsmarktpositie van schoolverlaters worden ook verschillen

Tabel 3.1

Schoolverlaters die niet werkzaam zijn in een bij de opleiding aansluitende functie naar onderwijssoort en opleidingssector, ongecontroleerd (O) en gecontroleerd (G) voor de invloed van andere kenmerken van schoolverlaters^a

		Aansluitende functie: nee %
Totaal		22
Onderwijssoort		
BOL niveau 1/2	O	40
	G	35
BOL niveau 3/4	O	25
	G	25
BBL niveau 1/2	O	18
	G	17
BBL niveau 3/4	O	11
	G	14
Eta	O	0,20**
	G	0,16**
Opleidingssector		
Landbouw	O	33
	G	32
Techniek	O	17
	G	18
Economie	O	33
	G	28
Gezondheidszorg	O	12
	G	13
Gedrag en maatschappij	O	21
	G	22
Eta	O	0,24**
	G	0,19**

^a = gecontroleerd voor de invloed van leeftijd, sekse, etniciteit, vooropleiding, betaald werk/stage-ervaring, intredewerkloosheid, bedrijfsgrootte en publieke sector. Bij onderwijssoort is de invloed van opleidingssector uitgeschakeld; bij opleidingssector die van onderwijssoort

** = significant op 1% -niveau

Als rekening wordt gehouden met allerlei relevante kenmerken van schoolverlaters, dan nemen de verschillen in het percentage schoolverlaters met een niet-aansluitende functie naar onderwijssoort voor een deel af. Wat betreft de gevolgde onderwijssoort geldt dat in het ongecontroleerde geval het maximale verschil 29 (40 - 11) procentpunten bedraagt tegenover 21 (35 - 14) procentpunten in het gecontroleerde geval. Deze reductie komt ook tot uitdrukking in de mate van samenhang. De η^2 daalt van 0,20 in

van de waargenomen verschillen in het percentage schoolverlaters met een niet-aansluitende functie naar onderwijssoort versterkt door verschillen in andere relevante kenmerken van schoolverlaters. Met betrekking tot de gevolgte opleidingssector wordt een soortgelijk beeld geconstateerd. Ook hier nemen het maximale percentageverschillen af na controle op de mate van samenhang af na controle voor allerlei kenmerken van schoolverlaters.

Als het gaat om deze andere kenmerken van schoolverlaters, dan valt met name de mate van op van betaald werk/stage-ervaring. Schoolverlaters van de BOL en de BBL die tijdens de opleiding veel ervaring hebben opgedaan met stages en/of betaald werk hebben verricht in het kader van een leerarbeidsovereenkomst zijn minder vaak werkzaam in een functie die niet aansluit bij de behaalde kwalificaties dan schoolverlaters die weinig ervaring met de beroepspraktijkcomponent hebben opgedaan gedurende de BOL of BBL-opleiding. Daarnaast is de lengte van de intredewerkloosheid van belang. Schoolverlaters die lang werkloos zijn geweest in de periode tussen het verlaten van de opleiding en het moment van ondervraging hebben een grotere kans om werkzaam te zijn in een niet-aansluitende functie dan degenen die kort werkloos zijn geweest in deze periode. Tot slot hangen twee organisatiekenmerken samen met het hebben van een functie die niet aansluit bij de behaalde kwalificaties. Schoolverlaters die bij een groot bedrijf werken hebben vaker een niet-aansluitende functie, terwijl degenen die in de publieke sector werkzaam zijn juist minder vaak een niet bij de opleiding aansluitende functie hebben.

3.2 Waarom werkt een aantal schoolverlaters niet in een aansluitende functie?

Vervolgens is nagegaan wat voor redenen schoolverlaters noemen voor het feit dat zij niet in een functie werken waarvoor ze zijn opgeleid. Deze redenen kunnen zeer divers zijn zoals blijkt uit tabel 3.2. Allereerst zijn er twee redenen die samenhangen met de directe aansluitingsproblematiek. Ongeveer een vijfde van de schoolverlaters geeft aan dat zij geen werk hebben kunnen vinden dat aansluit bij de behaalde kwalificaties. Het percentage is het hoogst onder schoolverlaters die een opleiding op BOL niveau hebben gevolgd (26%) en het laagst onder degenen met een opleiding op BBL niveau 1/2 (10%). Voor ongeveer een derde kunnen deze verschillen worden toegeschreven aan verschillen in achtergrondkenmerken tussen schoolverlaters (de η^2 daalt immers van 0,16 naar 0,09). Ook tussen opleidingssectoren zijn er aanzienlijke verschillen. Het geeft 47% van de schoolverlaters van de sector gedrag en maatschappij aan geen werk gevonden te hebben dat aansluit bij de behaalde kwalificaties, terwijl het overeenkomstige percentage bij technisch opgeleide schoolverlaters 17% bedraagt.

Een groter deel van de schoolverlaters – 34% om precies te zijn – geeft aan op vrijwel alle basis niet werkzaam te zijn in een aansluitende functie: zij willen niet (meer) werken in de richting waarvoor ze zijn opgeleid. Opnieuw is er variatie naar onderwijssoort en opleidingssector, maar de verschillen zijn hier wat kleiner. Wat betreft de gevolgte onderwijssoort komt naar voren dat vooral schoolverlaters van BBL niveau 1/2 en BBL niveau 3/4 niet (meer) willen werken in de richting waarvoor ze zijn opgeleid. Met betrekking tot de gevolgte opleidingssector geldt dat met name schoolverlaters van de sectoren economie en landbouw dat niet (meer) willen.

Tabel 3.2

Redenen waarom schoolverlaters niet werkzaam zijn in een bij de opleiding aansluitende functie naar onderwijssoort en opleidingssector, ongecontroleerd (O) en gecontroleerd (G) voor de invloed van andere kenmerken van schoolverlaters^a

		Geen werk gevonden dat aansluit %	Wil niet (meer) werken in richting waarvoor opgeleid %	Salaris valt tegen %
Totaal		21	34	14
Onderwijssoort				
BOL niveau 1/2	O	19	27	10
	G	22	21	9
BOL niveau 3/4	O	26	36	16
	G	23	37	17
BBL niveau 1/2	O	10	41	27
	G	14	42	25
BBL niveau 3/4	O	14	25	15
	G	17	29	14
Eta	O	0,16**	0,12*	0,14**
	G	0,09**	0,15*	0,13**
Opleidingssector				
Landbouw	O	23	34	19
	G	24	34	19
Techniek	O	17	29	18
	G	22	31	15
Economie	O	18	39	17
	G	16	39	18
Gezondheidszorg	O	20	28	13
	G	21	26	13
Gedrag en maatschappij	O	47	26	11
	G	43	22	12
Eta	O	0,20**	0,11	0,06
	G	0,18**	0,12*	0,07

^a = gecontroleerd voor de invloed van leeftijd, sekse, etniciteit, vooropleiding, betaald werk/stage-ervaring, intredewerkloosheid, bedrijfsgrootte en publieke sector. Bij onderwijssoort is de invloed van opleidingssector uitgeschakeld; bij opleidingssector die van onderwijssoort

* = significant op 5% -niveau

** = significant op 1% -niveau

Een tegenvallend salaris wordt door 14% van de schoolverlaters als een reden genoemd voor het hebben van een niet-aansluitende functie. Daarbij zijn er nauwelijks verschillen tussen opleidingssectoren. Wat betreft verschillen tussen onderwijssoorten valt vooral de positie van BBL niveau 1/2 in negatieve zin op. Ruim eenvierde van de schoolverlaters met deze opleiding geeft aan dat de reden voor het niet vinden van een aansluitende functie is dat de betaalde functie lager is dan de opleiding. Dit is vooral het geval voor de BBL niveau 1/2. Hier wordt de reden voor het niet vinden van een aansluitende functie door 41% van de schoolverlaters genoemd.

Tabel 3.2 (vervolg)

Redenen waarom schoolverlaters niet werkzaam zijn in een bij de opleiding aansluitende functie naar onderwijssoort en opleidingssector, ongecontroleerd (O) en gecontroleerd (G) voor de invloed van andere kenmerken van schoolverlaters^a

		Carrière- mogelijkheden zijn beperkt %	Werktijden bevallen niet %	Werk is lichamelijk of geestelijk te zwaar %
Totaal		14	11	4
Onderwijssoort				
BOL niveau 1/2	O	9	10	3
	G	12	8	2
BOL niveau 3/4	O	14	11	3
	G	14	11	3
BBL niveau 1/2	O	18	17	9
	G	16	19	8
BBL niveau 3/4	O	19	9	7
	G	15	12	7
Eta	O	0,09	0,08	0,12**
	G	0,04	0,11	0,10**
Opleidingssector				
Landbouw	O	20	7	7
	G	21	7	6
Techniek	O	17	9	6
	G	15	9	5
Economie	O	14	13	2
	G	15	13	3
Gezondheidszorg	O	8	14	7
	G	9	14	7
Gedrag en maatschappij	O	7	9	3
	G	8	9	4
Eta	O	0,11	0,08	0,11
	G	0,10	0,07	0,08

^a = gecontroleerd voor de invloed van leeftijd, sekse, etniciteit, vooropleiding, betaald werk/stage-ervaring, intredewerkloosheid, bedrijfsgrootte en publieke sector. Bij onderwijssoort is de invloed van opleidingssector uitgeschakeld; bij opleidingssector die van onderwijssoort

** = significant op 1% -niveau

voor het niet werkzaam zijn in een functie waarvoor men is opgeleid. Deze uitzonderingspositie hangt niet samen met andere relevante verschillen tussen schoolverlaters. Ook in het gecontroleerde geval noemen schoolverlaters van BBL niveau 1/2 een tegenvallend salaris veel vaker als een reden voor het hebben van een niet-aansluitende functie.

Beperkte carrièremogelijkheden worden eveneens door 14% van de schoolverlaters genoemd als een reden voor het hebben van een functie die niet aansluit bij de behaalde kwalificaties. De verschillen tussen onderwijssoorten en opleidingssectoren zijn vrij beperkt. Met betrekking tot de gevolgde onderwijssoort bedraagt het maximale verschil 10% (dat wil zeggen het percentageverschil tussen BBL niveau 3/4 en BOL niveau 1/2). Wat betreft de gevolgde opleidingssector is het maximale verschil 13%. In beide gevallen zijn de gevonden verschillen niet significant.

Werktijden die niet bevallen worden door 11% van de schoolverlaters als een reden genoemd voor het werken in een niet-aansluitende functie. Verschillen tussen onderwijssoorten en opleidingssectoren zijn daarbij nauwelijks aanwezig. Wat betreft de gevolgde onderwijssoort geldt dat schoolverlaters van BBL niveau 1/2 het vaakst aangeven dat een reden waarom zij niet in een bij de opleiding passende functie werkzaam zijn, te maken heeft met werktijden die niet bevallen. Wat betreft de gevolgde opleidingssector komt naar voren dat schoolverlaters die een opleiding in de sector gezondheidszorg hebben gedaan, het vaakst ontevredenheid met de werktijden als een reden opgeven voor het niet werken in een bij de behaalde kwalificaties aansluitende functie.

De overig genoemde redenen die zijn weergegeven in tabel 3.2 komen slechts in beperkte mate voor. Het gaat daarbij om functies waar geen mogelijkheden voor kinderopvang zijn, waar de werkdruk te hoog is en die lichamelijk of geestelijk te zwaar zijn. Wat de laatste twee redenen betreft blijkt dat deze vooral worden genoemd door schoolverlaters van de sector gezondheidszorg. De laatstgenoemde reden wordt ook relatief veel naar voren gebracht door schoolverlaters van de sector landbouw.

Tot slot is er een grote groep schoolverlaters die een in tabel 3.2 niet nader omschreven reden opgeeft waarom zij niet in een bij de behaalde kwalificaties aansluitende functie werkzaam zijn. Deze reden is hier niet nader omschreven vanwege de diversiteit van de antwoorden. Het gaat daarbij om redenen als 'ik ben werkzaam in het bedrijf van mijn vader', 'ik ga een eigen bedrijf starten', 'ik ben/voel me nog te jong' en 'ik heb gezondheidsproblemen'.

Ondanks het feit dat schoolverlaters met een functie waarvoor ze niet zijn opgeleid veelal een duidelijke reden hiervoor noemen, betekent dit allerminst dat zij niet willen werken in een functie die aansluit bij de behaalde kwalificaties. Integendeel zelfs, ongeveer tweederde van de schoolverlaters die een functie hebben waarvoor ze niet zijn opgeleid wil eventueel wel werken in een aansluitende functie (zie tabel 3.3).¹⁹ Weliswaar zijn daarbij verschillen te constateren tussen onderwijssoorten en opleidingssectoren. Zo willen schoolverlaters van de BOL wat vaker eventueel wel werken in een functie waarvoor ze zijn opgeleid dan schoolverlaters van de BBL. Evenzeer willen schoolverlaters die een opleiding heb gevolgd in de sector landbouw of gedrag en

¹⁹ Dit resultaat spoot met de bevinding in tabel 3.2 waar 34% van de schoolverlaters aangaf niet (meer) in een aansluitende functie te willen werken. Beide percentages tellen immers tezamen op tot 100%. De verschillen naar onderwijssoort en opleidingssector lopen daarentegen wel uiteen tussen de

Tabel 3.2 (vervolg)

Redenen waarom schoolverlaters niet werkzaam zijn in een bij de opleiding aansluitende functie naar onderwijssoort en opleidingssector, ongecontroleerd (O) en gecontroleerd (G) voor de invloed van andere kenmerken van schoolverlaters^a

		Geen mogelijkheden voor kinderopvang %	Werkdruk is te hoog %	Anders %
Totaal		0	4	41
Onderwijssoort				
BOL niveau 1/2	O	0	5	48
	G	0	4	52
BOL niveau 3/4	O	0	2	40
	G	0	3	41
BBL niveau 1/2	O	0	5	37
	G	0	4	34
BBL niveau 3/4	O	0	7	41
	G	0	7	35
Eta	O	0,04	0,09	0,08
	G	0,07	0,06	0,12
Opleidingssector				
Landbouw	O	0	2	34
	G	0	2	33
Techniek	O	1	4	47
	G	1	4	45
Economie	O	0	3	38
	G	0	3	39
Gezondheidszorg	O	0	7	47
	G	0	6	48
Gedrag en maatschappij	O	0	2	40
	G	0	3	43
Eta	O	0,08	0,08	0,09
	G	0,10	0,06	0,09

^a = gecontroleerd voor de invloed van leeftijd, sekse, etniciteit, vooropleiding, betaald werk/stage-ervaring, intredewoensdag, werkloosheid, bedrijfsomvang en publieke sector. Bij onderwijssoort is de invloed van opleidingssector uitgeschakeld; bij opleidingssector die van onderwijssoort

maatschappij vaker eventueel wel werken in een functie die aansluit bij de behaalde kwalificaties dan degenen met een technische opleidingsachtergrond. Voor een de verschillen deze verschillen tussen onderwijssoorten en opleidingssectoren samen met andere relevante kenmerken van schoolverlaters, gezien het feit dat de eta's in het gecontroleerde geval wat kleiner zijn.

Tabel 3.3

Schoolverlaters die eventueel wel willen werken in een bij de opleiding aansluitende functie naar onderwijssoort en opleidingssector, ongecontroleerd (O) en gecontroleerd (G) voor de invloed van andere kenmerken van schoolverlaters^a

		Wil eventueel wel werken in aansluitende functie %
Totaal		65
Onderwijssoort		
BOL niveau 1/2	O	65
	G	67
BOL niveau 3/4	O	69
	G	68
BBL niveau 1/2	O	58
	G	61
BBL niveau 3/4	O	57
	G	56
Eta	O	0,11*
	G	0,09*
Opleidingssector		
Landbouw	O	75
	G	74
Techniek	O	59
	G	63
Economie	O	63
	G	63
Gezondheidszorg	O	67
	G	65
Gedrag en maatschappij	O	81
	G	76
Eta	O	0,14**
	G	0,10*

^a = gecontroleerd voor de invloed van leeftijd, sekse, etniciteit, vooropleiding, betaald werk/stage-ervaring, intredewerkloosheid, bedrijfsgrootte en publieke sector. Bij onderwijssoort is de invloed van opleidingssector uitgeschakeld; bij opleidingssector die van onderwijssoort

* = significant op 5% -niveau

** = significant op 1% -niveau

3.3 De arbeidsmarktpositie van schoolverlaters die niet werkzaam zijn in een aansluitende functie

De veronderstelling dat het niet werkzaam zijn in een functie waarvoor men is opgeleid nadelige gevolgen heeft voor de arbeidsmarktpositie blijkt op grond van tabel 3.4 gro-

Tabel 3.4

Vast werk, voltijd werk en bruto uurloon van schoolverlaters naar aansluitende functie per onderwijssoort, ongecontroleerd (O) en gecontroleerd (G) voor de invloed van andere kenmerken van schoolverlaters^a

		Vast werk %	Voltijd werk %	Bruto uurloon €
BOL niveau 1/2		74	65	6,69
Aansluitende functie				
Ja	O	79	66	6,96
	G	79	66	6,78
Nee	O	68	64	6,27
	G	68	63	6,56
Eta	O	0,12*	0,02	0,16**
	G	0,13*	0,03	0,05**
BOL niveau 3/4		81	70	8,27
Aansluitende functie				
Ja	O	84	70	8,45
	G	83	72	8,39
Nee	O	70	71	7,92
	G	73	66	7,90
Eta	O	0,16**	0,00	0,12**
	G	0,11**	0,05	0,08**
BBL niveau 1/2		88	82	7,48
Aansluitende functie				
Ja	O	90	82	7,58
	G	89	81	7,70
Nee	O	76	83	7,07
	G	82	84	6,54
Eta	O	0,17**	0,01	0,08
	G	0,08**	0,03	0,18*
BBL niveau 3/4		94	78	9,50
Aansluitende functie				
Ja	O	95	78	9,54
	G	94	79	9,48
Nee	O	87	78	9,22
	G	91	72	9,65
Eta	O	0,10**	0,00	0,04
	G	0,04**	0,05	0,02

^a = gecontroleerd voor de invloed van opleidingssector, leeftijd, sekse, etniciteit, vooropleiding, betaald werk/stage-ervaring, intredewerkloosheid, bedrijfs grootte en publieke sector

* = significant op 5% -niveau

** = significant op 1% -niveau

Tabel 3.5

Loopbaanperspectief en tevredenheid van schoolverlaters naar aansluitende functie per onderwijssoort, ongecontroleerd (O) en gecontroleerd (G) voor de invloed van andere kenmerken van schoolverlaters^a

		Goede carrière- mogelijkheden 1-5	Tevreden met huidige functie 1-5	Dezelfde opleid- opnieuw kiezen %
BOL niveau 1/2		3,4	3,9	64
Aansluitende functie				
Ja	O	3,6	4,1	74
	G	3,6	4,1	76
Nee	O	3,1	3,6	50
	G	3,0	3,6	46
Eta	O	0,16**	0,22**	0,24**
	G	0,24**	0,21**	0,31**
BOL niveau 3/4		3,3	4,3	76
Aansluitende functie				
Ja	O	3,3	4,1	83
	G	3,3	4,1	83
Nee	O	3,1	3,6	54
	G	3,1	3,7	56
Eta	O	0,06**	0,22**	0,30**
	G	0,07*	0,17**	0,27**
BBL niveau 1/2		3,4	4,3	74
Aansluitende functie				
Ja	O	3,3	4,2	79
	G	3,4	4,2	78
Nee	O	3,5	3,8	53
	G	3,5	3,8	58
Eta	O	0,06	0,18**	0,23**
	G	0,03	0,20**	0,18**
BBL niveau 3/4		3,3	3,9	82
Aansluitende functie				
Ja	O	3,3	4,0	84
	G	3,3	4,0	84
Nee	O	3,2	3,3	69
	G	3,2	3,3	71
Eta	O	0,04	0,24**	0,14**
	G	0,03	0,22**	0,12**

^a = gecontroleerd voor de invloed van opleidingssector, leeftijd, sekse, etniciteit, vooropleiding, betaald werk/stagiering, intredewerkloosheid, bedrijfs grootte en publieke sector

* = significant op 5% -niveau

Tot slot zijn schoolverlaters met een niet-aansluitende functie minder tevreden dan schoolverlaters met een bij de behaalde kwalificaties aansluitende functie. Het gaat hierbij allereerst om de tevredenheid met de huidige functie. Schoolverlaters die niet werkzaam zijn in een functie waarvoor zij zijn opgeleid zijn – ongeacht onderwijssoort – minder tevreden met de huidige functie dan degenen die werken in een bij de opleiding aansluitende functie. Het grootste verschil is aanwezig bij BBL niveau 3/4: 0,7 punten. Bij BOL niveau 1/2 en BOL niveau 3/4 bedraagt het verschil 0,5 punten; bij BBL niveau 1/2 0,4 punten. Deze verschillen kunnen nauwelijks worden toegeschreven aan andere relevante verschillen tussen schoolverlaters: in het gecontroleerde geval blijven de verschillen bestaan. Hetzelfde geldt voor de η 's, die bijna ongewijzigd zijn gebleven na controle voor allerlei kenmerken van schoolverlaters. Daarnaast gaat het om de tevredenheid met de gevolgte opleiding. Voor alle onderwijssoorten geldt dat schoolverlaters die in een niet-aansluitende functie werken, achteraf gezien, minder vaak dezelfde opleiding opnieuw zouden kiezen dan schoolverlaters die in een aansluitende functie werkzaam zijn. Zo geeft bij BBL niveau 1/2 79% van de schoolverlaters die in een functie werken waarvoor ze zijn opgeleid aan dat zij opnieuw voor dezelfde opleiding zouden kiezen tegenover 53% van degenen die niet in een functie werkzaam zijn waarvoor ze zijn opgeleid. Dit verschil levert een η op van 0,23, die daalt naar 0,18 als rekening wordt gehouden met allerlei andere kenmerken van schoolverlaters. Bij BOL niveau 1/2 en BOL niveau 3/4 zijn de verschillen in tevredenheid met de gevolgte opleiding wat groter; bij BBL niveau 3/4 een stuk kleiner.

3.4 Samenvatting

In dit hoofdstuk is achtereenvolgens onderzocht in hoeverre de aansluiting tussen de behaalde kwalificaties en de gevonden functie verschilt tussen schoolverlaters van de BOL en de BBL, waarom een aantal van deze schoolverlaters niet werkzaam is in een aansluitende functie en of zij, indien mogelijk, eventueel wel in een functie willen werken waarvoor zij zijn opgeleid, en in welke mate het niet werkzaam zijn in een aansluitende functie gevolgen heeft voor de arbeidsmarktpositie van schoolverlaters. De empirische analyse die daartoe is verricht, heeft de volgende resultaten opgeleverd.

Naar voren is gekomen dat bijna eenvierde van de schoolverlaters van het secundair beroepsonderwijs niet werkzaam is in een aansluitende functie. Daarbij zijn BOL'ers en schoolverlaters met een opleiding op niveau 1/2 vaker in een niet-aansluitende functie werkzaam dan BBL'ers en schoolverlaters met een opleiding op niveau 3/4. Verder werken schoolverlaters van de sectoren landbouw en economie relatief vaak in een niet-aansluitende functie. Voor een deel kunnen deze verschillen worden toegeschreven aan verschillen in andere relevante kenmerken van schoolverlaters.

De belangrijkste reden dat een aantal schoolverlaters niet werkzaam is in een aansluitende functie is dat zij niet (meer) willen werken in de richting waarvoor ze zijn opgeleid. Dit geldt voor eenderde van de schoolverlaters met een niet-aansluitende functie. Verder heeft ongeveer eenvijfde geen werk kunnen vinden dat aansluit bij de behaalde kwalificaties. Ook een tegenvallend salaris, beperkte carrièremogelijkheden en werktijden die niet bevallen worden regelmatig als reden genoemd. Voor de meeste redenen geldt dat het aandeel schoolverlaters dat deze redenen noemt, uiteenloopt naar onderwijssoort en

Desondanks is nog altijd 65% van de schoolverlaters met een niet-aansluitende functie bereid om te werken in een functie waarvoor ze feitelijk zijn opgeleid. Daarbij bestaan er verschillen tussen onderwijssoorten en opleidingssectoren. Zo willen schoolverlaters van de BOL wat vaker eventueel wel werken in een functie waarvoor ze zijn opgeleid dan schoolverlaters van de BBL. Ook willen schoolverlaters die een opleiding gevolgd in de sector landbouw of gedrag en maatschappij vaker eventueel wel werken in een functie die aansluit bij de behaalde kwalificaties. Voor een deel hangen deze verschillen samen met andere relevante verschillen tussen schoolverlaters.

Het hebben van een functie die niet aansluit bij de behaalde kwalificaties heeft negatieve gevolgen voor de arbeidsmarktpositie. Schoolverlaters met een niet-aansluitende functie hebben minder vaak vast werk en verdienen een lager bruto uurloon dan schoolverlaters die in een aansluitende functie werkzaam zijn. Voor beide aspecten van de arbeidsmarktpositie geldt overigens dat een aanzienlijk deel van deze verschillen toe te schrijven aan verschillen in andere kenmerken tussen schoolverlaters. Verder is gebleken dat schoolverlaters die niet werkzaam zijn in een functie waarvoor zij zijn opgeleid, minder positief oordelen over hun carrièremogelijkheden dan schoolverlaters die wel in een functie werken waarvoor zij zijn gekwalificeerd. Ook zijn schoolverlaters met een niet-aansluitende functie minder tevreden dan schoolverlaters met een aansluitende behaalde kwalificaties aansluitende functie. Het gaat hierbij zowel om de tevredenheid met de huidige functie als die met de destijds gemaakte opleidingskeuze.

Tot slot is aangetoond dat de negatieve arbeidsmarkteffecten van een gebrekkige aansluiting tussen de behaalde kwalificaties en de gevonden functie niet sterker zijn voor schoolverlaters van de BBL dan voor de BOL. In een aantal gevallen blijkt juist het omgekeerde te gelden, namelijk dat BOL'ers de vaardigheden die zij hebben aangeleerd tijdens de opleiding buiten het eigen beroependomein minder productief kunnen aanwenden dan BBL'ers.

4 De waarde van een startkwalificatie: verschillen tussen jaren en sectoren

4.1 Inleiding

Het Nederlandse onderwijsbeleid is erop gericht om jongeren minimaal een startkwalificatie te laten behalen, dat wil zeggen ten minste een diploma HAVO, VWO of een opleiding BOL, BBL op niveau 2. Een startkwalificatie wordt gezien als het niveau dat minimaal noodzakelijk is om op een goede manier te kunnen functioneren op de zich snel veranderende arbeidsmarkt. Om de waarde van een startkwalificatie te bepalen heeft het ROA recentelijk het extern rendement van opleidingen op niveau 2 onderzocht en deze vergeleken met het extern rendement van zowel de opleidingen die daar vlak boven zitten (de opleidingen op niveau 3 en 4) als de opleidingen die daar onder zitten (niveau 1 en VBO). De conclusie van deze analyse – gebaseerd op gegevens uit RUBS – is dat het gekozen niveau 2 als startkwalificatie redelijk adequaat is (Van der Velden, De Vries, Wolbers & Van Eijs, 2003). Voor een groot aantal aspecten van het extern rendement kan worden geconstateerd dat niveau 2 van de kwalificatiestructuur relatief goede opbrengsten genereert op de arbeidsmarkt. De vraag is echter of de conclusie van dit onderzoek – gehouden in een periode van hoogconjunctuur – ook overeind blijft in tijden dat het minder goed gaat op de arbeidsmarkt. Om dit te onderzoeken wordt bovengenoemde analyse in dit hoofdstuk herhaald, maar nu vergeleken met een cohort van schoolverlaters dat in relatief slechtere omstandigheden de arbeidsmarkt heeft betreden. Bovendien wordt de eerdere analyse uitgebreid door verschillen tussen opleidingssectoren in beeld te brengen als het gaat om de waarde van niveau 2 opleidingen.

4.2 Onderzoeksopzet

De relatie tussen het aantal jaren scholing en het bereikte competentieniveau of de verwachte opbrengsten op de arbeidsmarkt kan continu of discontinu verlopen. Bij een continu verloop geldt dat bij ieder additioneel jaar scholing de verwachte opbrengsten in gelijke mate toenemen. Bij een discontinu verloop kan het zijn dat vanaf een bepaald opleidingsniveau de verwerving van relevante competenties sterk intensiveert en daardoor de opbrengsten sterk toenemen. Uitgaande van gelijke kosten voor elk jaar additionele scholing, kan in het laatste geval worden aangegeven waar de marginale verbetering bij één jaar additionele scholing het grootst is. Met andere woorden: daar is de relatieve sprong het grootst. Deze sprong kan worden gezien als de overgang naar opleidingen die relatief goede opbrengsten opleveren op de arbeidsmarkt.

De waarde van opleidingen voor schoolverlaters op de arbeidsmarkt wordt in dit hoofdstuk onderzocht aan de hand van een zestal indicatoren. Het betreft de kans op deelname aan vervolgonderwijs, de kans op betaald werk, de kans op een vaste baan, het niveau van het beroep, de kans op een baan in de eigen richting en het bruto uurloon. Deze indicatoren geven samen een goed beeld van de arbeidsmarktpositie van schoolverlaters. De schoolverlaters van de BOL en de BBL worden apart geanalyseerd.

ters van beide leerwegen aanzienlijk van elkaar kunnen verschillen wat betreft de opbrengsten op de arbeidsmarkt (De Vries & Wolbers, 2002). In de analyse wordt rekening gehouden met individuele kenmerken van schoolverlaters (geslacht, leeftijd, etniciteit en de gevolgde opleidingssector). Daarnaast wordt – in tegenstelling tot de eerdere analyse die het ROA heeft uitgevoerd – ook rekening gehouden met het onderscheid tussen schoolverlaters die de opleiding in de oude en de nieuwe kwalificatiestructuur hebben gevolgd (pre-WEB versus WEB).

De opbouw van dit hoofdstuk is als volgt. Eerst wordt ingegaan op de vraag of opleidingen van niveau 2 relatief goede opbrengsten genereren op het moment dat de omstandigheden op de arbeidsmarkt minder gunstig zijn. Hiertoe zijn schoolverlaters van de meetjaren 1999 en 2000, de meetjaren die in de eerdere analyse zijn gebruikt (uitstroomcohorten 1997/1998 en 1998/1999), vergeleken met schoolverlaters van de meetjaren 2001 en 2002 (uitstroomcohorten 1999/2000 en 2000/2001). De resultaten hiervan zijn weergegeven in de figuren 4.1 tot en met 4.6. Vervolgens worden verschillen tussen sectoren bestudeerd. Hiervoor worden de sectoren landbouw, techniek, economie en gezondheidszorg vergeleken. De resultaten hiervan zijn vermeld in de figuren 4.7 tot en met 4.12. Voor deze laatste analyse zijn schoolverlaters van de meetjaren 1999, 2000, 2001 en 2002 samengenomen.

De cijfers in de hier gepresenteerde figuren geven de parameterschattingen weer voor de betreffende opleidingsniveaus waarbij het VBO als referentiecategorie dient. De cijfers in de figuren geven derhalve de afwijking ten opzichte van het VBO weer en kunnen worden geïnterpreteerd als het effect van het volgen van een opleiding op niveau 1, 2, 3 of 4 van de BOL of de BBL.

4.3 Verschillen tussen jaren

In deze paragraaf wordt de waarde van opleidingen voor schoolverlaters met relatief gunstige arbeidsmarktperspectieven (1999-2000) vergeleken met de waarde van opleidingen voor schoolverlaters met relatief minder gunstige arbeidsmarktperspectieven (2001-2002). Van belang daarbij is de vraag in hoeverre de grens van wat wel of niet wordt gewaardeerd op de arbeidsmarkt verschuift op het moment dat de omstandigheden op de arbeidsmarkt veranderen. In de figuren 4.1 tot en met 4.6 is daarom vermeld of de verschillen in opbrengsten tussen de opeenvolgende opleidingsniveaus significant afwijken. Dit is zowel voor de meetjaren 1999-2000 als voor de meetjaren 2001-2002 gedaan. Op deze manier kan worden aangegeven of een toename van één niveau (d.w.z. één jaar additionele scholing) voor schoolverlaters in 1999-2000 en/of in 2001-2002 significant meer of minder oplevert op de arbeidsmarkt.

In figuur 4.1 is de kans op deelname aan vervolgonderwijs weergegeven. Uit deze figuur blijkt voor de BOL dat de jaren 1999-2000 en 2001-2002 een vergelijkbaar patroon volgen. Voor zowel 1999-2000 als 2001-2002 geldt dat bij de overgang van het VBO naar niveau 1 de grootste sprong wordt gemaakt. Hierbij geldt dat schoolverlaters van het VBO vaker deelnemen aan vervolgonderwijs dan schoolverlaters van niveau 1. Verder laat deze figuur zien dat schoolverlaters van niveau 2 en niveau 3 relatief vaker kiezen voor een vervolgonderwijs dan schoolverlaters van niveau 1, maar minder vaak dan

Ook bij de BBL wordt de grootste sprong in de deelname aan vervolgonderwijs gemaakt bij de overgang van het VBO naar niveau 1, waarbij geldt dat schoolverlaters van niveau 1 minder vaak kiezen voor een vervolgopleiding dan schoolverlaters van het VBO. Er bestaan hier echter verschillen tussen 1999-2000 en 2001-2002. Het verschil in deelname aan vervolgonderwijs tussen het VBO en BBL niveau 1 is in 2001-2002 kleiner dan in 1999-2000.

Figuur 4.1
Deelname aan vervolgonderwijs naar jaar

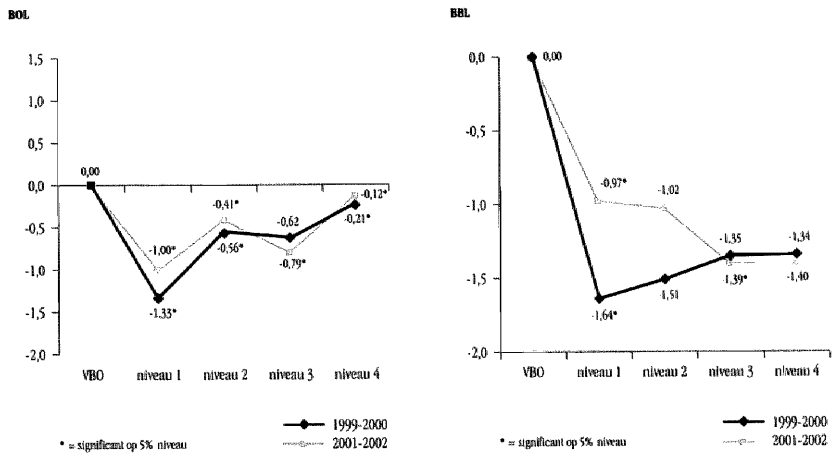

Figuur 4.2 laat de kans op werk zien voor schoolverlaters. Opvallend voor de BOL is dat in 2001-2002 schoolverlaters van BOL niveau 1 significant minder vaak betaald werk hebben dan schoolverlaters van het VBO. Daarnaast blijkt dat de kans op werk voor schoolverlaters van het VBO gelijk is aan die van schoolverlaters van BOL niveau 2. Pas bij de overgang van niveau 2 naar niveau 3 wordt in 2001-2002 een grote sprong gemaakt in de kans op werk. Aangezien voor 1999-2000 de grootste sprong in de kans op werk plaatsvindt bij de overgang van VBO naar niveau 1 verschuift bij de BOL de grens van opleidingen die een relatief goede kans bieden op werk van niveau 1 in 1999-2000 naar niveau 3 in 2001-2002.

Ook voor de BBL geldt dat de grens van opleidingen die een relatief goede kans bieden op werk de afgelopen jaren is verschoven. In 1999-2000 doet de grootste sprong in de kans op werk zich voor bij de overgang van VBO naar niveau 1. Dit geldt niet in 2001-2002. De grootste verbetering vindt hier plaats bij de overgang van niveau 1 naar niveau 2.

Figuur 4.2
Kans op werk naar jaar

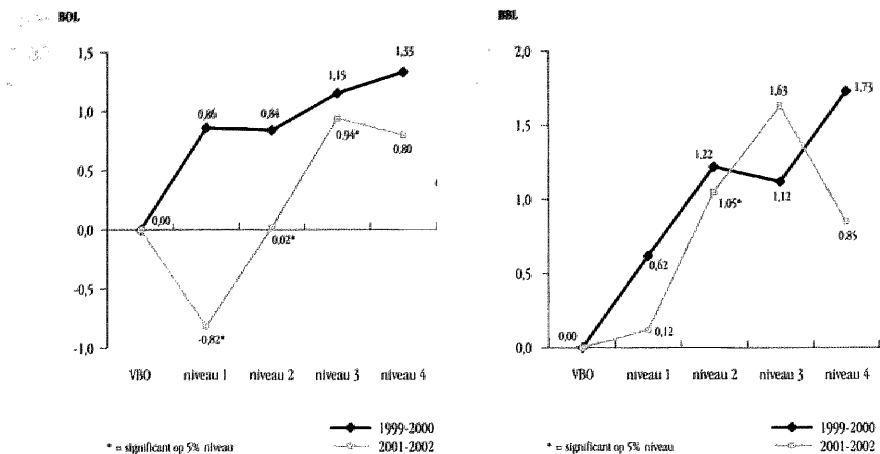

In figuur 4.3 is de kans op een vast dienstverband vermeld. Voor de BOL geldt dat in 2001-2002 de kans op een vast dienstverband voor schoolverlaters van niveau 1 iets kleiner is dan voor schoolverlaters van het VBO. In 2001-2002 ligt de grootste verbetering van de kans op een vast dienstverband bij de overgang van niveau 2 naar niveau 3. Dit geldt overigens ook voor 1999-2000. Daarmee lijken opleidingen van niveau 1 van de BOL wat betreft de kans op een vast dienstverband eerder op opleidingen van niveau 1 en het VBO dan op opleidingen van niveau 3 of 4.

Voor de BBL geldt dat de kans op een vast dienstverband in 1999-2000 de grootste sprong vooruit maakt bij de overgang van VBO naar niveau 1. In 2001-2002 is de kans op een vast dienstverband daarentegen vrijwel gelijk voor schoolverlaters van het VBO en BBL niveau 1. De grote sprong in de kans op een vaste aanstelling wordt in 2001-2002 gemaakt bij de overgang van niveau 2 naar niveau 3.

In figuur 4.4 is het niveau van de baan van schoolverlaters weergegeven. Uit deze figuur komt naar voren dat er bij de BOL vrijwel geen verschillen bestaan tussen 1999-2000 en 2001-2002. De grote verbetering in het niveau van het beroep doet zich voor bij de overgang van niveau 1 naar niveau 2. Daarmee verschillen schoolverlaters van BOL niveau 2 duidelijk van schoolverlaters van BOL niveau 1 en het VBO.

Bij de BBL bestaan tussen de jaren met name verschillen bij niveau 1. Voor 1999-2000 geldt dat schoolverlaters van niveau 1 een baan hebben gevonden van een hoger niveau dan schoolverlaters van het VBO. In 2001-2002 is het niveau van de baan van schoolverlaters van niveau 1 iets lager. De grootste verbetering in het niveau van de baan doet zich bij de BBL overigens voor bij de overgang van niveau 2 naar niveau 3. Dit geldt zowel voor 1999-2000 als voor 2001-2002.



Figuur 4.3
Kans op een vast dienstverband naar jaar

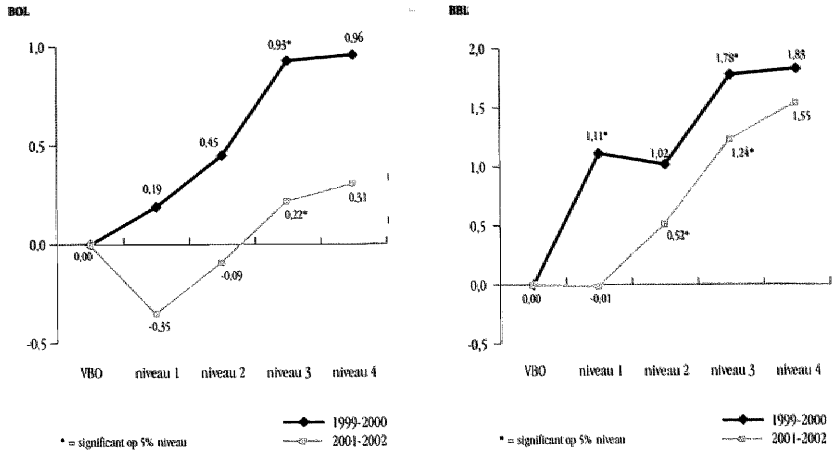

Figuur 4.4
Niveau van het beroep naar jaar

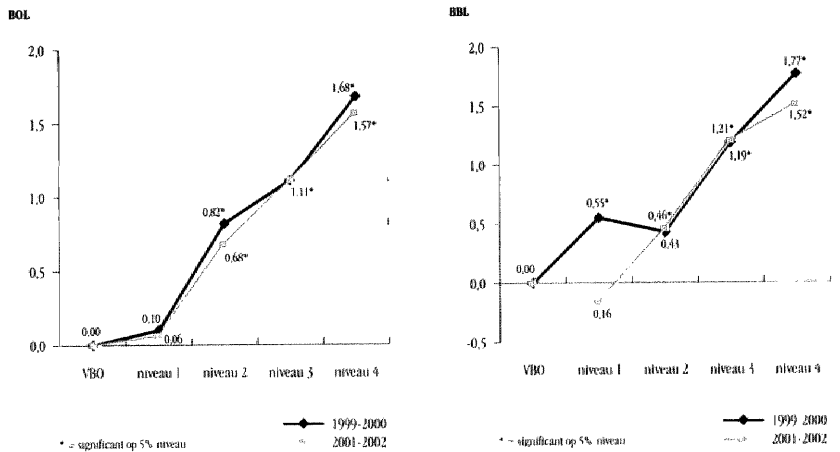

In figuur 4.5 wordt ingegaan op de vraag of schoolverlaters een baan hebben gevonden die aansluit bij de gevolgde opleidingsrichting. Bij de BOL wordt in 1999-2000 de grootste verbetering in de kans op een baan in de eigen richting gemaakt bij de overgang van niveau 2 naar niveau 3. Voor 2001-2002 geldt dat de grootste verbetering in de kans op een baan in de eigen richting plaatsvindt bij de overgang van niveau 1 naar niveau 2. Dit is opvallend, omdat hier de grens terugschuift van niveau 3 in 1999-2000 naar niveau

Figuur 4.5
Kans op een baan in de eigen/verwante richting naar jaar

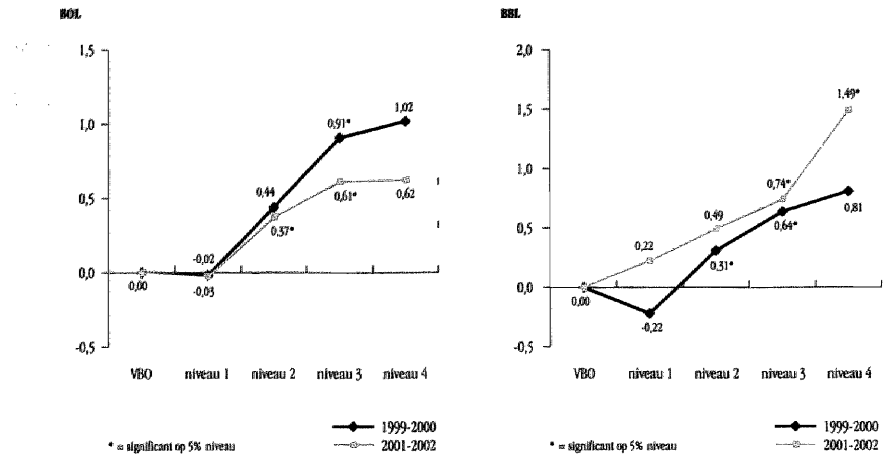

Figuur 4.6
Bruto uurloon naar jaar

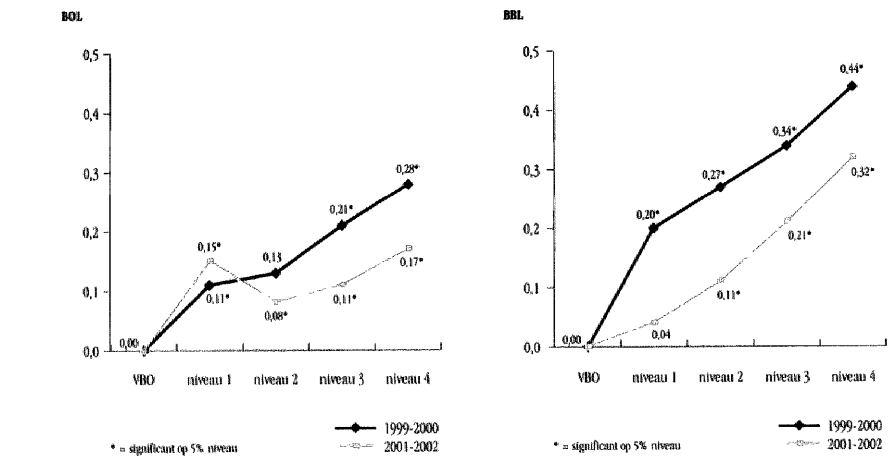

Bij de BBL doet in 1999-2000 de grootste verbetering in de kans op een baan in de eigen richting zich voor bij de overgang van niveau 1 naar niveau 2. Wat dit betreft verschilt 1999-2000 van 2001-2002. In 2001-2002 neemt de kans op een baan die aansluit bij de gevolgde opleidingsrichting voor BBL-ers vrij geleidelijk toe per niveau, waarbij de overgang van niveau 3 naar niveau 4 de grootste verbetering in deze kans laat zien.

Tot slot van deze paragraaf wordt ingegaan op de beloning van schoolverlaters. I

naar niveau 1 een grote verbetering in het bruto uurloon van schoolverlaters oplevert. Zowel in 1999-2000 als in 2001-2002 wordt hier de grootste sprong gemaakt.

Bij de BBL vindt in 1999-2000 de grootste verbetering in het bruto uurloon plaats bij de overgang van het VBO naar niveau 1. In 2001-2002 neemt het bruto uurloon van schoolverlaters per opleidingsniveau vrij geleidelijk toe. De grootste sprong vindt hier plaats van niveau 3 naar niveau 4. Kortom, bij de BBL verschuift de grens van opleidingen die een relatief goede beloning opleveren van niveau 1 in 1999-2000 naar niveau 4 in 2001-2002.

4.4 Verschillen tussen sectoren

In deze paragraaf wordt het extern rendement van opleidingen per sector met elkaar vergeleken. De resultaten van deze analyse zijn weergegeven in de figuren 4.7 tot en met 4.12.²⁰ Ook hier wordt bekeken waar de grens ligt van wat wel of niet wordt gewaardeerd op de arbeidsmarkt. In de figuren is voor elke sector vermeld of de verschillen in opbrengsten tussen de opeenvolgende opleidingsniveaus significant van elkaar afwijken. Dit houdt in dat er wordt onderzocht of een toename van één niveau voor schoolverlaters in een bepaalde sector meer of minder oplevert op de arbeidsmarkt.

In figuur 4.7 wordt ingegaan op de deelname aan vervolgonderwijs. Voor de BOL geldt dat schoolverlaters van de sector techniek van niveau 1 en niveau 2 bijna even vaak doorstromen naar het vervolgonderwijs als schoolverlaters van VBO techniek. Ook voor de sector gezondheidszorg geldt dat schoolverlaters van niveau 2 weinig verschillen van schoolverlaters van VBO gezondheidszorg. Bij de sectoren techniek en gezondheidszorg daalt de deelname aan vervolgonderwijs pas aanzienlijk bij de overgang van niveau 2 naar niveau 3. Voor de sector economie geldt daarentegen dat schoolverlaters van niveau 1 veel minder vaak dan schoolverlaters van VBO economie verder gaan leren. Daarnaast geldt bij landbouw dat schoolverlaters van niveau 2 minder vaak deelnemen aan vervolgonderwijs dan schoolverlaters van VBO landbouw.

Bij de sectoren techniek en economie van de BBL nemen schoolverlaters van niveau 1 minder vaak deel aan vervolgonderwijs dan schoolverlaters van het VBO van deze sectoren. Overigens is de daling van de deelname in het vervolgonderwijs bij de overgang van VBO naar niveau 1 groter voor de sector economie dan voor de sector techniek. Verder geldt voor de sectoren landbouw en gezondheidszorg dat schoolverlaters van niveau 2 duidelijk minder vaak deelnemen aan vervolgonderwijs dan schoolverlaters van deze sectoren in het VBO.

²⁰ In de figuren ontbreken cijfers voor BOL niveau 1 landbouw, BOL niveau 1 gezondheidszorg, BBL niveau 1 landbouw en BOL niveau 1 gezondheidszorg en de cijfers van de sector gedrag en maatschappij. Opleidingen van niveau 1 worden in de sector landbouw niet aangeboden en opleidingen van niveau 1 van de sector gezondheidszorg zijn niet in de geanalyseerde data aanwezig. De sector gedrag en maatschappij is niet meegenomen in de analyse, omdat deze sector niet bestaat in het

Figuur 4.7
Deelname aan vervolgonderwijs naar sector

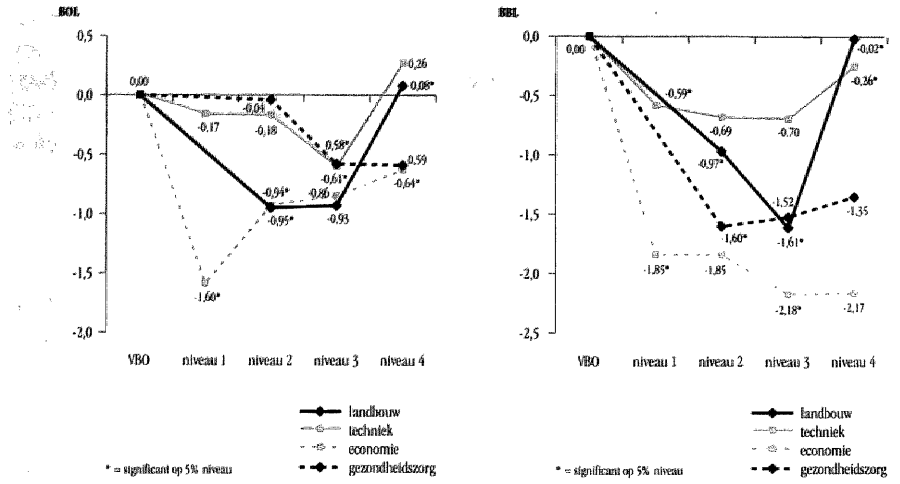

Tabel 4.8 laat de kans op werk zien voor verschillende sectoren. Bij de sector techniek wordt bij de overgang van niveau 1 naar niveau 2 de grootste sprong in de kans op werk gemaakt. Dit geldt niet voor de sector economie. In deze sector doet de grootste sprong in de kans op werk zich voor bij de overgang van niveau 2 naar niveau 3. Ook bij de sectoren gezondheidszorg en landbouw doet de grootste verbetering in de kans op werk zich voor bij de overgang van niveau 2 naar niveau 3.

Figuur 4.8
Kans op werk naar sector

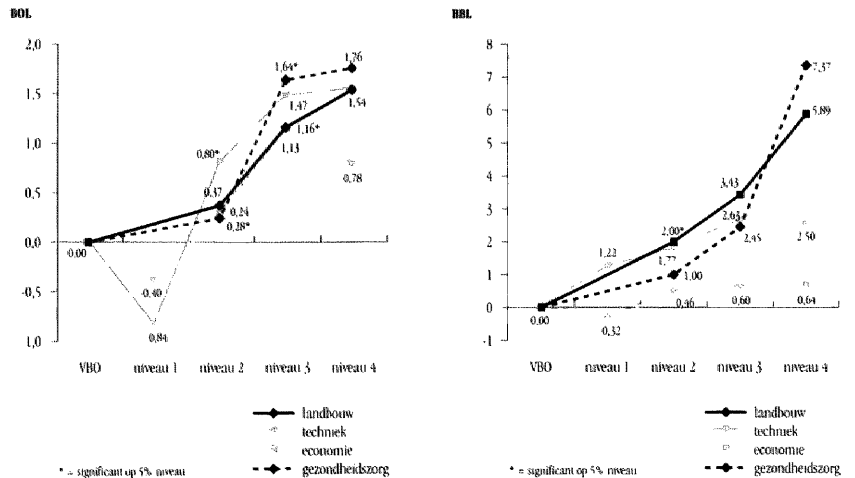

Bij de BBL neemt bij de sector techniek de kans op werk aanzienlijk toe bij de overgang van het VBO naar niveau 1. Bij de sector economie doet de grootste sprong in de kans op werk zich voor bij de overgang van niveau 1 naar niveau 2. Voor de sectoren landbouw en gezondheidszorg geldt dat de grootste verbetering van de kans op werk plaatsvindt bij de overgang van niveau 3 naar niveau 4.

Uit figuur 4.9 blijkt dat bij de sector techniek de kans op een vast dienstverband voor schoolverlaters van niveau 1 kleiner is dan voor schoolverlaters van het VBO. De kans op een vaste aanstelling neemt in de sector techniek behoorlijk toe bij de overgang van niveau 1 naar niveau 2. Ook voor de sector landbouw geldt dat schoolverlaters van niveau 2 vaker dan schoolverlaters van VBO landbouw een vaste aanstelling hebben. Voor de sectoren economie en gezondheidszorg geldt dat de grootste verbetering in de kans op een vaste aanstelling plaatsvindt bij de overgang van niveau 2 naar niveau 3.

Bij de sector economie van de BBL ligt de grens van opleidingen die een relatief goede kans bieden op een vast dienstverband bij de overgang van het VBO naar niveau 1. Voor schoolverlaters van de sector landbouw geldt dat schoolverlaters van niveau 2 een relatief grotere kans hebben op een vast dienstverband dan schoolverlaters van VBO landbouw. Bij de sector techniek vindt de grootste verbetering in de kans op een vast dienstverband plaats bij de overgang van niveau 2 naar niveau 3. Voor de sector gezondheidszorg is dit bij de overgang van niveau 3 naar niveau 4.

Figuur 4.9
Kans op een vast dienstverband naar sector

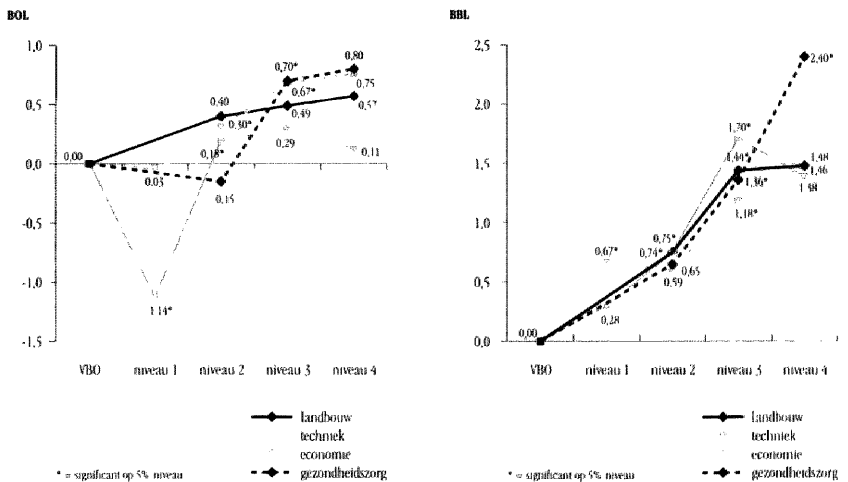

In figuur 4.10 is het niveau van het beroep weergegeven. Uit deze figuur blijkt voor de BOL dat bij de sectoren techniek en economie het niveau van het beroep van schoolverlaters van het VBO en niveau 1 niet significant van elkaar verschillen. De overgang

Figuur 4.10
Niveau van het beroep naar sector

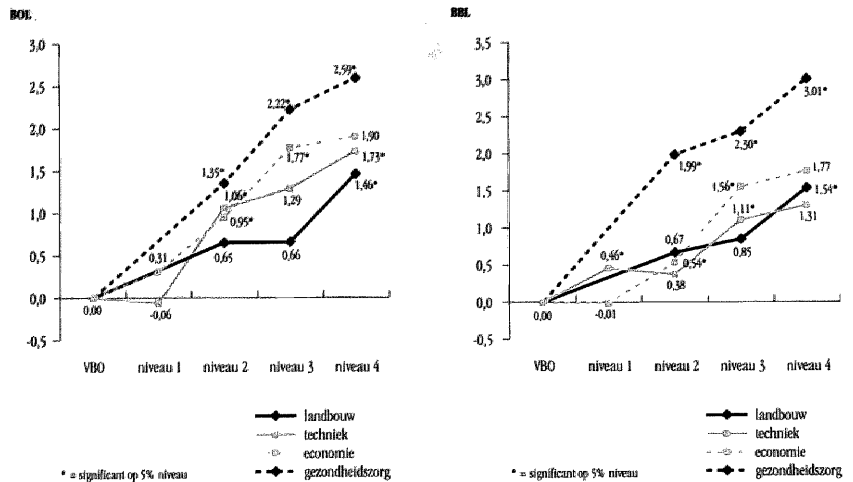

ging zien van het niveau van de baan. Voor de sector economie geldt dat de grootste sprong in het niveau van het beroep zich voordoet bij de overgang van niveau 2 naar niveau 3. Daarnaast komt naar voren dat bij de sector gezondheidszorg het niveau van de baan van schoolverlaters van niveau 2 aanzienlijk hoger is dan voor schoolverlaters van VBO gezondheidszorg. Voor de sector landbouw geldt daarentegen dat bij de overgang van niveau 3 naar niveau 4 de grootste sprong in het niveau van de baan plaatsvindt.

Verder komt naar voren dat bij de BBL de grote sprong in het niveau van het beroep bij de sectoren techniek en economie wordt gemaakt bij de overgang van niveau 2 naar niveau 3. Voor de sector gezondheidszorg geldt dat het niveau van de baan van schoolverlaters van niveau 2 significant hoger is dan voor schoolverlaters van VBO gezondheidszorg. Bij de sector landbouw ligt de grens van opleidingen die een relatief goede baan qua niveau opleveren bij de overgang van niveau 3 naar niveau 4.

Figuur 4.11 laat vervolgens de kans op een baan in de eigen richting zien. Voor de sectoren techniek en economie geldt dat schoolverlaters van BOL niveau 1 niet beter 'scoren' dan schoolverlaters van deze sectoren van het VBO. Vervolgens laat de sector economie een relatief grote verbetering zien in de kans op een baan in de eigen richting bij de overgang van niveau 1 naar niveau 2. Dit geldt niet voor de sector techniek waar de grootste sprong zich voordoet bij de overgang van niveau 2 naar niveau 3. Voor de sectoren landbouw en gezondheidszorg geldt dat bij niveau 2 het verschil met het VBO in de kans op een baan die qua richting aansluit bij de gevolgde opleiding relatief groot is. Voor beide sectoren geldt dat hier de grootste sprong plaatsvindt.

Ook voor de BBL geldt dat bij de sectoren techniek en economie schoolverlaters van

Vervolgens laat de sector techniek bij de overgang van niveau 1 naar niveau 2 een relatief grote stijging zien. Verder blijkt dat schoolverlaters van niveau 2 van de sector gezondheidszorg relatief vaker een baan hebben gevonden die qua richting aansluit bij de gevolgde opleiding dan schoolverlaters van VBO gezondheidszorg. Voor de sector economie geldt daarentegen dat de kans op een baan in de eigen richting voor schoolverlaters van niveau 2 niet verschilt van die van het VBO. Bij de sector economie doet de grootste verbetering in de kans op een baan in de eigen richting zich voor bij de overgang van niveau 2 naar niveau 3. Dit geldt ook voor de sector landbouw.

Figuur 4.11
Kans op een baan in de eigen/verwante richting naar sector

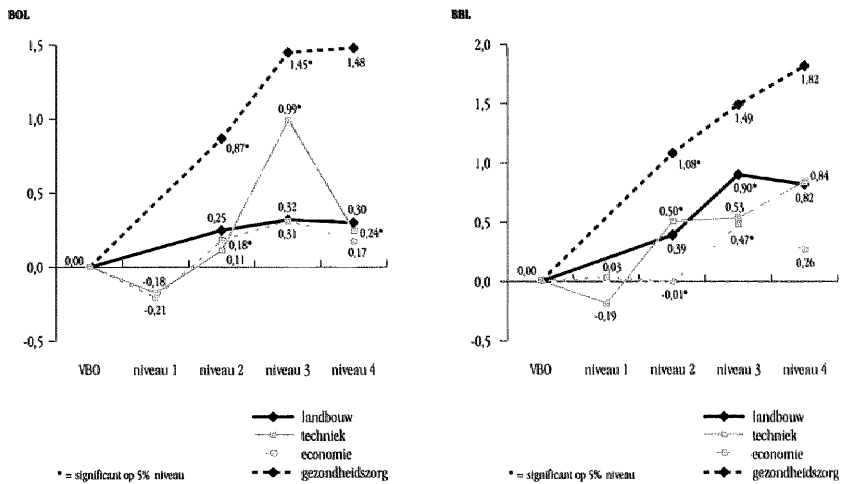

Tot slot is in figuur 4.12 het bruto uurloon per sector vermeld. Voor de sectoren techniek en economie geldt dat schoolverlaters van niveau 1 een significant hoger bruto uurloon hebben dan schoolverlaters van het VBO. Ook voor de sector gezondheidszorg geldt dat de overgang van VBO naar niveau 2 de grootste verbetering laat zien in het bruto uurloon. Voor schoolverlaters van de sector landbouw van niveau 2 geldt daarentegen dat het bruto uurloon gelijk is aan die van het VBO. Bij deze sector doet de grootste sprong in bruto uurloon zich voor bij de overgang van niveau 3 naar niveau 4.

Opvallend voor de BBL is dat het bruto uurloon bij de sectoren geleidelijk toeneemt met de stijging van het opleidingsniveau. Daarbij geldt voor de sectoren techniek en economie dat de grootste toename in bruto uurloon plaatsvindt bij de overgang van het VBO naar niveau 1. Daarnaast doet bij de sectoren landbouw en gezondheidszorg de grootste verbetering in bruto uurloon zich voor bij de overgang van het VBO naar niveau 2.

Figuur 4.12
Bruto uurloon naar sector

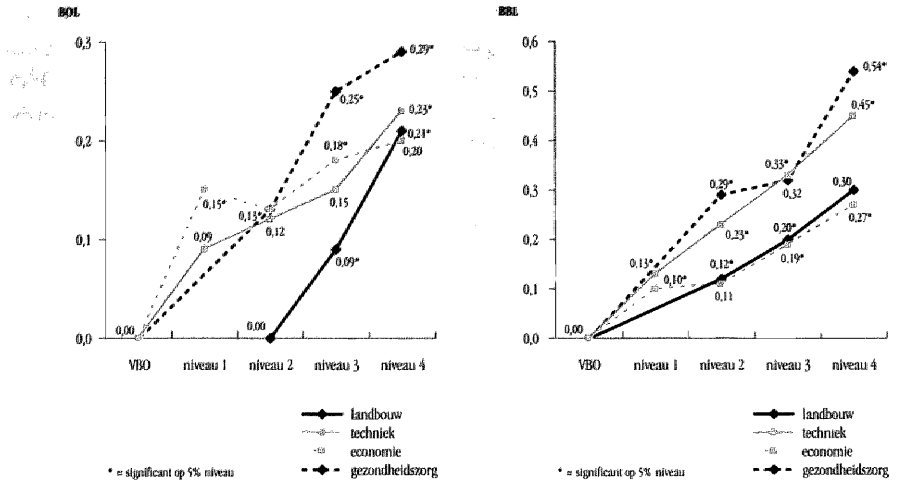

4.5 Samenvatting

Recentelijk is het extern rendement van opleidingen op niveau 2 onderzocht en is dit vergeleken met het extern rendement van zowel de opleidingen die daar vlak boven zitten (de opleidingen op niveau 3 en 4) als de opleidingen die daar onder zitten (niveau 1 en VBO). De conclusie van deze analyse is dat het gekozen niveau 2 als startkwalificatie redelijk adequaat is. In dit hoofdstuk is onderzocht of de conclusie van dit onderzoek – dat is gehouden in een periode van hoogconjunctuur – ook overeind blijft in tijden dat het minder goed gaat op de arbeidsmarkt. Hiertoe is bovengenoemde analyse herhaald, maar nu vergeleken met een cohort van schoolverlaters dat in relatief slechtere omstandigheden de arbeidsmarkt heeft betreden. Bovendien is het extern rendement van niveau 2 opleidingen voor verschillende opleidingssectoren vergeleken.

De tabellen 4.1 en 4.2 geven een overzicht van de belangrijkste resultaten van de vergelijking tussen jaren. In deze tabellen is voor de BOL en de BBL aangegeven tussen welke opleidingsniveaus zich de grootste relatieve verbetering voordoet in termen van opbrengsten op de arbeidsmarkt. Daarbij is aangegeven of het verschil significant is tussen de opeenvolgende niveaus. Tabel 4.1 laat zien dat bij de BOL in 1999-2000 de grens van opleidingen die een relatief grote verbetering opleveren in opbrengsten drie maal ligt tussen het VBO en BOL niveau 1 (deelname aan vervolgonderwijs, kans op werk en bruto uurloon) één maal ligt tussen BOL niveau 1 en BOL niveau 2 (niveau van beroep) en twee maal ligt tussen BOL niveau 2 en BOL niveau 3 (kans op een vast dienstverband en kans op een baan in de eigen richting). Alleen voor de kans op werk geldt dat het verschil tussen het VBO en BOL niveau 1 niet significant is. In 2001-2002 kan bij de BOL de grens van opleidingen die een relatief grote verbetering opleveren

derwijs en bruto uurloon), twee maal tussen BOL niveau 1 en BOL niveau 2 (niveau van het beroep en kans op een baan in de eigen richting) en twee maal tussen BOL niveau 2 en BOL niveau 3 (kans op werk en kans op een vaste dienstverband).

Tabel 4.1

Bepaling van de grens van opleidingen van de BOL die een relatief goede start bieden op de arbeidsmarkt, voor verschillende jaren

BOL	1999-2000	2001-2002
Deelname aan vervolgonderwijs	VBO - niveau 1*	VBO - niveau 1*
Kans op werk	VBO - niveau 1	niveau 2 - niveau 3*
Kans op een vast dienstverband	niveau 2 - niveau 3*	niveau 2 - niveau 3*
Niveau van het beroep	niveau 1 - niveau 2*	niveau 1 - niveau 2*
Kans op een baan in de eigen richting	niveau 2 - niveau 3*	niveau 1 - niveau 2*
Bruto uurloon	VBO - niveau 1*	VBO - niveau 1*

* = significant verschil tussen opeenvolgende niveaus op 5%-niveau

Uit tabel 4.2 komt naar voren dat bij de BBL de grootste verbetering zich in 1999-2000 vier maal voordoet bij de overgang van het VBO naar BBL niveau 1, één maal bij de overgang van BBL niveau 1 naar BBL niveau 2 en één maal bij de overgang van BBL niveau 2 naar BBL niveau 3. Voor 2001-2002 geldt dat de belangrijkste sprongen zich één maal voordoen bij de overgang van het VBO naar BBL niveau 1, één maal bij de overgang van BBL niveau 1 naar BBL niveau 2, twee maal bij de overgang van BBL niveau 2 naar BBL niveau 3 en twee maal bij de overgang van BBL niveau 3 naar BBL niveau 4.

Tabel 4.2

Bepaling van de grens van opleidingen van de BBL die een relatief goede start bieden op de arbeidsmarkt, voor verschillende jaren

BBL	1999-2000	2001-2002
Deelname aan vervolgonderwijs	VBO - niveau 1*	VBO - niveau 1*
Kans op werk	VBO - niveau 1	niveau 1 - niveau 2*
Kans op een vast dienstverband	VBO - niveau 1*	niveau 2 - niveau 3*
Niveau van het beroep	niveau 2 - niveau 3*	niveau 2 - niveau 3*
Kans op een baan in de eigen richting	niveau 1 - niveau 2*	niveau 3 - niveau 4*
Bruto uurloon	VBO - niveau 1*	niveau 3 - niveau 4*

* = significant verschil tussen opeenvolgende niveaus op 5%-niveau

Wat betekenen deze resultaten voor de waarde van een startkwalificatie? Wanneer als uitgangspunt wordt genomen dat een startkwalificatie op een zo groot aantal indicatoren een relatieve verbetering moet opleveren ten opzichte van de lagere niveaus, dan voldoen in 1999-2000 opleidingen van BOL niveau 2 als startkwalificatie. In 1999-2000 leveren opleidingen van BOL niveau 2 bij vier van de zes indicatoren een relatief grote verbetering op in opbrengsten ten opzichte van de lagere opleidingsniveaus. Voor

verbetering opleveren ten opzichte van het VBO. Hetzelfde geldt voor 2001-2002. Ook in 2001-2002 geldt dat opleidingen van BOL niveau 2 bij vier van de zes indicatoren een relatief grote verbetering in opbrengsten genereren ten opzichte van de lagere opleidingsniveaus. Voor de BOL geldt daarom dat ook in 2001-2002 opleidingen van BOL niveau 2 redelijk voldoen als startkwalificatie voor schoolverlaters. Geconcludeerd kan worden dat opleidingen van BOL niveau 2 zich blijven onderscheiden van opleidingen van lagere niveaus als de arbeidsmarktomstandigheden minder gunstig zijn.

Bij de BBL leveren opleidingen van niveau 2 in 1999-2000 bij vijf van de zes indicatoren een relatief grote verbetering op in opbrengsten ten opzichte van de lagere opleidingsniveaus. In 2001-2002 geldt dit maar voor twee van de zes indicatoren (deelname aan vervolgonderwijs en kans op werk). Voor de BBL kan dus worden geconcludeerd dat de grens van opleidingen die een relatieve goede start bieden op de arbeidsmarkt minder vast ligt dan voor de BOL. Deze grens verschuift tijdens een periode van economische neergang naar opleidingen met een hoger niveau.

In de tabellen 4.3 en 4.4 zijn de belangrijkste resultaten van de vergelijking tussen de indicatoren weergegeven. Wanneer per sector wordt bekeken tussen welke opleidingsniveaus zich de grootste relatieve verbetering in opbrengsten voordoet, dan geldt voor de sector techniek dat opleidingen van BOL niveau 2 bij vier van de zes indicatoren een relatief grote verbetering opleveren ten opzichte van de lagere niveaus van deze sector. Daarmee voldoen opleidingen van BOL niveau 2 van de sector techniek redelijk aan de startkwalificatie. Dit geldt in iets mindere mate voor de sectoren landbouw, economie en gezondheidszorg van BOL niveau 2. Voor deze sectoren geldt dat opleidingen van BOL niveau 2 bij drie van de zes indicatoren relatief goede opbrengsten opleveren ten opzichte van de lagere niveaus.

Tabel 4.3

Bepaling van de grens van opleidingen van de BOL die een relatief goede start bieden op de arbeidsmarkt, per sector**

BOL	Landbouw	Techniek	Economie	Gezondheidszorg
Deelname aan vervolgonderwijs	VBO-niveau 2*	niveau 2-niveau 3*	VBO-niveau 1*	niveau 2-niveau 3*
Kans op werk	niveau 2-niveau 3*	niveau 1-niveau 2*	niveau 2-niveau 3	niveau 2-niveau 3
Kans op een vast dienstverband	VBO-niveau 2	niveau 1-niveau 2*	niveau 2-niveau 3*	niveau 2-niveau 3
Niveau van het beroep	niveau 3-niveau 4*	niveau 1-niveau 2*	niveau 2-niveau 3*	VBO-niveau 2*
Kans op een baan in de eigen richting	VBO-niveau 2	niveau 2-niveau 3*	niveau 1-niveau 2*	VBO-niveau 2*
Bruto uurloon	niveau 3-niveau 4*	VBO-niveau 1	VBO-niveau 1*	VBO-niveau 2*

* = significant verschil tussen opeenvolgende niveaus op 5% -niveau

** = voor de sectoren landbouw en gezondheidszorg ontbreken cijfers over niveau 1.

Uit tabel 4.4 blijkt dat opleidingen van BBL niveau 2 van de sectoren techniek, economie en gezondheidszorg bij vier van de zes indicatoren een substantiële verbetering van de opbrengsten opleveren ten opzichte van de lagere niveaus van deze sectoren. Voor deze sectoren zijn opleidingen van BBL niveau 2 als startkwalificatie redelijk adequaat. Voor de sector landbouw geldt dat opleidingen van BBL niveau 2 bij drie van de zes indicatoren een relatieve verbetering opleveren ten opzichte van de lagere niveaus in deze sector. Daarmee voldoen opleidingen van BBL niveau 2 van de sector landbouw in wat mindere mate als startkwalificatie dan opleidingen van BBL niveau 2 van andere sectoren.

Tabel 4.4

Bepaling van de grens van opleidingen van de BBL die een relatief goede start bieden op de arbeidsmarkt, per sector ***

BBL	Landbouw	Techniek	Economie	Gezondheidszorg
Deelname aan vervolgonderwijs	VBO-niveau 2*	VBO-niveau 1*	VBO-niveau 1*	VBO-niveau 2*
Kans op werk	niveau 3-niveau 4	VBO-niveau 1	niveau 1-niveau 2	niveau 3-niveau 4
Kans op een vast dienstverband	VBO-niveau 2*	niveau 2-niveau 3*	VBO-niveau 1*	niveau 3-niveau 4*
Niveau van het beroep	niveau 3-niveau 4*	niveau 2-niveau 3*	niveau 2-niveau 3*	VBO-niveau 2*
Kans op een baan in de eigen richting	niveau 2-niveau 3*	niveau 1-niveau 2*	niveau 2-niveau 3*	VBO-niveau 2*
Bruto uurloon	VBO-niveau 2*	VBO-niveau 1*	VBO-niveau 1*	VBO-niveau 2*

* = significant verschil tussen opeenvolgende niveaus op 5% -niveau

** = voor de sectoren landbouw en gezondheidszorg ontbreken cijfers over niveau 1

Tot nu toe is bij de bepaling van een startkwalificatie alleen rekening gehouden met het bereikte opleidingsniveau van schoolverlaters. Het voorgaande toont aan dat sectoren enigszins van elkaar verschillen wat betreft de grens van opleidingen die een relatief goede start bieden op de arbeidsmarkt. Het zou wellicht goed zijn als in de toekomst bij de bepaling van opleidingen die een adequate startkwalificatie bieden ook rekening wordt gehouden met de opleidingssector die schoolverlaters hebben gevolgd.

2025年12月15日

Literatuur

Ministerie van Onderwijs, Cultuur en Wetenschappen (2002). *Onderwijs Cultuur en Wetenschappen in kerncijfers*. Den Haag: OCenW.

Researchcentrum voor Onderwijs en Arbeidsmarkt (2001). *Schoolverlaters tussen onderwijs en arbeidsmarkt 2000*. Maastricht: ROA.

De Vries, M.R., & Wolbers, M.H.J. (2002). Leerweg en arbeidsmarktintrede. In: A.M.L. van Wieringen & W.A. Houtkoop (red.), *De omgeving van het beroepsonderwijs. Jaarboek 2001/2002 van het Max Gootte Kenniscentrum*. Den Haag: Elsevier Overheid.

Van der Velden, R.K.W., De Vries, M.R., Wolbers M.H.J., & Van Eijs, P. W. L. J. (2003). *De waarde van een startkwalificatie*. Amsterdam: Max Gootte Kenniscentrum BVE (binnenkort te verschijnen).

Section 101 of the Copyright Act of 1976

Enkele centrale begrippen

Aansluitende functie naar niveau

Een functie wordt als aansluitend naar niveau getypeerd indien het vereiste functieniveau ten minste gelijk is aan het genoten opleidingsniveau. Het functieniveau wordt bepaald aan de hand van de door de schoolverlaters beantwoorde vraag welk opleidingsniveau volgens de werkgever minimaal werd vereist.

Aansluitende functie naar richting

Een functie wordt als aansluitend naar richting getypeerd als de vereiste opleidingsrichting gelijk of verwant is aan de genoten opleidingsrichting. De vereiste opleidingsrichting wordt bepaald aan de hand van de door de schoolverlaters beantwoorde vraag welke opleidingsrichting volgens de werkgever werd vereist.

Allochtoon

Om als allochtoon te worden aangemerkt, dient de respondent of ten minste één van zijn of haar ouders te zijn geboren in één van de landen die worden genoemd in de Wet SAMEN (Stimulering Arbeidsdeelname Minderheden).

Beroepsbevolking

Tot de beroepsbevolking behoren:

- degenen die ten minste 12 uur per week werken of werk hebben aanvaard waardoor zij ten minste 12 uur per week gaan werken;
- degenen zonder werk (of met werk van minder dan 12 uur per week) die actief op zoek zijn naar werk, ten minste 12 uur per week willen werken en daarvoor beschikbaar zijn (de laatste twee condities gelden alleen voor HBO en WO).

In deze rapportage is tevens als voorwaarde gesteld dat de maatschappelijke positie niet scholier of student is.

Bruto uurloon

Het bruto maandloon heeft betrekking op de baan waarin men het hoogste aantal uren werkt, inclusief toeslagen (ploegendienst, fooien, provisie e.d.), maar exclusief inkomen uit overwerk, vakantiegeld, 13e maand, uitkering e.d. Het bruto uurloon is gelijk aan het bruto maandloon, gedeeld door het aantal arbeidsuren per week in de baan waarin men het hoogste aantal uren werkt, vermenigvuldigd met de factor 12/52.

Flexibele arbeidsrelatie

Een flexibele arbeidsrelatie betreft een aanstelling als uitzendkracht, oproepkracht e.d. of een aanstelling in tijdelijke dienst (met een contract korter dan één jaar – alleen voor HBO en WO).

Intredewerkloosheid

De intredewerkloosheid is het totaal aantal maanden sinds het verlaten van de opleiding waarvan de schoolverlaters hebben aangegeven dat hun maatschappelijke positie in de betreffende maand werkloos was.

Kwaliteit van het werk

De kwaliteit van het werk geeft een samenvattend beeld van de gemiddelde beloning en de mate waarin de functie qua niveau en richting aansluit op de gevolgde opleiding. Deze wordt getypeerd aan de hand van het gemiddelde over alle onderscheiden opleidingen.

Maatschappelijke positie

De maatschappelijke positie geeft de situatie weer die de schoolverlaters zelf het beste bij zich vinden passen (bijvoorbeeld betaald werk, scholier/student).

Opleidingssector

Binnen de onderwijssoorten is een onderverdeling gemaakt naar verschillende sectoren, bijvoorbeeld techniek, economie e.d.

Onderwijssoort

In het rapport worden de gediplomeerde schoolverlaters van de volgende onderwijssoorten onderscheiden:

AVO: algemeen voortgezet onderwijs

VBO: voorbereidend beroepsonderwijs. In deze rapportage valt ook het individueel voorbereidend beroepsonderwijs (IVBO) hieronder.

BOL: beroepsopleidende leerweg van het secundair beroepsonderwijs. Daarbinnen wordt een onderscheid gemaakt tussen niveau 1/2 (assistent beroepsbeoefenaar (AB) en beginnend beroepsbeoefenaar (BB)) en niveau 3/4 (zelfstandig beroepsbeoefenaar (ZB) en (midden-)kaderfunctionaris ((M)KF) of specialist).

BBL: beroepsbegeleidende leerweg van het secundair beroepsonderwijs. Ook hier wordt het onderscheid tussen niveau 1/2 en 3/4 gemaakt.

HBO: hoger beroepsonderwijs

WO: wetenschappelijk onderwijs

Werkgelegenheid en werkzekerheid

De werkgelegenheid en werkzekerheid geeft een samenvattend beeld van het werkloosheidspercentage, de intredewerkloosheid en de mate waarin schoolverlaters een vaste aanstelling hebben weten te verwerven. Deze wordt getypeerd aan de hand van het gemiddelde over alle onderscheiden opleidingen.

Werkloosheid

In deze rapportage wordt uitgegaan van de definitie van werkloze beroepsbevolking: schoolverlaters zonder werk (of met werk van minder dan 12 uur per week) die actief zoeken naar werk, minstens 12 uur per week willen werken en daarvoor direct beschikbaar zijn (de laatste twee condities gelden alleen voor HBO en WO). Daarbij is tevens als voorwaarde gesteld dat de maatschappelijke positie niet scholier of student is.