

Schoolverlaters tussen onderwijs en arbeidsmarkt 1998

Citation for published version (APA):

Researchcentrum voor Onderwijs en Arbeidsmarkt, ROA. (1999). *Schoolverlaters tussen onderwijs en arbeidsmarkt 1998*. Researchcentrum voor Onderwijs en Arbeidsmarkt, Faculteit der Economische Wetenschappen. ROA Reports No. 005 <https://doi.org/10.26481/umarep.1999005>

Document status and date:

Published: 01/01/1999

DOI:

[10.26481/umarep.1999005](https://doi.org/10.26481/umarep.1999005)

Document Version:

Publisher's PDF, also known as Version of record

Please check the document version of this publication:

- A submitted manuscript is the version of the article upon submission and before peer-review. There can be important differences between the submitted version and the official published version of record. People interested in the research are advised to contact the author for the final version of the publication, or visit the DOI to the publisher's website.
- The final author version and the galley proof are versions of the publication after peer review.
- The final published version features the final layout of the paper including the volume, issue and page numbers.

[Link to publication](#)

General rights

Copyright and moral rights for the publications made accessible in the public portal are retained by the authors and/or other copyright owners and it is a condition of accessing publications that users recognise and abide by the legal requirements associated with these rights.

- Users may download and print one copy of any publication from the public portal for the purpose of private study or research.
- You may not further distribute the material or use it for any profit-making activity or commercial gain
- You may freely distribute the URL identifying the publication in the public portal.

If the publication is distributed under the terms of Article 25fa of the Dutch Copyright Act, indicated by the "Taverne" license above, please follow below link for the End User Agreement:

www.umlib.nl/taverne-license

Take down policy

If you believe that this document breaches copyright please contact us at:

repository@maastrichtuniversity.nl

providing details and we will investigate your claim.

Schoolverlaters tussen onderwijs en arbeidsmarkt 1998

ROA-R-1999/5

Researchcentrum voor Onderwijs en Arbeidsmarkt

Faculteit der Economische Wetenschappen en Bedrijfskunde
Universiteit Maastricht

Maastricht, augustus 1999

Inhoud

Voorwoord	I
Samenvatting	V
1 Bestemming en arbeidsmarktpositie van schoolverlaters in vogelvlucht	1
1.1 Bestemming van gediplomeerde schoolverlaters	1
1.2 Kwalificerende vervolgtrajecten	3
1.3 Intrede op de arbeidsmarkt	5
2 Bestemming van gediplomeerde schoolverlaters	13
2.1 Maatschappelijke positie	13
2.2 Verschillen in maatschappelijke positie naar sekse, etniciteit en opleidingsniveau ouders	14
3 Kwalificerende vervolgtrajecten	23
3.1 Kwalificerende vervolgtrajecten	23
3.2 Karakteristieken van enkele leerroutes	27
3.3 Studie- en beroepskeuzebegeleiding	33
3.4 Aansluiting tussen afgesloten opleiding en vervolgonderwijs	36
4 Intrede op de arbeidsmarkt	43
4.1 Vinden van werk	43
4.2 Aanstelling	50
4.3 Aansluiting opleiding-werk	54
4.4 Beloning	63
4.5 De invloed van achtergrondkenmerken op de arbeidsmarktpositie van schoolverlaters	67
4.6 De arbeidsmarktpositie van opleidingen	69
4.7 Cursussen	72
5 De sleutelmacht van de opleiding	75
5.1 De rol van opleiding in het selectie- en allocatieproces	75
5.2 Het gehanteerde model	78
5.3 De invloed van opleidingskenmerken op het arbeidsmarktsucces	81
5.4 Conclusies	86
6 Studiekeuze, arbeidsoriëntatie en arbeidsmarktpositie	91
6.1 Inleiding	91
6.2 Baanaspecten	92
6.3 Arbeidsoriëntatie en studierichting	94
6.4 Achtergrondkenmerken en arbeidsoriëntaties	96
6.5 Arbeidsoriëntaties en arbeidsmarktsucces	97
6.6 Conclusies	99

Literatuur	101
Bijlage: uitkomsten multivariate analyses	103
Enkele centrale begrippen	109

Voorwoord

Wat gaan schoolverlaters na hun opleiding doen? Hoe is de aansluiting naar het vervolgonderwijs? Als ze naar de arbeidsmarkt gaan, hoe snel krijgen ze dan werk? En sluit dat werk ook aan op de gevolgde opleiding? In welke mate verschillen opleidingen in de positie die ze innemen op de arbeidsmarkt? En zijn er verschillen tussen onderwijsinstellingen in de positie van hun afgestudeerden? Sinds 1991 voert het ROA in samenwerking met DESAN Marktonderzoek¹ enkele grootschalige enquête-onderzoeken uit onder schoolverlaters en pas afgestudeerden waarmee op dit soort vragen een antwoord kan worden verkregen. Het voorliggende rapport *Schoolverlaters tussen onderwijs en arbeidsmarkt 1998* gaat in op de bestemming van gediplomeerde schoolverlaters en pas afgestudeerden van het studiejaar 1996/1997. Het rapport is gebaseerd op het onderzoek dat in het najaar van 1998 in de verschillende sectoren van het onderwijs is uitgevoerd en heeft betrekking op de situatie van schoolverlaters en afgestudeerden anderhalf jaar na het voltooien van de opleiding. Het rapport gaat onder meer in op de positie van schoolverlaters op de arbeidsmarkt en de doorstroom naar vervolgonderwijs. De data zijn afkomstig uit het door het ROA ontwikkelde Schoolverlaters-InformatieSysteem (SIS). Dit informatiesysteem is gebaseerd op een drietal grootschalige enquêtes die volgens een geïntegreerd model worden uitgevoerd. Dat houdt in dat de schoolverlaters en afgestudeerden op een gelijk moment benaderd worden (in elk van de onderzoeken zo'n anderhalf jaar na het afstuderen) met een vragenlijst die in de kern vergelijkbaar is.

De eerste enquête betreft het onderzoek Registratie van Uitstroom en Bestemming van Schoolverlaters (RUBS), welke is gericht op de schoolverlaters van het algemeen voortgezet onderwijs (AVO), het voorbereidend beroepsonderwijs (VBO) en de beroepsopleidende (BOL) en beroepsbegeleidende leerwegen (BBL) in het secundair beroepsonderwijs. De betreffende enquête wordt uitgevoerd onder auspiciën van het LDC Expertisecentrum voor Loopbaanvraagstukken. De eerste landelijk representatieve meting van RUBS vond plaats in 1992. Met ingang van 1996 is het RUBS onderzoek qua opzet en vraagstelling geïntegreerd met de HBO-Monitor. De HBO-Monitor is in 1991 ontwikkeld als een instrument voor kwaliteitszorg gericht op de afgestudeerden van het hoger beroepsonderwijs (HBO). Het onderzoek wordt uitgevoerd onder auspiciën van de HBO-Raad. Dit jaar heeft onder auspiciën van de Vereniging van Samenwerkende Nederlandse Universiteiten (VSNU) voor het eerst een integrale meting plaatsgevonden onder de afgestudeerden van de universiteiten. De coördinatie van deze WO-Monitor berust bij het ROA. De afzonderlijke universiteiten zijn verantwoordelijk voor de dataverzameling, welke volgens landelijke richtlijnen verloopt².

¹ ROA heeft de algehele projectleiding en is specifiek verantwoordelijk voor de instrumentontwikkeling en de wetenschappelijke analyses en rapportage. DESAN Marktonderzoek is verantwoordelijk voor de dataverzameling en -verwerking, alsmede voor de specifieke rapporten voor de deelnemende onderwijsinstellingen.

² ROA en DESAN Marktonderzoek verzorgen overigens de lokale uitvoering van deze enquête voor negen van de dertien universiteiten.

Het desbetreffende onderzoek is qua opzet en methodiek afgestemd op de onderzoeken RUBS en HBO-Monitor. Door de toevoeging van de WO-Monitor is met ingang van dit jaar een monitoringinstrument beschikbaar welke de volle breedte van het onderwijs betreft.

De drie schoolverlatersonderzoeken hebben ieder een dubbele doelstelling. In de eerste plaats fungeren ze als kwaliteitszorginstrument voor individuele onderwijsinstellingen. Deelnemende onderwijsinstellingen ontvangen daartoe een uniek en vertrouwelijk instellingsrapport met de resultaten van hun 'eigen' schoolverlaters of afgestudeerden. In de desbetreffende rapporten worden deze resultaten direct vergeleken met het landelijke beeld voor de onderscheiden opleidingen. Deze instellingsrapporten worden gebruikt als instrument om de eigen opleiding te evalueren, bijvoorbeeld in het kader van een visitatie. Ook worden de gegevens gebruikt om (aankomende) studenten voor te lichten over de verwachte beroepsperspectieven. De tweede doelstelling van de schoolverlatersonderzoeken betreft het genereren van een statistisch betrouwbare, landelijk representatieve databron over de transitie van school naar werk of vervolgonderwijs. Door het grootschalige karakter van de onderzoeken en de goede onderlinge afstemming, vormen de huidige schoolverlatersonderzoeken RUBS, HBO-Monitor en WO-Monitor de belangrijkste en meest gedetailleerde informatiebron over de bestemming van schoolverlaters.

Dit rapport richt zich met name op degenen die zich in beleidsmatige zin bezighouden met de doorstroom van schoolverlaters binnen het onderwijssysteem enerzijds en de arbeidsmarktpositie van schoolverlaters anderzijds. Daarbij wordt met name gedacht aan de landelijke en regionale overheid, sociale partners, Arbeidsvoorziening en het (georganiseerde) onderwijsveld. De gegevens in dit rapport geven een beeld van de recente ontwikkelingen in het doorstroomgedrag en de arbeidsmarktpositie van schoolverlaters.

In het najaar van 1998 zijn ruim 110.000 schoolverlaters benaderd afkomstig uit meer dan 100 onderwijsinstellingen. De totale respons op de schriftelijke vragenlijst bedroeg 50%. Ten opzichte van het afgelopen jaar betekent dit een stijging van ruim 2%. Met name bij het AVO en VBO en de beroepsopleidende leerwegen in het secundair beroepsonderwijs is de respons ten opzichte van het voorgaande jaar met 4% tot 14% sterk toegenomen. Dit is verheugend omdat dit een kentering betekent in de reeds enkele jaren systematisch dalende respons. Afgelopen jaar werd nog een daling in de respons geconstateerd van zo'n 5%, hetgeen aanleiding heeft gegeven tot het nemen van een aantal responsbevorderende maatregelen. Deze hadden onder andere betrekking op het verkorten van de vragenlijsten, alsmede het verloten van een beloning onder de inzendingen. Geconstateerd moet worden dat deze maatregelen het beoogde effect hebben gehad³.

In deze rapportage wordt uitsluitend ingegaan op *gediplomeerde* schoolverlaters en de afgestudeerden van de *voltijdopleidingen*. De gediplomeerde schoolverlaters van de beroepsbegeleidende leerwegen (BBL) behoren niet tot de steekproefpopulatie. Over deze groep zal derhalve niet gerapporteerd worden. De gegevens in dit rapport zijn veelal verbijzonderd naar onderwijssoort en opleidingssector. Daarbij is het van belang

³ Over de dataverzameling en -verwerking zal nog een apart werkdocument bij het ROA verschijnen.

om op te merken dat voor het secundair beroepsonderwijs de benamingen worden gehanteerd zoals die gelden sinds de invoering van de Wet Educatie en Beroepsonderwijs (WEB). De schoolverlaters waarover hier wordt gerapporteerd hebben hun opleiding echter in de regel nog in de oude structuur gevolgd.

Bij dit rapport verschijnt een *Statistische Bijlage*, waarin de belangrijkste resultaten in tabelvorm zijn samengebracht. Naast het rapport *Schoolverlaters tussen onderwijs en arbeidsmarkt 1998* verschijnt nog een aantal afzonderlijke rapporten over de arbeidsmarktpositie van hoger opgeleiden. In de eerste plaats betreft dit de rapportage van de HBO-Monitor, *De arbeidsmarktpositie van afgestudeerden van het hoger beroepsonderwijs 1998*, die zal worden uitgegeven door de HBO-Raad. Hoewel de belangrijkste informatie van de afgestudeerden van het HBO ook in het voorliggende rapport is opgenomen, wordt voor meer gedetailleerde informatie verwezen naar dit afzonderlijke rapport. Hetzelfde geldt voor de rapportage van de WO-Monitor die dit jaar voor het eerst is gehouden onder alle afgestudeerden van het WO. Ook hiervoor geldt dat een uitgebreide rapportage met gedetailleerde informatie op het niveau van opleidingsrichting zal worden uitgebracht door de VSNU. Verder verschijnen nog afzonderlijke rapporten over de afgestudeerden van de kunstvakopleidingen (Kunstenmonitor) en van de pedagogische opleidingen (Onderwijsmonitor).

Het voorliggende rapport is als volgt opgebouwd. Hoofdstuk 1 gaat eerst op hoofdlijnen in op de bestemming en arbeidsmarktpositie van schoolverlaters. Vervolgens wordt dit in een drietal hoofdstukken verder uitgewerkt, waarbij met name ook een nader onderscheid naar de verschillende opleidingssectoren wordt gemaakt. In hoofdstuk 2 wordt de bestemming van schoolverlaters – verder leren of aanbieden op de arbeidsmarkt – nader beschreven. Hoofdstuk 3 gaat dieper in op degenen die na het verlaten van de opleiding zijn gaan verder leren in voltijd onderwijs of in een beroepsbegeleidende leerweg. In hoofdstuk 4 komt de arbeidsmarktintrede van schoolverlaters uitgebreid aan bod. Niet alleen zal worden ingegaan op verschillende aspecten van werkgelegenheid en werkzekerheid (werkloosheid, intredewerkloosheid, flexibele aanstelling), maar ook op meer kwalitatieve aspecten van het werk: beloning, de mate waarin de verworven banen aansluiten bij de gevolgde opleiding e.d. Dit resulteert in een typering van de arbeidsmarktpositie van de onderscheiden opleidingssectoren. Het rapport eindigt met een tweetal meer thematische hoofdstukken. Hoofdstuk 5 geeft een verkenning van de sleutelmacht van het onderwijs. De unieke dataset waarover nu beschikt kan worden waarbij gedetailleerde informatie beschikbaar is over een zeer groot aantal opleidingen over de volle breedte van het Nederlands onderwijsbestel maakt het voor het eerst mogelijk om een schatting te krijgen van het totale effect van een opleiding op de arbeidsmarktpositie van schoolverlaters. Geprobeerd wordt om dit effect vervolgens te relateren aan specifieke kenmerken van de opleiding. In hoofdstuk 6 wordt gekeken naar het belang dat schoolverlaters hechten aan verschillende arbeidsoriëntaties. Deze arbeidsoriëntaties worden enerzijds in verband gebracht met de studiekeuze en anderzijds met hun uiteindelijke arbeidsmarktpositie.

De projectleiding van *Schoolverlaters tussen onderwijs en arbeidsmarkt 1998* berust bij dr. R.K.W. van der Velden en dr. M.H.J. Wolbers. Aan deze rapportage is verder meegewerkt door drs. L.M. Smit en drs. R.A.M.H.M. Welters. De *Statistische Bijlage* is samengesteld door drs. T.G. Huijgen en E.J. Potma. Aan het schoolverlatersInformatieSysteem

van het ROA, waarop dit rapport is gebaseerd, werken verder mee dr. J.P. Allen, P.J.E.G van der Kolk, drs. A.S.R. van der Linden, drs. G.W.M. Ramaekers en E.M.H.P. Soudant (allen werkzaam bij ROA), alsmede drs. K.R. Becker, drs. H. van Dongen, drs. ing. K.J. Pagrach en ing. J.J. Rutjes (allen werkzaam bij DESAN Marktonderzoek). Bij het onderzoek onder schoolverlaters van de agrarische opleidingen wordt nauw samengewerkt met het bureau arbeidsmarktonderzoek van het STOAS te Wageningen. We bedanken ing. M.C. Gimbrère, dr. A.H. Lokman, drs. M.A.M. van der Meys en dr. C.H.A. Verhaar van het STOAS voor de plezierige samenwerking.

Een speciaal woord van dank wordt gericht aan de vertegenwoordigers van de financiers die in de klankbordgroep zitting hebben: drs. J.A. Donk (Ministerie van Sociale Zaken en Werkgelegenheid, directie Arbeidsmarkt), J.A. de Hoog (Ministerie van Onderwijs, Cultuur en Wetenschappen, directie VO), drs. E. Janissen (LDC Expertisecentrum voor loopbaanvraagstukken), drs. R. van der Kooy (Ministerie van Onderwijs, Cultuur en Wetenschappen, directie AB), ir. J.E.M. Lint (Ministerie van Landbouw, Natuurbeheer en Visserij, Kennissystemen), drs. A.J. Steenbrink (Ministerie van Onderwijs, Cultuur en Wetenschappen, directie HBO), F.A. Straatjes (Ministerie van Sociale Zaken en Werkgelegenheid, directie Analyse en Onderzoek), drs. C. van Varsseveld (LDC Expertisecentrum voor loopbaanvraagstukken), drs. H. van der Velde (Ministerie van Onderwijs, Cultuur en Wetenschappen, directie HBO), drs. F.J.M. Vergossen, (Ministerie van Onderwijs, Cultuur en Wetenschappen, directie WO) en drs. B.T.M. Verlaan (Ministerie van Onderwijs, Cultuur en Wetenschappen, directie BVE).

Maastricht, augustus 1999

Prof.dr. J.A.M. Heijke
directeur

Samenvatting

Bestemming van gediplomeerde schoolverlaters

Schoolverlaters hebben na het behalen van hun diploma in principe drie keuzemogelijkheden wat betreft hun verdere loopbaan. Ze kunnen besluiten om direct de arbeidsmarkt te betreden, ze kunnen een vervolgstudie starten of ze kunnen kiezen voor een combinatie van beide in de vorm van werken én leren in de beroepsbegeleidende leerweg (BBL, het vroegere leerlingwezen). De uitkomst van deze keuze hangt sterk af van de gevolgde onderwijssoort. Gezien de functie van het algemeen voortgezet onderwijs (AVO) als voorbereiding op een opleiding in het voortgezet of hoger onderwijs, is het niet verwonderlijk dat anderhalf jaar na het behalen van het diploma bijna 90% van de schoolverlaters van deze onderwijssoort zichzelf in de eerste plaats ziet als scholier of student. Voor schoolverlaters van het voorbereidend beroepsonderwijs (VBO) betreft dit slechts iets meer dan de helft van de gediplomeerden. Hierbij moet worden aangegevend dat nog eens 20% van de schoolverlaters van deze onderwijssoort kiest voor een combinatie van leren en werken in de beroepsbegeleidende leerweg. Van de gediplomeerden van de beroepsopleidende leerweg (BOL) niveau 1/2 biedt iets meer dan de helft zich na afronding van de opleiding aan op de arbeidsmarkt, zonder verder een kwalificerend traject te volgen. Voor schoolverlaters van BOL niveau 3/4 betreft dit zelfs bijna tweederde. Afgestudeerden van het hoger beroepsonderwijs (HBO) en het wetenschappelijk onderwijs (WO) stromen vrijwel allemaal door naar de arbeidsmarkt.

Kwalificerende vervolgtrajecten

Gediplomeerde schoolverlaters die besluiten te starten met een vervolgstudie kunnen uit verschillende mogelijkheden kiezen. Bij de MAVO gaat het overgrote deel naar BOL niveau 3/4, bij de HAVO naar het HBO en bij het VWO naar het WO. Een deel van de verder lerende schoolverlaters wijkt af van wat de 'koninklijke leerroute' wordt genoemd, dat wil zeggen dat een lagere vervolgopleiding wordt gekozen dan op grond van het diploma mogelijk is. Van de verder lerende HAVO-schoolverlaters kiest één op de vijf niet voor HBO of VWO, maar voor bijvoorbeeld een opleiding in BOL niveau 3/4. Dit percentage is overigens in de afgelopen jaren gedaald. Voor schoolverlaters van het VWO geldt dat ongeveer éénderde niet voor een vervolgopleiding in het WO kiest, maar een kwalificerend vervolgtraject in het HBO volgt.

Ook in het beroepsonderwijs (VBO, BOL en HBO) bestaat tussen de verschillende onderwijssoorten forse variatie in de keuze van de vervolgopleiding. Het overgrote deel van de VBO-schoolverlaters die doorstromen naar een kwalificerend vervolgtraject kiest voor een beroepsopleidende leerweg. Met uitzondering van het IVBO start de meerderheid hierbij in BOL niveau 3/4. Voor schoolverlaters van BOL niveau 1/2 geldt dat de helft geen kwalificerend vervolgtraject meer volgt. Van de schoolverlaters die wel kiezen voor een vervolgopleiding komt, met uitzondering van technisch opgeleide schoolverlaters, het merendeel terecht op BOL niveau 3/4. Bij BOL niveau 3/4 kiest zo'n 40% van de schoolverlaters voor een kwalificerend vervolgtraject. In de regel betreft dit een vervolgopleiding binnen het HBO. Van HBO-ers die doorleren kiest de meerder-

heid voor vervolgonderwijs in het WO. Alleen voor de sectoren onderwijs en kunst en cultuur geldt dat het grootste deel van de verder lerenden opnieuw kiest voor een HBO-opleiding. Bij het WO ten slotte blijken er grote verschillen te zijn in de doorstroom naar kwalificerende vervolgotrajecten tussen de verschillende opleidingssectoren. Voor de opleidingssectoren natuurwetenschappen, landbouw en gezondheidszorg geldt dat ruim één kwart van de afgestudeerden kiest voor een vervolgotraject. Bij de opleidingssectoren gedrag en maatschappij en recht en openbare orde kiest daarentegen slechts zo'n 10% van de afgestudeerden voor een kwalificerend vervolgotraject.

De studie- en beroepskeuze van schoolverlaters speelt een belangrijke rol bij het efficiënt functioneren van de arbeidsmarkt. Over het algemeen is het merendeel van de verder lerende schoolverlaters van AVO en VBO tevreden over de begeleiding van de studie- en beroepskeuze. Slechts op een punt geeft een ruime meerderheid van de AVO-schoolverlaters aan onvoldoende geïnformeerd te zijn. Dat betreft de door de decaan verstrekte informatie over de beroepsmogelijkheden en de kans op werk na het verlaten van de opleiding. Wanneer gevraagd wordt of de schoolverlaters de vooraf besproken informatie met betrekking tot de vervolgopleiding overeen vinden komen met hun latere ervaringen op die vervolgopleidingen, dan blijkt dat de VWO-schoolverlaters deze informatie het beste overeen vinden komen met de werkelijkheid. MAVO-schoolverlaters zijn vaker van mening dat de vooraf verstrekte informatie niet overeenkomt met hun eigen ervaringen.

De aansluiting tussen de afgesloten opleiding en de vervolgopleiding wordt over het algemeen redelijk positief beoordeeld. Niettemin stopt circa 15% van alle verder lerende schoolverlaters binnen één jaar met de vervolgopleiding zonder dat een diploma is behaald. Het aandeel wisselaars onder de uitvallers is substantieel. De helft tot driekwart van alle uitvallers blijkt wisselaar te zijn. De kwetsbare groep wordt gevormd door de voortijdige schoolverlaters die ongediplomeerd het onderwijs verlaten. Deze vroegtijdige schoolverlaters treffen we relatief vaak aan binnen BOL niveau 1/2, maar ook in andere onderwijssoorten komen we deze voortijdige schoolverlaters tegen. Het gaat dan met name om uitvallers bij de sectoren gedrag en maatschappij en kunst/taal en cultuur. De reden van uitval blijkt sterk afhankelijk te zijn van de gevolgde opleiding en de gekozen vervolgopleiding. Dit wijst erop dat een deel van de uitval veroorzaakt wordt door aansluitingsproblemen tussen de afgesloten opleiding en de vervolgopleiding.

Intrede op de arbeidsmarkt

Door de aanhoudende groei van de werkgelegenheid in Nederland zijn de werkgelegenheidsperspectieven van schoolverlaters het afgelopen jaar nog weer verder verbeterd. In 1996 kenden nog 12 van de 24 opleidingssectoren een werkloosheidspercentage van 10% of meer, in 1997 betrof dit nog maar vier opleidingssectoren en dit jaar nog slechts drie. Dit betreft de sectoren VBO gezondheidszorg, BOL niveau 1/2 landbouw en HBO kunst en cultuur. Opvallend is dat voor schoolverlaters van BOL niveau 1/2, die vorig jaar nog sterk achterbleven bij de rest, het werkloosheidspercentage gehalveerd is (van 10% in 1997 naar 5% in 1998). Ondanks de algehele daling van de werkloosheid blijven de verschillen tussen de opleidingsniveaus gehandhaafd. In het algemeen kunnen we constateren dat de werkloosheid op de hogere opleidingsniveaus het

laagst is, waarbij de scheidslijn vooral ligt tussen BOL niveau 1/2 en BOL niveau 3/4. In lijn met de daling van de werkloosheid is ook de intredewerkloosheid aanzienlijk gedaald.

In vergelijking met 1997 is het percentage schoolverlaters dat een flexibele aanstelling heeft binnen elke onderwijssoort met zo'n 5% gedaald. Bij BOL niveau 1/2 is dit percentage zelfs met ruim 10% gedaald. In het algemeen geldt dat het percentage flexibele aanstellingen afneemt met het stijgen van het opleidingsniveau. Daarnaast is ook een daling te zien van het percentage schoolverlaters dat onvrijwillig in deeltijd werkt. In bijna de helft van de opleidingssectoren is het percentage onvrijwillige deeltijdarbeid met 10%-punten of meer afgenomen. Toch geldt voor de meeste sectoren nog steeds dat het merendeel van de deeltijders aangeeft meer uren te willen werken en dus gedeeltelijk als werkloos moet worden aangemerkt.

De krapte op de arbeidsmarkt manifesteert zich duidelijk in de explosieve stijging van de aanvangssalarissen. Afhankelijk van het opleidingsniveau zijn de bruto uurlonen voor pas afgestudeerden met 10% of meer gestegen. Alleen bij het algemeen voortgezet onderwijs en het voorbereidend beroepsonderwijs is de beloning vrij constant gebleven. Met name bij BOL niveau 1/2 en HBO zijn de lonen sterk gestegen. Voor een deel is de stijging van het uurloon te verklaren door de toename van de arbeidsduurverkortings. Het grootste deel heeft echter betrekking op een reële stijging van het loon. Met uitzondering van het WO is de variatie in bruto uurloon tussen de sectoren binnen elke onderwijssoort redelijk beperkt.

Ten opzichte van de voorgaande jaren komen de schoolverlaters vaker terecht in een baan die aansluit bij hun eigen opleidingsniveau. Van de schoolverlaters van het AVO, VBO en BOL niveau 3/4 heeft driekwart een baan waarvoor minimaal het eigen opleidingsniveau werd vereist. Bij het HBO heeft 80% een baan waarvoor minimaal HBO-niveau werd vereist. Bij het WO heeft daarentegen slechts 60% een baan waarvoor minimaal WO-niveau werd vereist. Een relatief grote groep WO-afgestudeerden is werkzaam op HBO-niveau. Een verklaring hiervoor kan zijn dat de scheidslijn op de arbeidsmarkt voor hoger opgeleiden tussen HBO- en WO-functies minder duidelijk is dan bijvoorbeeld tussen functies op het niveau van HBO en BOL niveau 3/4.

Het percentage schoolverlaters dat een functie bekleedt waarvoor de eigen of een verwante studierichting werd vereist is het afgelopen jaar licht gedaald. Deze daling kan veroorzaakt worden door twee factoren. Enerzijds kan in bepaalde sectoren waar grote krapte bestaat (bijvoorbeeld IT-sector) door werkgevers minder strikte eisen worden gesteld aan de specifieke opleidingsrichting die iemand gevolgd heeft. Anderzijds kan sprake zijn van een vervaging van de grenzen tussen beroepen of de opkomst van nieuwe beroepen waarvoor nog geen specifieke opleidingen bestaan.

Naast een objectieve vaststelling van de aansluiting tussen opleiding en werk hebben de schoolverlaters aangegeven hoe zij zelf de aansluiting tussen de afgesloten opleiding en het gevonden werk ervaren. Naar voren komt dat het percentage schoolverlaters dat de aansluiting tussen opleiding en werk als goed of voldoende beoordeelt, toeneemt met het opleidingsniveau. Bij BOL niveau 1/2 ligt dit percentage rond de 70% terwijl dit bij het WO zo'n 85% bedraagt. Tevens geeft het merendeel van de schoolverlaters aan

dat ze achteraf bezien dezelfde opleiding opnieuw zouden volgen. Een belangrijke uitzondering wordt gevormd door de schoolverlaters van BOL niveau 1/2 alsmede de schoolverlaters van BOL niveau 3/4 landbouw en WO taal en cultuur die relatief vaak aangeven dat ze spijt hebben van de destijds gemaakte keuze.

De arbeidsmarktintrede van allochtone schoolverlaters verloopt net als afgelopen jaar wat betreft werkgelegenheid en werkzekerheid minder voorspoedig dan voor autochtone schoolverlaters. Allochtone schoolverlaters hebben gemiddeld genomen een lagere kans op een betaalde baan. Daarnaast hebben allochtonen ook een lagere kans op een vaste aanstelling. Verschillen in de kwaliteit van het werk zijn er daarentegen nauwelijks. Allochtone schoolverlaters werken even vaak in een qua niveau en/of richting aansluitende functie als autochtone schoolverlaters. Ook kunnen er geen significante verschillen in beloning worden geconstateerd.

De arbeidsmarktperspectieven voor vrouwen zijn systematisch slechter dan voor mannen. Dit geldt voor alle onderscheiden indicatoren met uitzondering van de kans op werk. Voor deze laatstgenoemde indicator is het verschil tussen mannen en vrouwen niet significant. Vrouwen zijn relatief vaker werkzaam in een flexibele aanstelling dan mannen. Ook de kwalitatieve aansluiting tussen opleiding en werk is voor vrouwen vaak slechter dan voor mannen. Met name voor de lagere opleidingsniveaus geldt dat vrouwen minder vaak een functie hebben die qua niveau en/of richting aansluit bij de gevolgde opleiding. Ten slotte geldt dat de beloning voor vrouwelijke schoolverlaters in de regel systematisch lager is dan voor mannelijke schoolverlaters.

De sleutelmacht van de opleiding

De rol van het onderwijs in het selectie- en allocatieproces op de arbeidsmarkt is al enige decennia lang een belangrijk onderwerp in sociologisch en economisch onderzoek. Daarbij is de nadruk gelegd op het belang van het onderwijs voor zowel het stratificatieproces als de economische groei in westerse samenlevingen. Het begrip opleiding is daarbij echter vaak beperkt gemeten. Meestal wordt opleiding geoperationaliseerd als het niveau van de opleiding. Dit is natuurlijk niet genoeg is om het totale effect van opleiding vast te stellen. Ook wordt in het soort analyses die zijn verricht het effect van opleiding onderschat, omdat alleen de gemeten kenmerken van opleidingen worden bepaald en niet de ongemeten.

Met behulp van multiniveau-analyse is het mogelijk om het totale (gemeten plus ongemeten) effect van opleiding te schatten. Vervolgens kan worden vastgesteld welke opleidingskenmerken van belang zijn om verschillen in de arbeidsmarktpositie tussen opleidingen te verklaren. Hierbij kunnen drie soorten kenmerken worden onderscheiden: het niveau, de selectiviteit en de specificiteit van opleidingen. Daarnaast dient rekening te worden gehouden met variatie in de verhouding tussen vraag en aanbod in de sectoren waarvoor opleidingen voorbereiden. Als indicatoren voor het arbeidsmarktsucces van schoolverlaters is de kans op werk, de kans op een vaste aanstelling, de kans op een functie op niveau en het gemiddeld bruto uurloon bestudeerd.

De resultaten laten zien dat verschillen tussen opleidingen een belangrijke bijdrage leveren aan verschillen tussen de arbeidsmarktpositie van schoolverlaters. De effecten

van de opleidingskenmerken kunnen daarbij als volgt worden samengevat. Het niveau, de selectiviteit en het arbeidsmarktperspectief van een opleiding hebben een positief effect op de individuele kans op werk. Naarmate het niveau van een opleiding of de selectiviteit van een opleiding hoger is, dan wel de arbeidsmarktsituatie van een opleiding gunstiger is, dan is de kans groter dat schoolverlaters van deze opleiding tot de werkzame beroepsbevolking behoren. Gezien de huidige zeer gespannen arbeidsmarktsituatie voor alle schoolverlaters, zijn de absolute verschillen erg gering.

Wat betreft het hebben van een vaste aanstelling wordt geconcludeerd dat schoolverlaters van een erg selectieve opleiding een grotere kans op een vaste baan hebben dan zij die een weinig selectieve opleiding hebben verlaten. Het effect van specificiteit is negatief. Opleidingen die voorbereiden op een beperkt beroependomein leiden minder vaak tot een vaste aanstelling bij schoolverlaters dan opleidingen die voor een breed beroependomein voorbereiden. Gunstige verhoudingen tussen vraag en aanbod op de arbeidsmarkt hebben een sterk positief effect op de kans op een vaste aanstelling.

Het hebben van een functie op het eigen opleidingsniveau hangt in sterke mate af van het niveau, de selectiviteit en het arbeidsmarktperspectief van een opleiding. Hoog opgeleide schoolverlaters hebben een grotere kans dat zij zijn overschoold dan schoolverlaters die een lage opleiding hebben gevolgd. Daarnaast hebben schoolverlaters van sterk selectieve opleidingen vaker een functie op niveau dan schoolverlaters die een weinig selectieve opleiding hebben gevolgd. Ook het arbeidsmarktperspectief heeft een positieve invloed. Hoe beter het arbeidsmarktvoorzicht van een opleiding, des te groter de kans dat schoolverlaters van deze opleiding een functie op niveau bemachtigen.

Het gemiddeld bruto uurloon wordt in belangrijke mate bepaald door het niveau van de opleiding. Zoals verwacht verdienen hoger opgeleiden, ook na correctie voor leeftijd, veel meer dan lager opgeleiden. Daarnaast dragen gunstige arbeidsmarktvoorzichten in de sectoren waarvoor opleidingen voorbereiden bij aan een hogere beloning voor schoolverlaters van deze opleidingen.

Het belang van arbeidsoriëntaties

In het onderzoek van dit jaar is apart aandacht besteed aan de arbeidsoriëntaties van schoolverlaters. Uit de analyses blijkt dat de verschillende baanaspecten waarop schoolverlaters hun studie- en beroepskeuze baseren met behulp van factoranalyse gereduceerd kunnen worden tot drie dimensies. De eerste dimensie kan gekarakteriseerd worden als het belang dat scholieren hechten aan een inhoudelijk interessante baan. De tweede arbeidsoriëntatie wordt vooral gekenmerkt door het belang dat scholieren hechten aan een sociaal aantrekkelijke functie. De derde dimensie ten slotte kan getypeerd worden als het belang dat schoolverlaters hechten aan goede arbeidsvoorwaarden. Er blijkt een duidelijk verband te bestaan tussen het belang dat schoolverlaters hechten aan een inhoudelijk interessante functie en de opleiding die ze gevolgd hebben. Hoger opgeleiden en afgestudeerden van de sector gedrag en maatschappij hechten een groot belang aan een inhoudelijk interessante functie. Afgestudeerden van de sectoren gezondheidszorg, gedrag en maatschappij en van de beroepsopleidende leer-

wegen hechten relatief vaak belang aan een sociaal aantrekkelijke functie. Goede arbeidsvoorwaarden worden relatief vaak belangrijk gevonden door lager opgeleide schoolverlaters. Het belang dat schoolverlaters hechten aan arbeidsoriëntaties hangt nauw samen met hun arbeidsmarktpositie. Het blijkt dat schoolverlaters die veel belang hechten aan een sociaal aantrekkelijke functie vaker werkloos zijn, maar tevens vaker een baan hebben die qua richting aansluit bij de gevolgde opleidingsrichting. Schoolverlaters die veel belang hechten aan goede arbeidsvoorwaarden blijken vaker een vaste aanstelling te hebben en ook een hoger bruto uurloon. Schoolverlaters die een inhoudelijk interessante functie ambiëren ten slotte blijken vaker een leidinggevende functie te hebben en een functie die aansluit bij het eigen opleidingsniveau.

1 Bestemming en arbeidsmarktpositie van schoolverlaters in vogelvlucht

1.1 Bestemming van gediplomeerde schoolverlaters

Na voltooiing van een opleiding komen schoolverlaters voor de keuze te staan hoe hun loopbaan verder te ontwikkelen. In dit rapport worden onder schoolverlaters alleen diegenen verstaan die met een diploma of deelcertificaten een voltijdse studie hebben afgesloten. Schoolverlaters hebben in wezen drie opties wat betreft hun verdere loopbaan. Ze kunnen besluiten om direct de arbeidsmarkt te betreden, ze kunnen besluiten een vervolgstudie te starten of ze kunnen kiezen voor een combinatie van beide in de vorm van werken én leren in de beroepsbegeleidende leerweg (BBL, het vroegere leerlingwezen). We wijzen er overigens nogmaals op dat hiermee wel een belangrijk deel van de instroom in de BBL wordt geregistreerd, maar dat de uitstroom van de BBL buiten de onderzoekspopulatie valt.

In dit hoofdstuk wordt een kort overzicht gepresenteerd van deze drie hoofdbestemmingen van gediplomeerde schoolverlaters⁴. De schoolverlaters zijn circa anderhalf jaar na afstuderen geënquêteerd, zodat de hier gepresenteerde resultaten (tenzij anders vermeld) betrekking hebben op de situatie van de schoolverlaters anderhalf jaar na het behalen van het diploma of deelcertificaten. Figuur 1.1 geeft een overzicht van de bestemming van gediplomeerde schoolverlaters verbijzonderd naar onderwijssoort. Deze bestemming, ook wel maatschappelijke positie genoemd, is een subjectieve maatstaf, omdat de schoolverlaters gevraagd is aan te geven welke positie volgens henzelf hun huidige situatie het best weerspiegelt.

Opvallend is dat, ondanks een verdere daling van de werkloosheid in 1998⁵, er over de gehele linie een lichte stijging is van het aandeel dat als belangrijkste bestemming een vervolgstudie heeft.

Gezien de functie van het algemeen voortgezet onderwijs (AVO) als voorbereiding op een opleiding in het voortgezet of hoger onderwijs, is het niet verwonderlijk dat het overgrote deel van de gediplomeerden van het AVO doorstroomt naar een vervolgstudie. Bijna 90% van de schoolverlaters van deze opleidingen ziet zichzelf in de eerste plaats als scholier of student. Daarnaast kiest 3% voor een beroepsbegeleidende leerweg (BBL), een combinatie van werken en leren. Ondanks het feit dat een AVO-diploma niet beschouwd wordt als een startkwalificatie, betreedt een kleine groep (8%) direct de arbeidsmarkt. Bij de MAVO bedraagt dit 11%, bij de HAVO 9% en bij het VWO 5%.

⁴ Aangezien het percentage schoolverlaters dat kiest voor een andere dan de hier genoemde drie hoofdbestemmingen, bijvoorbeeld zorgtaken, verwaarloosbaar klein is, wordt deze bestemmingscategorie hier niet vermeld. In de *Statistische Bijlage* worden de betreffende percentages wel weergegeven.

⁵ Zie *sociaal-economische maandstatistieken*, CBS, maart 1999.

Figuur 1.1
Maatschappelijke positie van gediplomeerde schoolverlaters per onderwijssoort

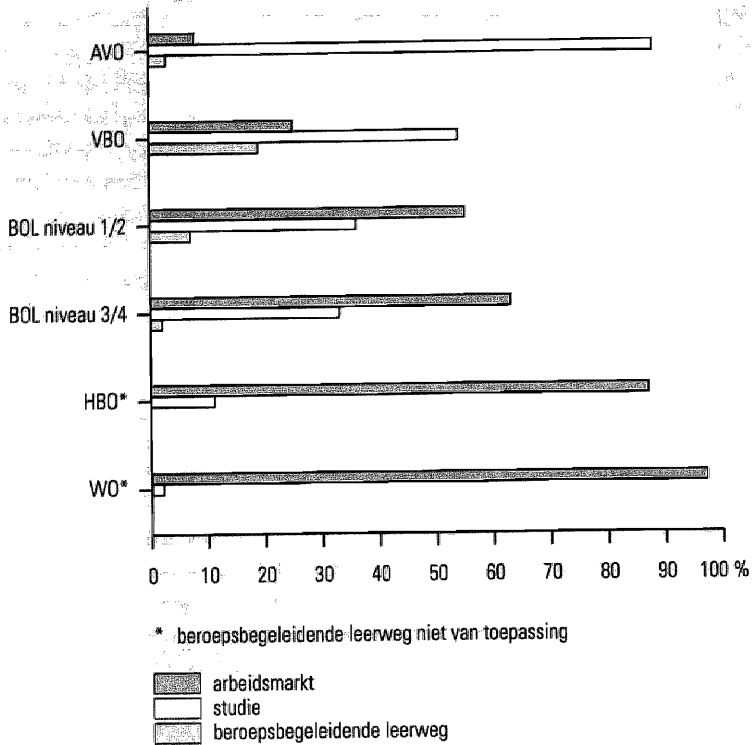

In vergelijking met het AVO kiest een duidelijk lager percentage gediplomeerden van het voorbereidend beroepsonderwijs (VBO) na afronding van de opleiding voor een vervolgstudie⁶. Slechts iets meer dan de helft van de VBO-gediplomeerden geeft aan, anderhalf jaar na afstuderen, student of scholier te zijn. Hier staat tegenover dat bijna 20% van de schoolverlaters van deze onderwijssoort kiest voor een beroepsbegeleidende leerweg. Opmerkelijk is dat ofschoon een VBO-diploma, evenals een AVO-diploma, niet beschouwd wordt als een formele startkwalificatie één kwart van de gediplomeerden op het moment van enquête aangeeft zich op de arbeidsmarkt te bevinden zonder een kwalificerend traject te volgen. Dit percentage is ten opzichte van het afgelopen jaar wel duidelijk gedaald (van 30% naar 25%).

Een afgeronde opleiding in het secundair beroepsonderwijs wordt in tegenstelling tot een VBO-diploma wel aangemerkt als een startkwalificatie. Iets meer dan de helft van de gediplomeerden van de beroepsopleidende leerweg (BOL) niveau 1/2 biedt zich

⁶ Opgemerkt wordt dat de schoolverlaters van het individueel voorbereidend beroepsonderwijs (VBO) zijn opgenomen in het totaalcijfer van het VBO.

dan ook na afronding van de opleiding aan op de arbeidsmarkt. Voor schoolverlaters van BOL niveau 3/4 betreft dit zelfs 63%. Daarnaast geeft ruim éénderde van de schoolverlaters van beide niveaus aan dat een vervolgstudie hun belangrijkste activiteit op het moment van enquête is. Slechts 2% van de schoolverlaters van BOL niveau 3/4 heeft als belangrijkste bestemming een beroepsbegeleidende leerweg, terwijl deze groep bij BOL niveau 1/2 7% bedraagt.

Voor het hoger beroepsonderwijs (HBO) en het wetenschappelijk onderwijs (WO) geldt voor het overgrote deel van de afgestudeerden dat de arbeidsmarkt de belangrijkste bestemming is. Zo'n negen van de tien HBO-gediplomeerden geeft aan de arbeidsmarkt als belangrijkste bestemming te hebben, terwijl iets meer dan 10% zichzelf anderhalf jaar na afstuderen in de eerste plaats als scholier of student beschouwt. Voor het WO geldt dat bijna alle afgestudeerden zich na het behalen van het diploma aanbieden op de arbeidsmarkt (97%). Slechts 2% van de afgestudeerde WO-ers geeft aan dat een vervolgstudie hun belangrijkste activiteit is op het moment van enquête.

De bestemming van schoolverlaters kan in hoofdzaak worden ingedeeld in twee categorieën: het volgen van kwalificerend vervolgonderwijs of intrede op de arbeidsmarkt. Degenen die kiezen voor een combinatie hiervan in het BBL behoren in feite tot beide categorieën. In de volgende paragraaf wordt het volgen van kwalificerend vervolgonderwijs verder belicht, inclusief schoolverlaters die gekozen hebben voor een beroepsbegeleidende leerweg. In paragraaf 1.3 wordt de groep schoolverlaters besproken die de arbeidsmarkt heeft betreden, al dan niet in combinatie met een beroepsbegeleidende leerweg. De positie van schoolverlaters op de arbeidsmarkt wordt getypeerd aan de hand van twee dimensies: 'werkgelegenheid en werkzekerheid' en 'kwaliteit van het werk'.

1.2 Kwalificerende vervolgtrajecten

Een groot deel van de gediplomeerde schoolverlaters kiest ervoor om na het behalen van het diploma aan een vervolgstudie te beginnen. In deze paragraaf wordt naast de keuze voor kwalificerend vervolgonderwijs in het volledig dagonderwijs ook het volgen van een combinatie van werken en leren in een beroepsbegeleidende leerweg besproken (BBL)⁷. In figuur 1.2 zijn beide bestemmingen schematisch weergegeven⁸. De gevolgde trajecten zoals gepresenteerd in deze figuur verschillen van de bestemming 'studie' zoals weergegeven in figuur 1.1. De laatste heeft betrekking op de maat-

⁷ De hier gepresenteerde gegevens met betrekking tot kwalificerende vervolgtrajecten verschillen van de gegevens zoals gepresenteerd in de *Statistische Bijlage*. De gegevens die hier gepresenteerd zijn worden uitgedrukt als percentage van de totale uitstroom van gediplomeerde schoolverlaters, terwijl de in de statistische bijlage gepresenteerde gegevens uitgedrukt zijn als percentage van de schoolverlaters die voor een vervolgopleiding hebben gekozen.

⁸ We wijzen erop dat de hier gepresenteerde stroomcijfers kunnen afwijken van de cijfers van de onderwijsmatrix van het CBS. Daarvoor zijn twee redenen te geven. In de eerste plaats is dit rapport gebaseerd op een survey onder een steekproef van schoolverlaters, terwijl de onderwijsmatrix gebaseerd is op registratiebestanden. In de tweede plaats verschillen beide bestanden in het tijdstip van meten. De onderwijsmatrix belicht de stroom van het ene schooljaar naar het volgende schooljaar (grotweg de bestemming na een half jaar), terwijl de schoolverlatersonderzoeken uit dit rapport de bestemming na ongeveer anderhalf jaar vaststellen.

schappelijke positie van schoolverlaters op moment van enquête, terwijl de hier gepresenteerde gegevens betrekking hebben op vervolgopleidingen die gestart zijn na het behalen van een diploma, ook wanneer men die op het moment van enquête niet meer volgt, of niet als belangrijkste bezigheid beschouwt.

Figuur 1.2
Kwalificerende vervolgotrajecten na het verlaten van de opleiding

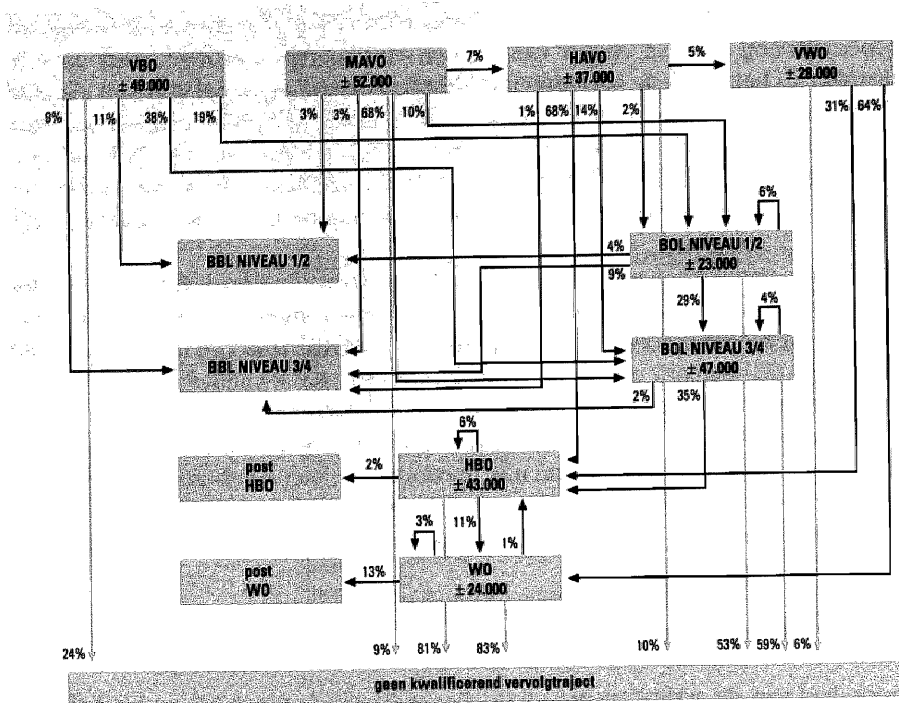

Uit figuur 1.2 blijkt dat het overgrote deel van de gediplomeerde schoolverlaters van het AVO een leerroute kiest in het beroepsonderwijs of WO. Ruim driekwart van de MAVO-schoolverlaters vervolgt de studie binnen een beroepsopleidende leerweg. Daarnaast kiest ruim tweederde van de HAVO-schoolverlaters na afronding van de studie voor een HBO-opleiding. Na het behalen van het VWO-diploma vervolgt 64% van de schoolverlaters van deze opleiding hun studie in het WO. Evenals vorig jaar is er bij deze laatste groep relatief vaak sprake van een afwijking van de zogeheten 'koninklijke' leerroute. Bijna éénderde van de VWO-schoolverlaters kiest voor een kwalificerende vervolgopleiding in het HBO in plaats van in het WO.

Meer dan de helft van de gediplomeerde VBO-schoolverlaters kiest voor een beroepsopleidende leerweg. Hierbij kiest 19% voor BOL niveau 1/2 en 38% voor BOL niveau 3/4. Slechts 20% kiest voor de beroepsbegeleidende leerweg.

Onder afgestudeerden van de beroepsopleidende leerweg is het aandeel schoolverlaters dat kiest voor een kwalificerende vervolgstudie aanzienlijk kleiner. Van de schoolverlaters van BOL niveau 1/2 kiest 29% voor BOL niveau 3/4 en 9% voor BBL niveau

3/4. Slecht een klein percentage vervolgt hun studie wederom op BOL niveau 1/2 of BBL niveau 1/2. Van de schoolverlaters van BOL 3/4 kiest ruim één derde voor een vervolgstudie in het HBO. Een kleine groep kiest wederom voor een vervolgstudie op BOL niveau 3/4 of BBL niveau 3/4.

Slechts een klein deel van de afgestudeerde HBO-ers kiest voor een vervolgopleiding. Ongeveer één op de tien HBO-afgestudeerden vervolgt hun opleiding in het WO. Daarnaast kiest zo'n 6% opnieuw voor een HBO-studie terwijl 2% kiest voor een post-HBO-opleiding. Evenals bij HBO-afgestudeerden besluit slechts een klein percentage WO-afgestudeerden verder te studeren na afronding van de opleiding. Hierbij kiest het grootste percentage verder lerende WO-ers voor een post-WO-opleiding. Daarnaast kiest zo'n 3% opnieuw voor een opleiding in het WO en 1% voor een vervolgopleiding in het HBO.

1.3 Intrede op de arbeidsmarkt

Werkgelegenheid en werkzekerheid

Een groot deel van de gediplomeerde schoolverlaters kiest ervoor om na afronding van hun opleiding de arbeidsmarkt te betreden, al dan niet in combinatie met een beroepsbegeleidende leerweg. Het is zinvol om de arbeidsmarktpositie van gediplomeerde schoolverlaters te typeren aan de hand van twee dimensies, te weten de dimensie werkgelegenheid en werkzekerheid en de dimensie kwaliteit van het werk. De eerste dimensie, werkgelegenheid en werkzekerheid, is samengesteld uit drie indicatoren. De eerste twee indicatoren geven zicht op de kans op werk, namelijk het werkloosheidspercentage op het moment van enquête en het percentage schoolverlaters dat 4 maanden of langer werkloos is geweest tussen het moment van afronding van de opleiding en het moment van enquête (intredewerkloosheid). De derde indicator heeft betrekking op de werkzekerheid, te weten de aard van de huidige aanstelling (flexibele versus vaste aanstelling). De kwaliteit van het werk wordt eveneens bepaald aan de hand van drie indicatoren: de aansluiting van de huidige baan bij het eigen opleidingsniveau, de aansluiting van de huidige baan bij de eigen opleidingsrichting en het bruto uurloon in de huidige functie.

In figuur 1.3 zijn de drie indicatoren voor de dimensie werkgelegenheid en werkzekerheid weergegeven naar onderwijssoort. Ten opzichte van 1997 is onder gediplomeerde schoolverlaters een aanzienlijke daling te zien van zowel het werkloosheidspercentage als de intredewerkloosheid. Het werkloosheidspercentage onder gediplomeerde schoolverlaters is gedaald van 5% in 1997 tot 3% in 1998⁹. Dit beeld komt overeen met de verdere daling van de werkloosheid over 1998 zoals waargenomen door het CBS.

⁹ Hierbij wordt uitgegaan van het begrip werkloze beroepsbevolking zoals gehanteerd door het Centraal Planbureau (CPB). Deze wijkt af van het begrip geregistreerde werkloosheid zoals gebruikt door het Centraal Bureau voor de Statistiek (CBS). Het belangrijkste verschil tussen beide definities betreft de vereiste bij de CBS-definitie om ingeschreven te zijn als werkzoekende bij het arbeidsbureau. Hierdoor heeft de CBS-definitie een meer administratief karakter, terwijl de CPB-definitie meer economisch geïntendeerd is.

Figuur 1.3
Werkgelegenheid en werkzekerheid naar onderwijssoort

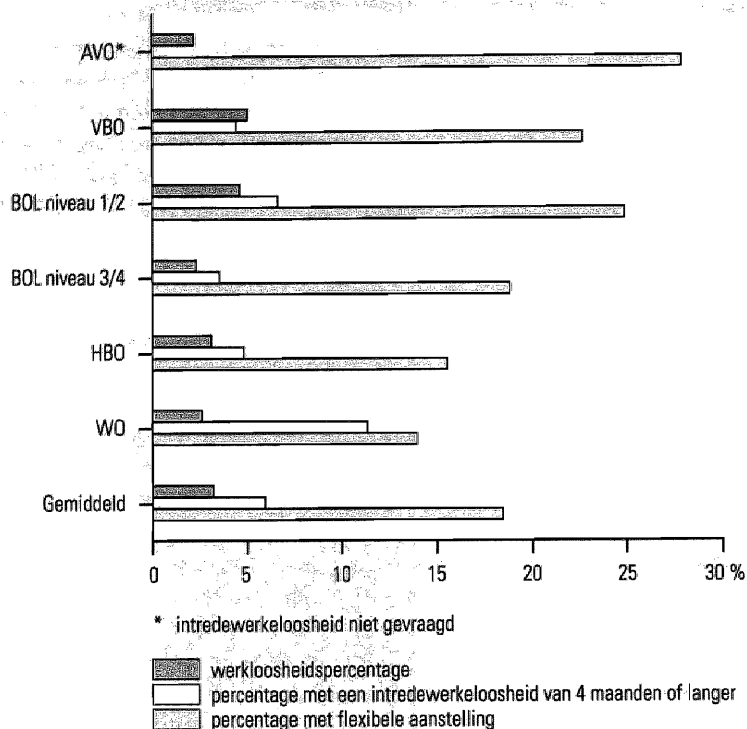

Volgens het CBS komt het gemiddeld aantal werklozen in 1998 uit op 349.000, zo'n 89.000 minder dan in 1997. In percentages uitgedrukt betekent dit een daling van ruim 1% ten opzichte van 1997¹⁰. Deze extreem lage werkloosheidscijfers onder gediplomeerde schoolverlaters duiden op een gespannen arbeidsmarkt. Dit geldt met name voor de schoolverlaters van BOL niveau 3/4 (2%) en de afgestudeerden van het hoger onderwijs (zowel HBO als WO 3%). Opvallend is dat ook opleidingen die in het verleden nog te kampen hadden met een hoge werkloosheid, in 1998 duidelijk profiteren van de economische groei en de algehele daling in de werkloosheid. Voor schoolverlaters van BOL niveau 1/2, die vorig jaar nog sterk achterbleven bij de rest, is het werkloosheidspercentage zelfs gehalveerd (van 10% in 1997 naar 5% in 1998). Ook voor schoolverlaters van het AVO is een sterke daling te zien van 6% in 1997 naar een werkloosheidspercentage van 2% in 1998. Daarbij dient overigens opgemerkt te worden dat ook slechts een gering aandeel van de uitstroom naar de arbeidsmarkt gaat. Daarnaast laten het VBO, BOL niveau 3/4 en het HBO een daling zien van 1%. Ondanks de alge-

¹⁰ Zie *sociaal-economische maandstatistieken*, CBS, maart 1999.

hele daling van de werkloosheid is duidelijk dat de verschillen tussen de opleidingsniveaus gehandhaafd blijven. Het VBO en BOL niveau 1/2 laten relatief de hoogste werkloosheidscijfers zien, terwijl de hogere opleidingsniveaus de laagste kans op werkloosheid bieden.

In lijn met de daling van de werkloosheid onder gediplomeerde schoolverlaters de afgelopen jaren is in vergelijking met 1995 de intredewerkloosheid ook drastisch is afgenomen. Slechts 6% van de schoolverlaters is 4 maanden of langer werkloos geweest tussen het moment van voltooiing van de opleiding en het moment van enquête anderhalf jaar later. In 1995 bedroeg dat nog zo'n 14%^{11,12}. Opvallend is verder dat de intredewerkloosheid voor afgestudeerden van het WO bijna twee keer zo hoog is als gemiddeld. Dit kan als volgt worden geïnterpreteerd. Het rendement van een goede match op de arbeidsmarkt is voor WO-afgestudeerden hoger dan voor andere schoolverlaters. WO-afgestudeerden nemen daarom langer de tijd dan schoolverlaters van andere onderwijssoorten om een baan te vinden die overeenkomt met het gevolgde opleidingsniveau.

Met betrekking tot de aard van de aanstelling kan worden vastgesteld dat ook hier sprake is van een aanzienlijke verandering. Een functie wordt als flexibel aangemerkt wanneer het een aanstelling via een uitzendbureau of een aanstelling als oproepkracht betreft, danwel wanneer het een aanstelling in tijdelijke dienst is voor maximaal één jaar. Van 1991 tot 1995 was er een stijgende trend te zien in het aandeel schoolverlaters met een flexibele aanstelling. In 1996 is deze trend omgeslagen en is er sprake van een daling. Door een verdere daling in de (intrede)werkloosheid heeft deze neerwaartse trend zich in 1998 versterkt doorgezet. Momenteel hebben vier van de vijf schoolverlaters anderhalf jaar na afstuderen een vaste aanstelling of het uitzicht op een vaste aanstelling. Vorig jaar was dit het geval bij drie van de vier schoolverlaters.

Kwaliteit van het werk

Met behulp van de bovengenoemde indicatoren is een duidelijk beeld verkregen in de arbeidsmarktpositie van gediplomeerde schoolverlaters met betrekking tot de werkgelegenheid en werkzekerheid. Daarnaast speelt de kwaliteit van het werk een belangrijke rol bij de arbeidsmarktintrede. Wanneer schoolverlaters zich aanbieden op de arbeidsmarkt is het de vraag of ze meteen een baan vinden die aansluit bij de gevolgde opleiding. Zowel het opleidingsniveau als de opleidingsrichting die voor de huidige functie van schoolverlaters worden vereist kunnen verschillen van het niveau en de richting van de feitelijk genoten opleiding. Bovendien is het bruto uurloon dat een schoolverlater verdient in de huidige functie een belangrijke indicator voor de kwaliteit van het werk.

¹¹ We wijzen er overigens op dat deze intredewerkloosheid naar alle waarschijnlijkheid enigszins onderschat wordt. Uit een analyse van Van der Velden, Welters en Willems (1998) komt naar voren dat als gevolg van geheugeneffecten de feitelijke intredewerkloosheid enigszins hoger is dan hier gepresenteerd. Voor de vergelijking in de tijd maakt dit overigens weinig uit, omdat de afwijkingsfactor elk jaar nagenoeg gelijk is.

¹² Opgemerkt wordt dat in de meting van 1995 het HBO en WO niet zijn opgenomen

Figuur 1.4
Kwaliteit van het werk naar onderwijssoort

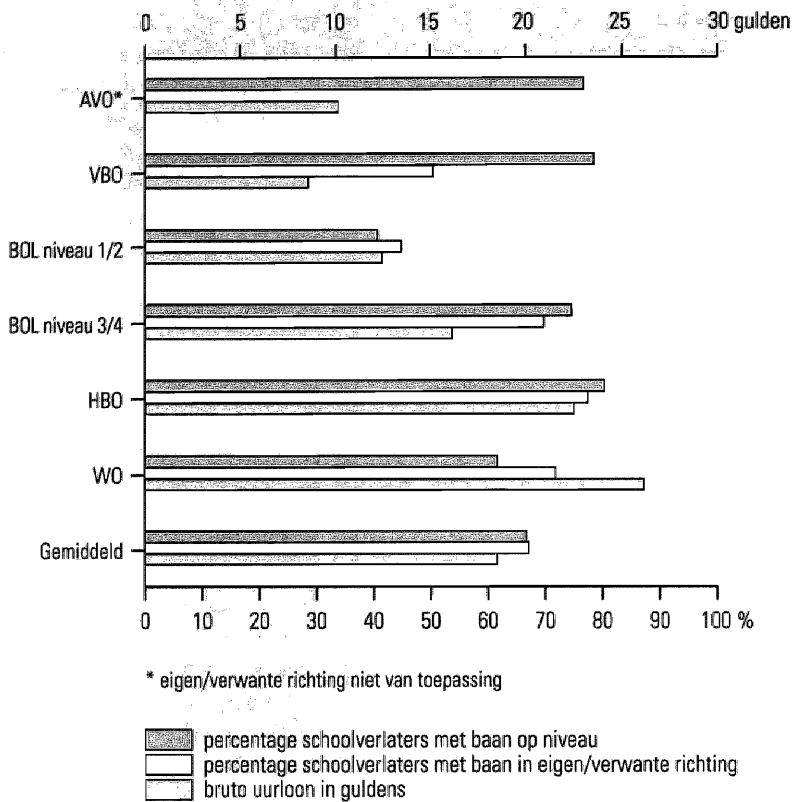

In figuur 1.4 zijn de drie indicatoren voor de dimensie kwaliteit van het werk weergegeven naar onderwijssoort. Ten opzichte van de voorgaande jaren komen met uitzondering van BOL niveau 1/2 iets meer schoolverlaters in een baan terecht die aansluit bij hun eigen opleidingsniveau. Van de schoolverlaters van het AVO, VBO en BOL niveau 3/4 heeft driekwart een baan waarvoor minimaal het eigen opleidingsniveau werd vereist. Bij het HBO heeft 80% van de afgestudeerden een baan waarvoor HBO-niveau werd vereist. Bij het WO ligt dit met ruim 60% een stuk lager. Een verklaring hiervoor kan zijn dat op de arbeidsmarkt voor academici de scheidslijn tussen WO- en HBO-functies vager is dan tussen bijvoorbeeld HBO- en BOL niveau 3/4-functies.

In vergelijking met de afgelopen jaren heeft er een daling plaatsgevonden van het percentage schoolverlaters voor wie bij de huidige functie de eigen of een verwante opleidingsrichting vereist werd. Opvallend is de forse daling voor schoolverlaters van het VBO van 57% naar 50%, aangezien voor deze groep schoolverlaters vorig jaar nog een duidelijke stijging te zien was. Gemiddeld over alle onderwijssoorten heeft een daling plaatsgevonden van 70% naar 67%. Deze daling kan enerzijds worden verklaard door de gespannen arbeidsmarkt. Door tekorten in bepaalde sectoren zullen werkgevers

minder strikte eisen stellen aan de gevolgde opleidingsrichting. Dit effect is blijkbaar sterker dan het omgekeerde effect, namelijk dat schoolverlaters ten tijde van een gespannen arbeidsmarkt makkelijker een baan kunnen vinden die aansluit bij hun opleiding. Anderzijds ligt een deel van de verklaring in een vervaging van de grenzen tussen beroepen of de opkomst van geheel nieuwe beroepen, bijvoorbeeld in de IT-sector. De opkomst van nieuwe beroepen waar nog geen specifieke opleidingsrichting voor bestaat leidt ertoe dat schoolverlaters uit verschillende opleidingssectoren worden aangetrokken. Er zijn overigens duidelijke verschillen naar onderwijssoort. Voor het VBO en BOL niveau 1/2 ligt het percentage dat een functie heeft waarvoor de eigen of een verwante opleidingsrichting vereist is, beduidend lager dan voor BOL niveau 3/4 en het hoger onderwijs.

De krapte op de arbeidsmarkt is ook duidelijk zichtbaar bij de ontwikkeling van de aanvangssalarissen voor de schoolverlaters. Bij BOL niveau 1/2 zijn de aanvangssalarissen gemiddeld met 15% gestegen ten opzichte van het afgelopen jaar, bij BOL niveau 3/4 met 12% en bij het HBO met zo'n 10%. Alleen op het niveau van het AVO en het VBO zijn de aanvangssalarissen gelijkgebleven. Voor een deel is de stijging van het bruto uurloon te verklaren uit de arbeidsduurverkorting. Het grootste deel heeft echter betrekking op een reële stijging van het aanvangssalaris. De loonverschillen tussen de diverse onderwijssoorten zijn aanzienlijk. Door de forse stijging in bruto uurlonen voor schoolverlaters van het secundair beroepsonderwijs is het verschil in aanvangssalaris ten opzichte van schoolverlaters van het AVO en het VBO nog groter geworden. Voor een deel kunnen de loonverschillen tussen de onderwijssoorten toegeschreven worden aan verschillen in de gemiddelde leeftijd waarop schoolverlaters de arbeidsmarkt betreden. Om een zuivere vergelijking te kunnen maken tussen de verschillende onderwijssoorten is daarom een leeftijdscorrectie op de bruto lonen noodzakelijk. Gecorrigeerd voor leeftijd verdient een VBO-schoolverlater fl.10,40 minder dan een afgestudeerde WO-er. Een AVO-schoolverlater verdient fl.9,30 minder en schoolverlaters van BOL niveau 1/2 en BOL niveau 3/4 verdienen respectievelijk fl.8,30 en fl.6,20 minder dan een afgestudeerde van het WO. Tot slot verdient een HBO-er gemiddeld fl.2,50 minder dan een WO-er. Dit betekent dat ongeveer éénderde van de loonverschillen verklaard wordt door het leeftijdseffect.

Figuur 1.5
Typering van de arbeidsmarktpositie van opleidingen

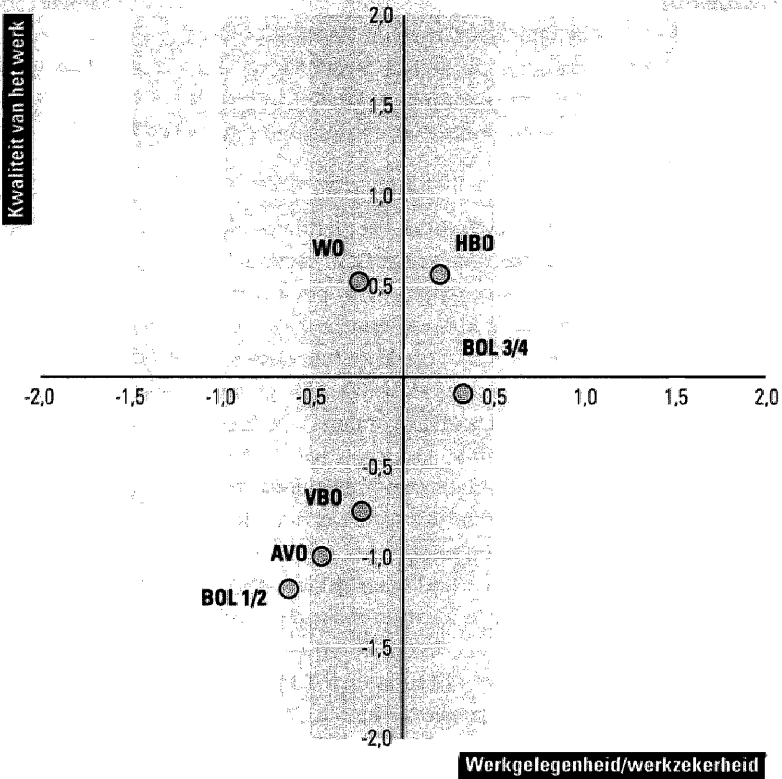

Arbeidsmarktpositie van opleidingen

De afzonderlijke indicatoren voor de werkgelegenheid en werkzekerheid en de kwaliteit van het werk kunnen samengevat worden tot een score voor iedere dimensie van de arbeidsmarktpositie van een opleiding¹³. De scores geven een beeld van de relatieve positie van een opleiding ten opzichte van alle andere opleidingen. In figuur 1.5 wordt de gemiddelde score gepresenteerd voor elke onderwijssoort. De figuur is onderverdeeld in vier kwadranten. De onderwijssoorten rechtsboven in de figuur hebben een relatief gunstige arbeidsmarktpositie. Dat wil zeggen dat ze zowel een hoge kans op werk hebben als een hoge score voor de kwaliteit van het werk. Onderwijssoorten

¹³ Factoranalyse wijst uit dat de desbetreffende indicatoren op twee factoren laden. Voor de berekening van de samengestelde schalen is gebruik gemaakt van het gemiddelde van de tot normalscores getransformeerde indicatoren. De indicator uurloon is gecorrigeerd voor leeftijd. De scores zijn bepaald per opleiding, waarbij rekening is gehouden met de relatieve omvang van de opleidingen onder schoolverlaters die tot de beroepsbevolking gerekend worden.

linksonder in de figuur hebben daarentegen een relatief slechte positie. Wat betreft de dimensie werkgelegenheid en werkzekerheid nemen, evenals vorig jaar, de schoolverlaters van BOL niveau 3/4 de meest gunstige positie in. Dit is hoofdzakelijk het gevolg van een relatief laag werkloosheidspercentage en een relatief lage intredewerkloosheid. De meest ongunstige positie wordt ingenomen door schoolverlaters van BOL niveau 1/2. Dit wordt veroorzaakt door zowel een relatief hoog werkloosheidspercentage, een hoge intredewerkloosheid en een hoog percentage schoolverlaters met een flexibele aanstelling. Wat betreft het hoger onderwijs nemen WO-afgestudeerden een minder gunstige positie in dan HBO-afgestudeerden. Dit komt voornamelijk door de relatief hoge intredewerkloosheid onder WO-afgestudeerden.

Evenals voor de dimensie werkzekerheid en werkgelegenheid geldt voor de dimensie kwaliteit van het werk dat schoolverlaters van BOL niveau 1/2 een relatief ongunstige positie innemen. Dit wordt met name veroorzaakt door een relatief laag percentage schoolverlaters met een baan op niveau en een relatief laag percentage met een baan binnen de eigen of een verwante richting. HBO- en WO-afgestudeerden nemen relatief de meest gunstige positie in op deze dimensie. Dit wordt voor de HBO-afgestudeerden hoofdzakelijk verklaard door een relatief hoog percentage afgestudeerden met een baan op niveau, terwijl WO-afgestudeerden hun gunstige positie vooral te danken hebben aan hun hogere bruto uurloon. Samenvattend kan opgemerkt worden dat lagere opleidingsniveaus (AVO, VBO en BOL niveau 1/2) beduidend slechter scoren op beide dimensies dan de hogere opleidingsniveaus (BOL niveau 3/4, HBO en WO).

2 Bestemming van gediplomeerde schoolverlaters

2.1 Maatschappelijke positie

In dit hoofdstuk wordt verder ingegaan op de in hoofdstuk 1.1 gepresenteerde maatschappelijke positie van gediplomeerde schoolverlaters. Het gaat daarbij om de bestemming ongeveer anderhalf jaar na het verlaten van de opleiding. Aan de schoolverlaters is gevraagd aan te geven welke positie volgens henzelf hun situatie op het moment van enquête het best weerspiegelt. In deze paragraaf wordt de maatschappelijke positie van schoolverlaters per onderwijssoort naar sector behandeld¹⁴.

Figuur 2.1
Maatschappelijke positie van AVO-schoolverlaters totaal en per opleidingssector

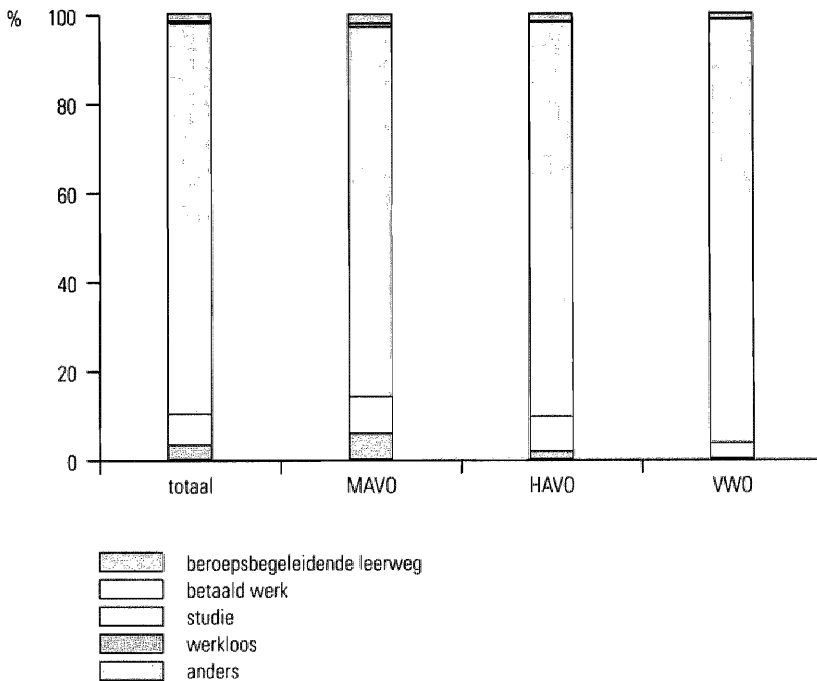

¹⁴ Zoals eerder aangegeven worden over de uitstroom van de BBL geen gegevens gepresenteerd, omdat deze niet in de steekproefpopulatie is opgenomen

Het overgrote deel van de gediplomeerde schoolverlaters van het AVO kiest na het behalen van het diploma voor een (voltijdse) vervolgopleiding. Bijna 90% van de schoolverlaters van deze opleidingen ziet zichzelf in de eerste plaats als scholier of student. Van de schoolverlaters van het VWO geeft een duidelijk hoger percentage aan een (voltijdse) studie te volgen (95% tegenover 83% voor MAVO- en 89% voor HAVO-schoolverlaters). Bij de MAVO wordt dit enigszins gecorrigeerd door een groter aandeel schoolverlaters dat een beroepsbegeleidende leerweg volgt. Niettemin is bij MAVO en HAVO vaker sprake van een directe doorstroom naar de arbeidsmarkt zonder kwalificerend vervolgtraject.

Figuur 2.2

Maatschappelijke positie van VBO-schoolverlaters totaal en per opleidingssector

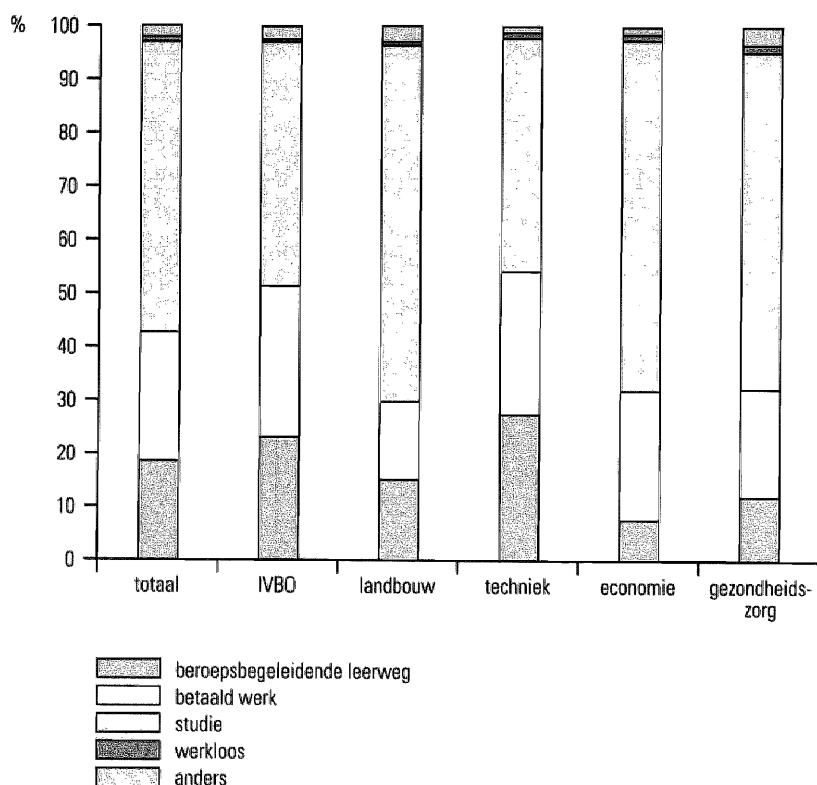

Voor VBO-schoolverlaters heeft een verschuiving plaatsgevonden van betaald werk naar studie. Het percentage schoolverlaters dat anderhalf jaar na afstuderen als belangrijkste bestemming betaald werk heeft is gedaald van 29% in 1997 naar 24% in 1998. Daarnaast is het percentage schoolverlaters dat aangeeft te studeren toegenomen van 51% in 1997 naar 54% in 1998. In de sector landbouw is de bestemming betaald werk

lager dan gemiddeld, terwijl de bestemming studie hoger is dan gemiddeld. Bij het IVBO en bij de opleidingssector techniek is de bestemming beroepsbegeleidende leerweg hoger dan gemiddeld en de bestemming studie juist lager dan gemiddeld. Bij de opleidingssector economie blijkt slechts 8% als bestemming een beroepsopleidende leerweg te hebben. Voor schoolverlaters van de opleidingssector gezondheidszorg geldt dat de bestemmingen beroepsbegeleidende leerweg en studie gestegen zijn in vergelijking met het afgelopen jaar.

Figuur 2.3
Maatschappelijke positie van schoolverlaters van BOL niveau 1/2 totaal en per opleidingssector

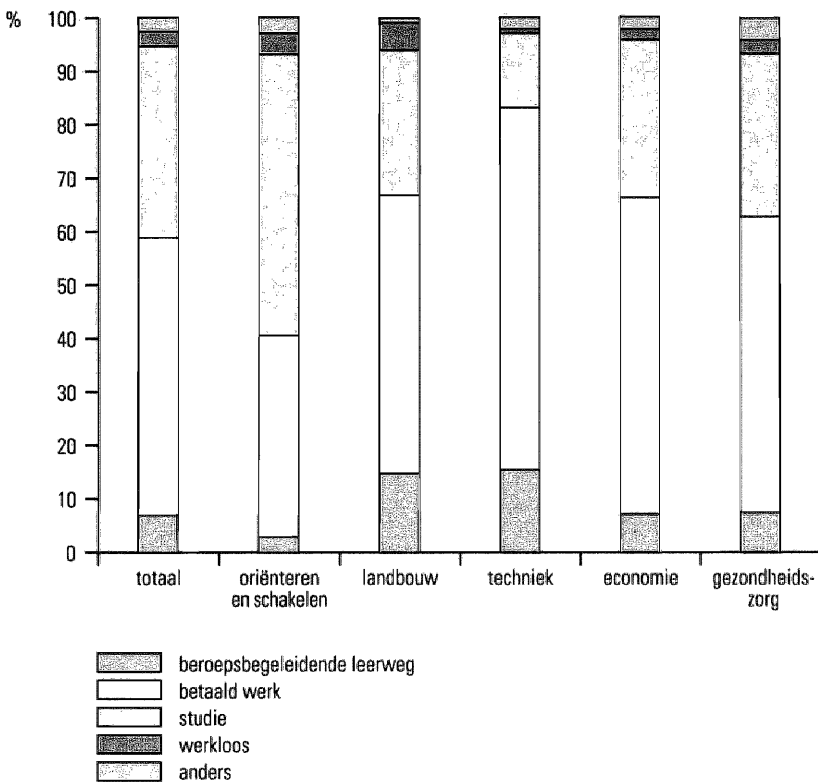

Het karakter van het secundair beroepsonderwijs als startkwalificatie brengt met zich mee dat veel vaker dan bij AVO of VBO sprake is van eindonderwijs. Ruim de helft van de schoolverlaters van BOL niveau 1/2 heeft als belangrijkste bestemming betaald werk. Gezien het oriënterende karakter van de opleiding oriënteren en schakelen is het niet verwonderlijk dat bij deze opleiding meer dan de helft van de schoolverlaters kiest voor een vervolgopleiding. Evenals bij het VBO is voor de opleidingssector landbouw een grote daling te zien in het percentage schoolverlaters dat kiest voor betaald werk in plaats van een vervolgstudie. In 1997 werd deze groep schoolverlaters nog gekarakte-

riseerd door een grote uitstroom naar betaald werk en een lage doorstroom naar een studie. Ook in de sectoren techniek en economie is sprake van een daling van het percentage schoolverlaters dat aangeeft betaald werk te verrichten. In de sector gezondheidszorg heeft een daling plaatsgevonden van het percentage schoolverlaters dat kiest voor een beroepsbegeleidende leerweg van 17% in 1997 naar 8% in 1998.

Figuur 2.4
Maatschappelijke positie van schoolverlaters van BOL niveau 3/4 totaal en per opleidingssector

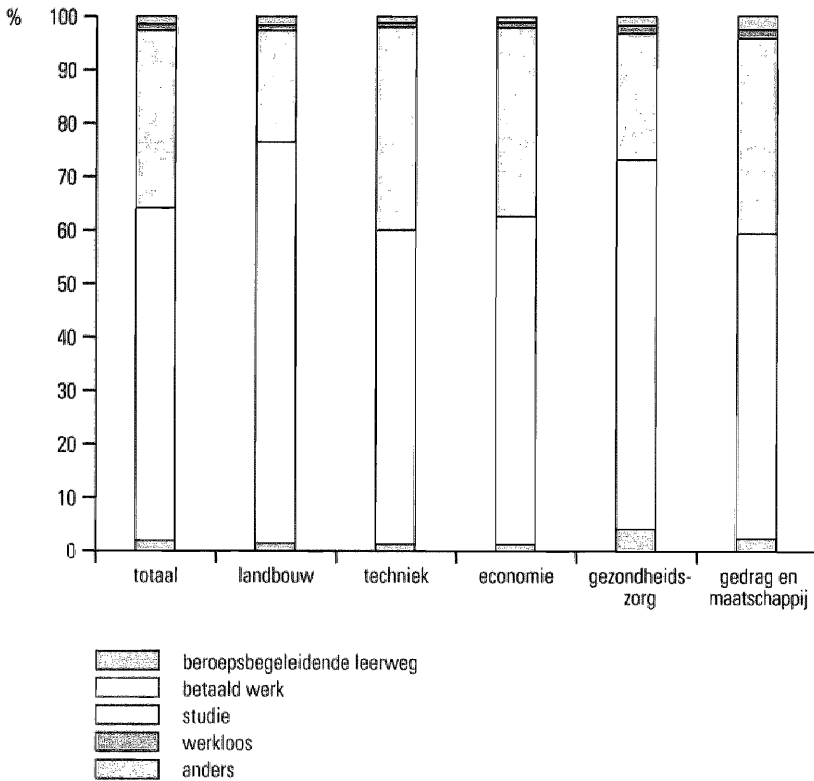

De bestemming van schoolverlaters van BOL niveau 3/4 is redelijk constant gebleven ten opzichte van het afgelopen jaar. De onderlinge verschillen in bestemming tussen de opleidingssectoren blijven hierdoor aanwezig. Deze verschillen manifesteren zich voornamelijk in de keuze voor een vervolgopleiding of intrede op de arbeidsmarkt. Evenals vorig jaar studeren schoolverlaters van de sector landbouw en gezondheidszorg minder vaak door dan de rest (respectievelijk 21% en 24%). In de opleidingssector techniek heeft een daling plaatsgevonden van 65% naar 59% in het percentage schoolverlaters dat kiest voor betaald werk. Daarnaast heeft een duidelijke daling plaatsgevonden in de sectoren gezondheidszorg en gedrag en maatschappij wat betreft het percentage

schoolverlaters dat aangeeft een beroepsbegeleidende leerweg te volgen. Bij de sector gezondheidszorg is dit percentage gedaald van 11% naar 4% en bij de sector gedrag en maatschappij van 7% naar 2%. Bij de opleidingssector gezondheidszorg heeft dit geleid tot een stijging van de bestemmingen arbeidsmarkt en vervolgopleiding. Bij de opleidingssector gedrag en maatschappij heeft dit alleen geleid tot een hogere doorstroom naar de arbeidsmarkt.

Figuur 2.5

Maatschappelijke positie van HBO-afgestudeerden totaal en per opleidingssector

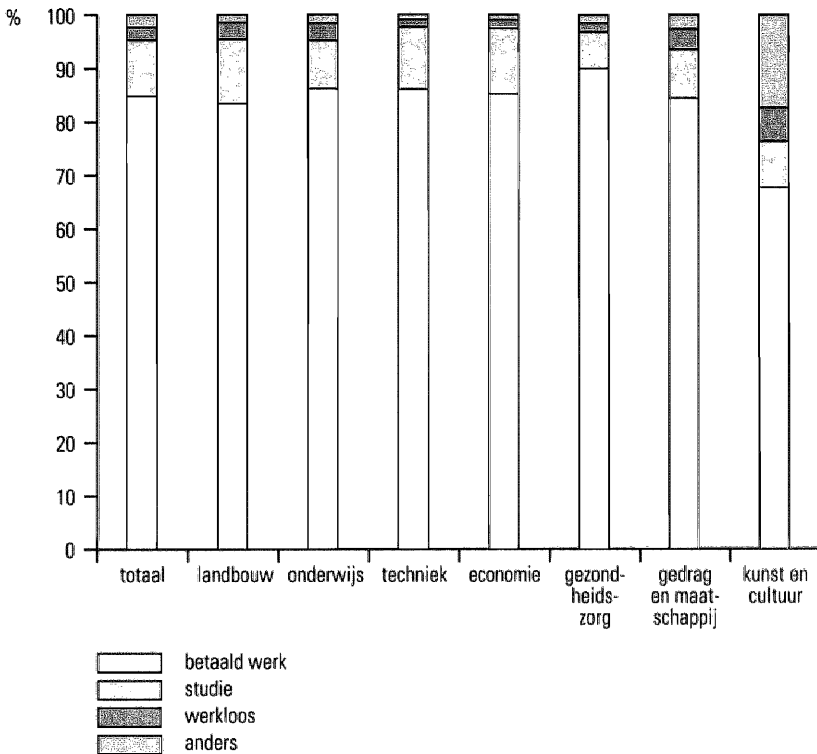

Voor afgestudeerden van het HBO geldt dat er weinig onderlinge verschillen zijn tussen de afzonderlijke sectoren met uitzondering van de sector gezondheidszorg en de sector kunst en cultuur. In het algemeen kan worden vastgesteld dat het overgrote deel van de HBO-afgestudeerden anderhalf jaar na het behalen van het diploma de arbeidsmarkt heeft betreden. Voor de sector gezondheidszorg geldt dat een relatief hoog percentage afgestudeerden kiest voor betaald werk en relatief weinig afgestudeerden een vervolgopleiding hebben als belangrijkste bestemming. Voor de opleidingssector kunst en cultuur geldt dat een uitzonderlijk laag percentage betaald werk verricht namelijk 68% tegenover 85% gemiddeld. Een relatief grote groep geeft aan op het moment van enquête werkloos te zijn. Bij de sector kunst en cultuur bedraagt dit 6% tegen 2% gemid-

deld voor het HBO¹⁵. Hierbij moet opgemerkt worden dat werkloosheid in de sector kunst en cultuur vaak een andere betekenis heeft dan werkloosheid in andere sectoren. Voor kunstenaars geldt vaak dat er een relatief lange periode zit tussen het produceren van werk en inkomsten ervan. Dit is ook terug te vinden in het aanzienlijke percentage afgestudeerden dat aangeeft in de categorie 'anders' te vallen (ruim 17%). Deze categorie betreft vaak afgestudeerden die onbetaald werk verrichten¹⁶.

Figuur 2.6
Maatschappelijke positie van WO-afgestudeerden totaal en per opleidingssector

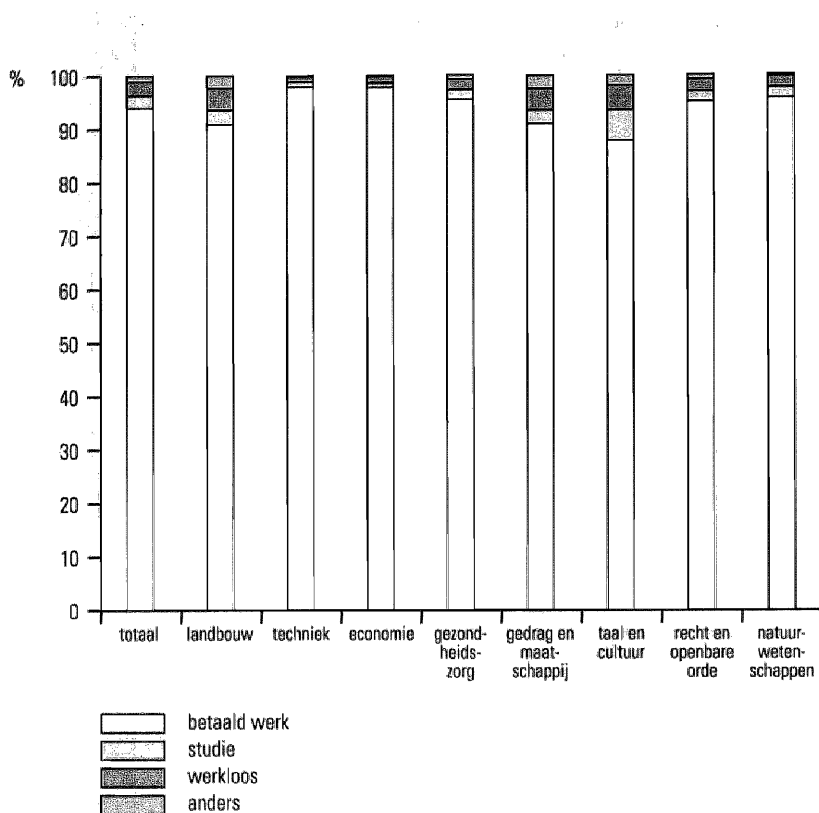

Ook voor het WO geldt dat er betrekkelijk weinig verschillen zijn tussen opleidingssectoren in de bestemmingen van afgestudeerden. Voor alle sectoren geldt dat het overgrote deel aangeeft op het moment van enquête betaald werk te verrichten.

¹⁵ Opgemerkt dient te worden dat dit een beschrijving is van de maatschappelijke positie zoals door de afgestudeerden zelf is aangegeven. Deze wijkt af van de in dit rapport weergegeven werkloosheidspercentages die uitsluitend gerelateerd zijn aan de afgestudeerden die gerekend worden tot de beroepsbevolking.

¹⁶ Door een verandering in de vraagstelling is dit percentage niet helemaal vergelijkbaar met afgelopen jaar

In totaal verricht 94% van de afgestudeerde WO-ers betaald werk. Alleen voor de opleidingssector taal en cultuur geldt dat een beduidend lager percentage afgestudeerden op het moment van enquête betaald werk verricht (slechts 88%). De afgestudeerden van deze sector geven vaker aan een opleiding te volgen. Daarnaast geeft een relatief hoog percentage aan in de categorie 'anders' te vallen. Dit kan zowel zorgtaken betreffen als onbetaald werk.

2.2 Verschillen in maatschappelijke positie naar sekse, etniciteit en opleidingsniveau ouders

In deze paragraaf wordt gekeken of de maatschappelijke positie van schoolverlaters verschilt naar sekse, etniciteit en het opleidingsniveau van de ouders. Om de maatschappelijke positie van vrouwen ten opzichte van mannen te bepalen is in tabel 2.1 een overzicht gepresenteerd van de bestemming van schoolverlaters per onderwijssoort uitgesplitst naar geslacht. Daarbij is het AVO onderverdeeld in MAVO, HAVO en VWO. Om een duidelijk beeld te krijgen in hoeverre de maatschappelijke positie van vrouwen afwijkt van die van mannen wordt gebruik gemaakt van een segregatie-index¹⁷.

Tabel 2.1
Maatschappelijke positie per onderwijssoort naar sekse

Opleidingstype	beroeps begeleidende leerweg	betaald werk	studie	werkloos	anders
	%	%	%	%	%
Mannen					
MAVO	6	9	82	1	2
HAVO	2	7	89	0	2
VWO	0	3	95	0	2
VBO	25	26	47	1	2
BOL niveau 1/2	9	55	32	2	2
BOL niveau 3/4	2	59	38	1	1
HBO	X	85	11	2	2
WO	X	95	2	2	1
Vrouwen					
MAVO	6	8	84	1	2
HAVO	2	8	88	0	1
VWO	1	4	95	0	1
VBO	11	22	63	1	3
BOL niveau 1/2	5	49	39	3	4
BOL niveau 3/4	2	65	30	1	2
HBO	X	85	10	3	3
WO	X	93	3	3	2

Segregatie-index: MAVO (1%); HAVO (1%); VWO (1%); VBO (17%); BOL niveau 1/2 (10%); BOL niveau 3/4 (8%); HBO (2%); WO (3%)

X beroepsbegeleidende leerweg niet van toepassing

¹⁷ De segregatie-index wordt berekend als de som van de absolute verschillen in percentages tussen de twee groepen gedeeld door twee. De segregatie-index varieert tussen 0 (geen segregatie) en 100% (volledige segregatie).

De segregatie-index laat zien dat het verschil tussen mannen en vrouwen vooral groot is voor schoolverlaters van het VBO en het secundair beroepsonderwijs. Bij het VBO zou 17% van de vrouwen een andere bestemming moeten hebben om tot een gelijke verdeling te komen als bij mannen. In verhouding met mannelijke VBO-schoolverlaters kiezen vrouwelijke schoolverlaters vaker voor een vervolgopleiding en minder vaak voor een beroepsbegeleidende leerweg. Ook voor BOL niveau 1/2 geldt dat er een ongelijke verdeling in bestemming is tussen mannen en vrouwen. Evenals voor VBO geldt hier dat vrouwen minder vaak doorstromen naar betaald werk of naar een beroepsbegeleidende leerweg. Opvallend bij BOL niveau 3/4 is dat hier juist meer vrouwen dan mannen aangeven betaald werk te verrichten, terwijl mannen vaker kiezen voor een vervolgopleiding. Bij afgestudeerden van het WO is slechts een klein verschil in bestemming naar sekse te onderscheiden. Mannelijke WO-afgestudeerden hebben op het moment van enquête vaker betaald werk, terwijl vrouwelijke afgestudeerden vaker een opleiding volgen of in de categorie 'anders' vallen. Ten slotte worden bij het AVO en HBO nauwelijks verschillen aangetroffen tussen de bestemming van mannen en vrouwen.

Tabel 2.2
Maatschappelijke positie per onderwijssoort naar etniciteit

Tabel 2.2

Maatschappelijke positie per onderwijssoort naar etniciteit

Opleidingstype	beroeps- begeleidende leerweg	betaald werk	studie	werkloos	anders
	%	%	%	%	%
Autochtonen					
MAVO	6	9	83	1	2
HAVO	2	8	89	0	2
VWO	0	3	95	0	1
VBO	19	25	54	1	2
BOL niveau 1/2	7	52	36	2	2
BOL niveau 3/4	2	63	33	1	1
HBO	X	85	10	2	2
WO	X	95	2	2	1
Allochtonen					
MAVO	4	3	92	1	0
HAVO	4	18	79	0	0
VWO	0	5	95	0	0
VBO	11	16	72	0	2
BOL niveau 1/2	6	48	36	5	6
BOL niveau 3/4	2	51	42	3	3
HBO	X	79	13	6	2
WO	X	92	1	5	1

Segregatie-index: MAVO (10%); HAVO (12%); VWO (2%); VBO (18%); BOL niveau 1/2 (6%); BOL niveau 3/4 (12%); HBO (6%); WO (3%)

X beroepsbegeleidende leerweg niet van toepassing

Tabel 2.2 geeft een vergelijkbaar overzicht als tabel 2.1, maar nu met een verbijzondering naar etniciteit. Opnieuw worden de grootste verschillen aangetroffen onder schoolverlaters van het VBO. Het blijkt dat allochtone VBO-schoolverlaters veel vaker een studie volgen en minder vaak betaald werk verrichten of een beroepsbegeleidende leerweg volgen. Bijna driekwart van de allochtone schoolverlaters geeft aan een studie als belangrijkste bezigheid te hebben, terwijl dit slechts voor de helft van de autochtone schoolverlaters geldt. Een vergelijkbare situatie doet zich voor bij schoolverlaters van de MAVO en BOL niveau 3/4. Ook hier geldt dat de autochtone schoolverlaters relatief vaker betaald werk verrichten, terwijl allochtone schoolverlaters vaker een studie volgen. Bij schoolverlaters van de HAVO ligt dit anders. Daar is de doorstroom naar een

Tabel 2.3
Maatschappelijke positie per onderwijssoort naar opleidingsniveau ouders

Opleidingstype	beroeps- begeleidende leerweg	betaald werk	studie	werkloos	anders
	%	%	%	%	%
Laag					
MAVO	8	11	78	1	3
HAVO	2	11	85	0	2
VWO	1	6	92	1	1
VBO	20	27	50	1	2
BOL niveau 1/2	7	54	32	3	4
BOL niveau 3/4	1	1	27	1	1
HBO	X	88	8	2	2
WO	X	95	2	2	1
Midden					
MAVO	6	8	83	0	2
HAVO	2	7	90	0	1
VWO	0	5	93	0	2
VBO	17	21	60	1	2
BOL niveau 1/2	7	58	32	1	2
BOL niveau 3/4	2	61	35	1	1
HBO	X	85	11	3	2
WO	X	94	1	3	2
Hoog					
MAVO	3	5	89	1	2
HAVO	2	5	91	0	2
VWO	0	2	97	0	1
VBO	13	17	67	1	1
BOL niveau 1/2	6	40	51	3	1
BOL niveau 3/4	2	49	46	1	2
HBO	X	81	13	3	3
WO	X	93	3	3	2

Segregatie-index laag vs. hoog: MAVO (11%); HAVO (6%); VWO (5%); VBO (17%); BOL niveau 1/2 (19%); BOL niveau 3/4 (19%); HBO (7%); WO (1%)

X beroepsbegeleidende leerweg niet van toepassing

vervolgopleiding onder autochtone schoolverlaters juist hoger dan onder allochtone schoolverlaters. Bij de overige onderwijssoorten zijn de verschillen naar etnische herkomst vrij beperkt. Wel is opvallend dat de categorie werkloosheid onder allochtone schoolverlaters groter is dan onder autochtone schoolverlaters. Dit laatste geldt met name voor afgestudeerden van de beroepsopleidende leerwegen, het HBO en het WO¹⁸.

Wanneer gekeken wordt naar het effect van het opleidingsniveau van de ouders op de maatschappelijke positie van schoolverlaters, dan valt meteen op dat het percentage schoolverlaters dat een studie volgt positief gerelateerd is aan het opleidingsniveau van de ouders¹⁹. Met uitzondering van het WO, kiezen schoolverlaters vaker voor een vervolgopleiding wanneer de ouders een opleiding op middelbaar of hoger niveau hebben afgerond. Dit effect is vooral duidelijk zichtbaar bij het VBO en de beroepsopleidingen. Voor het VBO geldt dat 67% van de schoolverlaters van wie de ouders een hoge opleidingsachtergrond hebben, een studie volgen tegenover slechts 50% van de schoolverlaters van wie de ouders een lage opleidingsachtergrond hebben. Schoolverlaters van wie de ouders een laag opleidingsniveau hebben, volgen daarentegen wel vaker een beroepsbegeleidende leerweg. Bij BOL niveau 1/2 is het opleidingseffect van de ouders vooral zichtbaar tussen schoolverlaters van ouders met een middelbaar en een hoger opleidingsniveau. Van deze twee groepen kiest respectievelijk 32% en 51% van de schoolverlaters voor een vervolgopleiding. Voor BOL niveau 3/4 geldt dat voor ouders met een laag, middelbaar of hoger opleidingsniveau respectievelijk 27%, 35% en 46% van de schoolverlaters voor een vervolgopleiding kiest. Voor de HBO- en WO-afgestudeerden is er nauwelijks een effect waarneembaar van het opleidingsniveau van de ouders op de bestemming.

¹⁸ In nadere analyses (zie hoofdstuk 4) is nagegaan of het effect van etniciteit verklaard kan worden door verschillen in de opleidingssector die men gevolgd heeft of met verschillen in arbeidsoriëntatie. Dat blijkt niet het geval te zijn. Dit wijst in de richting van negatieve selectie door werkgevers.

¹⁹ Aan de respondenten is gevraagd wat het hoogst genoten opleidingsniveau is van hun ouders. Wanneer minimaal één van beide ouders een opleiding op HBO- of WO-niveau heeft afgerond, is het opleidingsniveau van de ouders getypeerd als 'hoog'. Wanneer minimaal één van beide ouders een HAVO-, VWO- of MBO-opleiding heeft afgerond, dan is het opleidingsniveau van de ouders getypeerd als 'midden'. In alle overige gevallen is het opleidingsniveau van de ouders getypeerd als 'laag'.

3 Kwalificerende vervoltrajecten

3.1 Kwalificerende vervoltrajecten

In dit hoofdstuk wordt een nader beeld geschetst van de schoolverlaters die na afronding van hun opleiding naar een kwalificerend vervoltraject zijn gegaan. Deze groep omvat zowel degenen die verder zijn gaan studeren in een voltijdse opleiding als degenen die een deeltijdopleiding zijn gaan volgen, bijvoorbeeld via de beroepsbegeleidende leerweg. We leggen daarbij de grens bij die opleidingen die het formele kwalificatieniveau van de schoolverlaters verhogen of qua richting verbreden. Aanvullende scholing in de vorm van cursussen en dergelijke blijven hierbij buiten beschouwing. Deze vorm van additionele scholing komt aan bod in hoofdstuk 4.

Figuur 3.1
Kwalificerende vervoltrajecten van AVO-schoolverlaters per opleidingssector

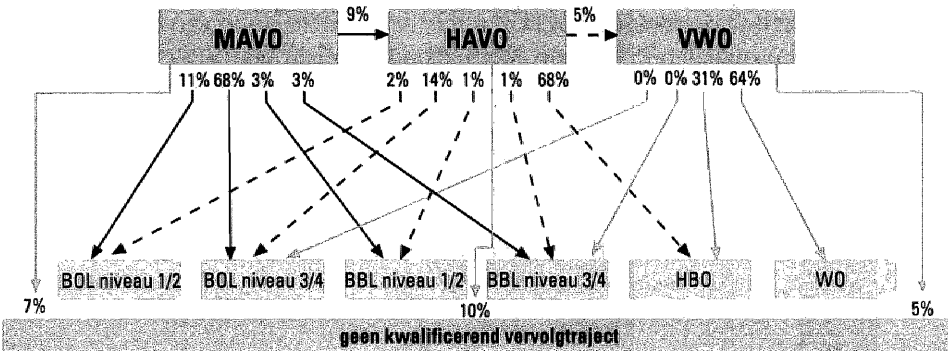

Figuur 3.1 geeft een overzicht van de doorstroom naar een kwalificerend vervoltraject voor verder lerende AVO-schoolverlaters. Voor schoolverlaters van het AVO geldt in het algemeen dat de overgrote meerderheid na het behalen van het diploma start met een kwalificerend vervoltraject. Het merendeel van de MAVO-schoolverlaters dat kiest voor een kwalificerend vervoltraject komt terecht in BOL niveau 3/4. Daarnaast kiest 11% voor een vervolgopleiding in BOL niveau 1/2. Voor schoolverlaters van de HAVO geldt dat ruim tweederde kiest voor een vervolgopleiding binnen het HBO. Een kleine groep HAVO-schoolverlaters vervolgt de opleiding in BOL niveau 3/4. Bij VWO-schoolverlaters is de grootste afwijking zichtbaar van de zogenaamde 'koninklijke leerroute'. Zo'n tweederde start de vervolgopleiding in het WO terwijl bijna éenderde kiest voor een vervolgopleiding in het HBO. Ten opzichte van het voorgaande jaar is het percentage VWO-schoolverlaters dat start met een WO-opleiding gestegen met zo'n 6% ten koste van de doorstroom naar het HBO.

Figuur 3.2
Kwalificerende vervoltrajecten van VBO-schoolverlaters per opleidingssector

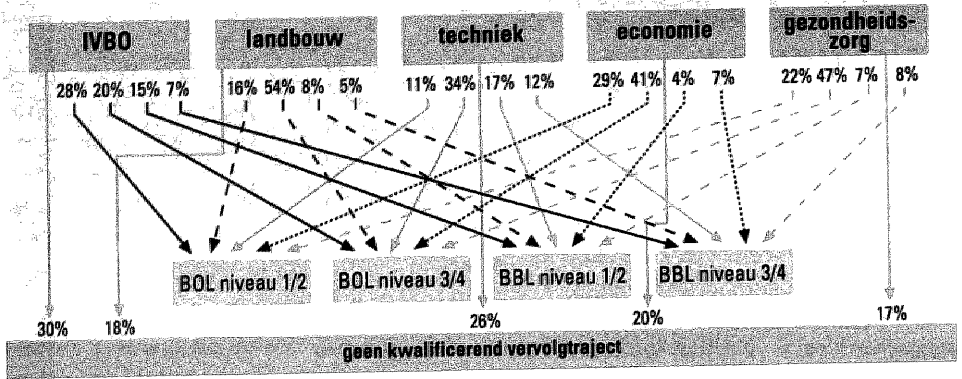

VBO-schoolverlaters hebben in principe de keuze tussen een vervolgopleiding in een beroepsbegeleidende leerweg of in een beroepsopleidende leerweg. Het overgrote deel van de VBO-schoolverlaters dat begint met een kwalificerend vervoltraject kiest voor een beroepsopleidende leerweg. Met uitzondering van het IVBO start de meerderheid hierbij in BOL niveau 3/4. Voor schoolverlaters van het IVBO geldt dat een relatief grote groep (28%) terechtkomt in BOL niveau 1/2. Hiernaast kiest nog zo'n 15% voor een vervolgopleiding binnen de beroepsbegeleidende leerweg op niveau 1/2. Ook voor verder lerende VBO-ers van de technische sector geldt dat een relatief hoog percentage kiest voor een vervolgopleiding in een beroepsbegeleidende leerweg. Hiervan komt 17% terecht op BBL niveau 1/2 en 12% op BBL niveau 3/4. Voor verder lerende VBO-ers uit de overige sectoren (landbouw, economie en gezondheidszorg) geldt dat de overgrote meerderheid kiest voor de beroepsopleidende leerwegen, vooral op niveau 3/4.

Figuur 3.3
Kwalificerende vervoltrajecten van schoolverlaters van BOL niveau 1/2 per opleidingssector

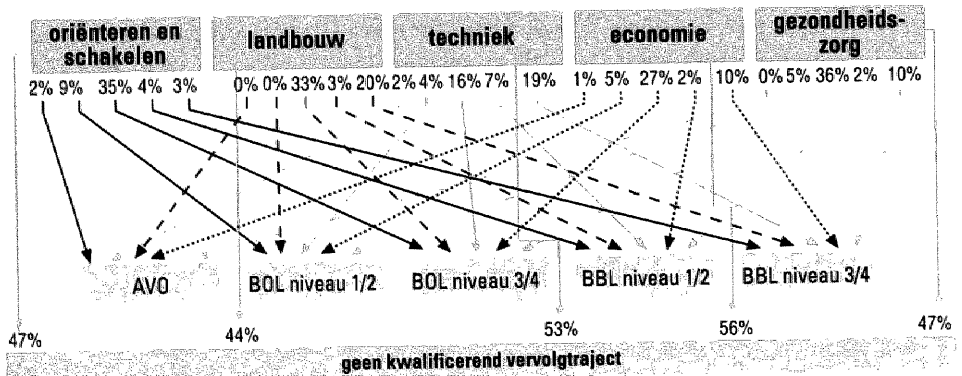

Voor schoolverlaters van BOL niveau 1/2 geldt dat de helft geen kwalificerend vervoltraject volgt. Van de schoolverlaters die wel kiezen voor een vervolgopleiding komt, met uitzondering van technisch opgeleide schoolverlaters, het merendeel terecht op BOL niveau 3/4. Evenals voor VBO-ers met een technische opleiding geldt voor technisch opgeleide schoolverlaters van BOL niveau 1/2 dat deze relatief vaak hun opleiding vervolgen in een beroepsbegeleidende leerweg. Zij komen zowel vaker terecht in BBL niveau 1/2 (7%) als in BBL niveau 3/4 (19%). Ook voor verder lerende schoolverlaters van de sector landbouw valt op dat ze relatief vaak kiezen voor een beroepsbegeleidende leerweg op niveau 3/4 (20%). Schoolverlaters van de opleiding oriënteren en schakelen kiezen verhoudingsgewijs vaak opnieuw voor een opleiding binnen BOL niveau 1/2 (9%)²⁰. Daarnaast maakt een kleine groep schoolverlaters van BOL niveau 1/2 de overstap naar het AVO.

Figuur 3.4

Kwalificerende vervoltrajecten van schoolverlaters van BOL niveau 3/4 per opleidingssector

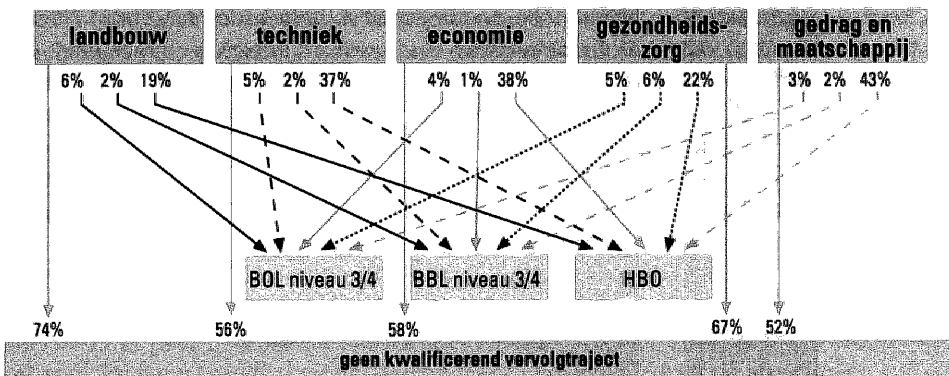

Figuur 3.4 geeft de kwalificerende vervoltrajecten van schoolverlaters van BOL niveau 3/4. Uit de figuur blijkt dat het merendeel van de verder lerende schoolverlaters van BOL niveau 3/4 kiest voor een kwalificerend vervoltraject binnen het HBO. Met uitzondering van de sectoren landbouw en gezondheidszorg kiest meer dan éénderde voor een vervolgopleiding in het HBO. Bij de sector landbouw kiest slechts 19% voor een vervolgopleiding in het HBO. Dit is hoofdzakelijk het gevolg van het feit dat een relatief laag percentage schoolverlaters van deze sector kiest voor een kwalificerend vervoltraject. Voor de sector gezondheidszorg geldt dat verhoudingsgewijs veel schoolverlaters kiezen voor een beroepsbegeleidende leerweg (6%). Ten slotte is er nog een categorie schoolverlaters van BOL niveau 3/4 die opnieuw kiezen voor een opleiding binnen de beroepsopleidende leerweg op hetzelfde niveau

²⁰ Opgemerkt wordt dat de opleiding oriënteren en schakelen mede dient als verkenning van de mogelijkheden van scholieren die niet precies weten welke opleiding ze moeten gaan volgen of nog over onvoldoende basiskwalificaties beschikken. Het is in dat licht goed mogelijk dat ze besluiten opnieuw een opleiding binnen BOL niveau 1/2 te gaan doen.

Figuur 3.5
Kwalificerende vervoltrajecten van HBO-afgestudeerden per opleidingssector

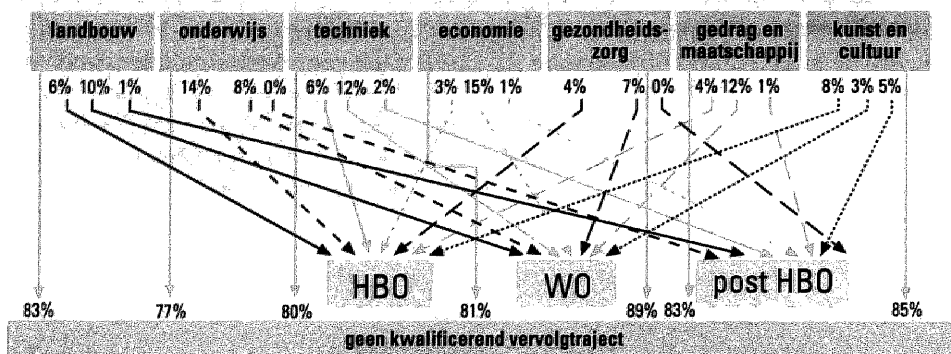

Voor HBO-afgestudeerden geldt dat slechts een klein percentage kiest voor een kwalificerend vervoltraject. Van degenen die doorleren kiest de meerderheid voor vervolgonderwijs in het WO. Alleen voor de sectoren onderwijs en kunst en cultuur geldt dat het grootste deel van de verder lerenden opnieuw kiest voor een HBO-opleiding. Dit is grotendeels te verklaren vanwege de doorstroom naar 1ste graads lerarenopleidingen in het HBO. Bij de sectoren economie, techniek en gedrag en maatschappij starten de meeste verder lerende afgestudeerden hun vervolgonopleiding in het WO. Daarnaast is er nog een groep HBO-afgestudeerden die kiest voor een post-HBO-opleiding. Voor de sector kunst en cultuur geldt dit zelfs voor 5% van de afgestudeerden.

Figuur 3.6
Kwalificerende vervoltrajecten van WO-afgestudeerden per opleidingssector

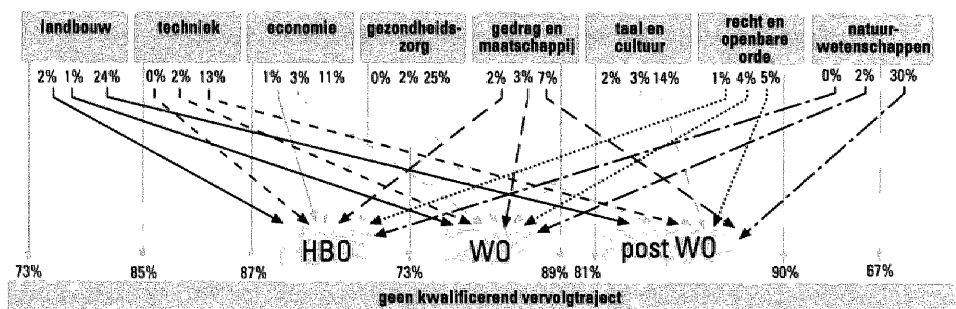

Figuur 3.6 presenteert de kwalificerende vervoltrajecten van WO-afgestudeerden. Opvallend is dat er grote verschillen zijn in de keuze voor post-WO-opleidingen tussen de verschillende opleidingssectoren. Onder post-WO-opleidingen vallen onder andere AiO/OiO-plaatsen, beurspromovendus, ontwerpopleiding, universitaire lerarenopleiding en Masters-opleidingen. Voor de opleidingssectoren landbouw en gezondheidszorg geldt dat ongeveer één kwart van de afgestudeerden kiest voor een post-WO-

opleiding. Voor de opleidingssector natuurwetenschappen geldt dit zelfs voor 30% van de afgestudeerden. Bij de opleidingssectoren gedrag en maatschappij en recht en openbare orde kiest slechts een klein deel van de afgestudeerden voor een post-WO-opleiding. Voor deze opleidingssectoren geldt overigens dat slechts een klein percentage afgestudeerden voor een vervolgopleiding kiest. Tot slot begint een klein deel van de gediplomeerde WO-ers opnieuw aan een vervolgopleiding in het WO of in het HBO.

3.2 Karakteristieken van enkele leerroutes

In deze paragraaf zullen enkele kenmerken van de in het begin van dit hoofdstuk beschreven kwalificerende vervolgtrajecten worden besproken. Als eerste zal worden gekeken in hoeverre schoolverlaters van het HAVO en VWO de zogenaamde 'koninklijke leerroute' volgen. Vervolgens zal voor de schoolverlaters van de beroepsopleidingen worden gekeken of de vervolgopleiding verwant is aan de afgesloten opleiding. Daarna wordt in deze paragraaf gekeken naar de keuze voor een kwalificerend vervolgtraject in de sectoren techniek, gezondheidszorg en onderwijs gedifferentieerd naar sekse en lichting. De vanaf hier gepresenteerde gegevens met betrekking tot kwalificerende vervolgtrajecten verschillen van de gegevens zoals gepresenteerd in het begin van dit hoofdstuk in die zin dat de gegevens in de vorige paragraaf uitgedrukt zijn als percentage van de totale uitstroom van gediplomeerde schoolverlaters terwijl de hier gepresenteerde gegevens uitgedrukt worden als percentage van de schoolverlaters die voor een vervolgopleiding hebben gekozen.

De aanduiding 'koninklijke leerroute' staat voor de meest directe aansluiting tussen voor- en vervolgopleiding. In het huidige onderwijssysteem kan het HBO worden beschouwd als een direct aansluitende vervolgopleiding na de HAVO en het WO als meest directe aansluiting na het VWO. Ook het VWO kan beschouwd worden als een mogelijke vervolgstudie die direct aansluit op de HAVO. Andere vervolgopleidingen na de HAVO of het VWO, die in hiërarchisch opzicht lager zijn, worden hier beschouwd als een afwijking van de 'koninklijke leerroute'. Figuur 3.7 geeft de afwijkingen van de 'koninklijke leerroute' vanuit de HAVO en het VWO naar lichting. Zoals blijkt uit de figuur wijkt een groot deel van de verder lerende schoolverlaters af van de 'koninklijke leerroute'. Van de verder lerende HAVO-schoolverlaters wijkt 19% af van deze route. Het overgrote deel van deze groep kiest voor een vervolgopleiding in BOL niveau 3/4. Voor schoolverlaters van het VWO geldt dat een nog grotere groep afwijkt van de 'koninklijke leerroute' (33%). Hiervan kiest zo'n 30% voor een kwalificerend vervolgtraject in het HBO. Een vergelijking in de tijd laat zien dat verder lerende HAVO-schoolverlaters steeds minder vaak afwijken van de 'koninklijke leerroute'. Het percentage dat afwijkt is gestaag gedaald van 34% in 1992 naar 19% in 1998. Bij het VWO is het keuzepatroon in de tijd veel grilliger verlopen. Ten opzichte van vorig jaar is het percentage VWO-schoolverlaters dat afwijkt van de 'koninklijke leerroute' ook duidelijk afgenomen van 40% naar 33%. Van deze groep VWO-ers kiest tegenwoordig vrijwel iedereen voor het HBO en nauwelijks iemand meer voor andere niet-direct aansluitende opleidingen.

Het is interessant om na te gaan of degenen die afwijken van de koninklijke leerroute andere aspecten in de beroepsuitoefening belangrijk vinden dan degenen die de reguliere route volgen. Met name bij het VWO is dit van belang omdat hier een aanzienlijk

Figuur 3.7
Afwijkingen van de 'koninklijke leerroute' vanuit HAVO en VWO naar lichte

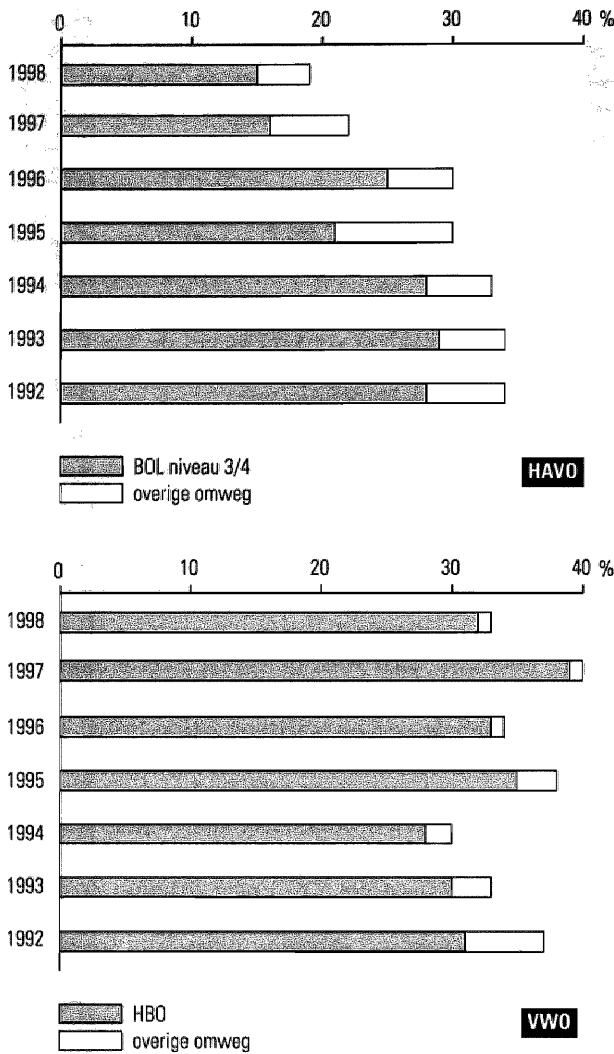

deel van de leerlingen naar het HBO gaat. In het onderzoek van dit jaar is bij de respondenten aanvullende informatie verzameld over wat ze belangrijk vinden in hun werk (voor een nadere analyse zie hoofdstuk 6). Daaruit komt naar voren dat VWO-ers die doorstromen naar het HBO relatief meer belang hechten aan een vaste baan en omgang met collega's. VWO-ers die naar het WO doorstromen hechten daarentegen vaker belang aan een hoog inkomen en het maatschappelijke nut van de baan.

Tabel 3.1

Afwijkingen van de 'koninklijke leerroute' vanuit HAVO en VWO naar sekse, etniciteit en opleidingsniveau ouders

	HAVO		VWO	
	BOL niv. 3/4 %	overig %	HBO %	overig %
Geslacht				
Man	16	3	27	0
Vrouw	15	4	37	1
Etniciteit				
Autochtoon	15	4	32	1
Allochtoon	15	10	25	0
Opleidingsniveau ouders				
Laag	20	5	41	1
Midden	17	4	39	1
Hoog	11	3	26	0

In tabel 3.1 zijn de afwijkingen van de 'koninklijke leerroute' vanuit de HAVO en het VWO weergegeven naar sekse, etniciteit en opleidingsniveau van de ouders. Opvallend is dat onder VWO-schoolverlaters 10% meer vrouwen afwijken van de 'koninklijke leerroute'. Bijna al deze vrouwen kiezen voor een opleiding in het HBO in plaats van in het WO. De verschillen naar etniciteit zijn kleiner en bovendien verschillend voor HAVO en VWO. Bij de HAVO kiezen allochtonen iets vaker voor een afwijkende route en bij het VWO de autochtone schoolverlaters. Daarnaast is er een duidelijk verband te zien wat betreft het opleidingsniveau van de ouders. Het percentage schoolverlaters van zowel de HAVO als het VWO dat afwijkt van de 'koninklijke leerroute' is negatief gecorreleerd aan het opleidingsniveau van de ouders.

Voor de schoolverlaters van de beroepsopleidingen is het interessant om na te gaan in hoeverre schoolverlaters een vervolgopleiding kiezen die qua opleidingsrichting aansluit bij de afgesloten opleiding. Van een verwante opleidingsrichting is sprake wanneer de sector van de afgesloten opleiding en de vervolgopleiding met elkaar overeenkomen. Figuur 3.8 presenteert het percentage schoolverlaters dat kiest voor een vervolgopleiding in een sector die verwant is aan de afgesloten opleiding. Schoolverlaters van BOL niveau 1/2 en BOL niveau 3/4 kiezen relatief vaak voor een vervolgopleiding in een verwante richting. Afgestudeerden van het HBO starten daarentegen veel minder vaak met een vervolgopleiding in een verwante opleidingsrichting. Daarbij dient overigens bedacht te worden dat de totale doorstroom vanuit het HBO naar een vervolgopleiding ook relatief gering is.

Figuur 3.8

Doorstromen naar verwante beroepsopleidingen per opleidingssector in het beroepsonderwijs

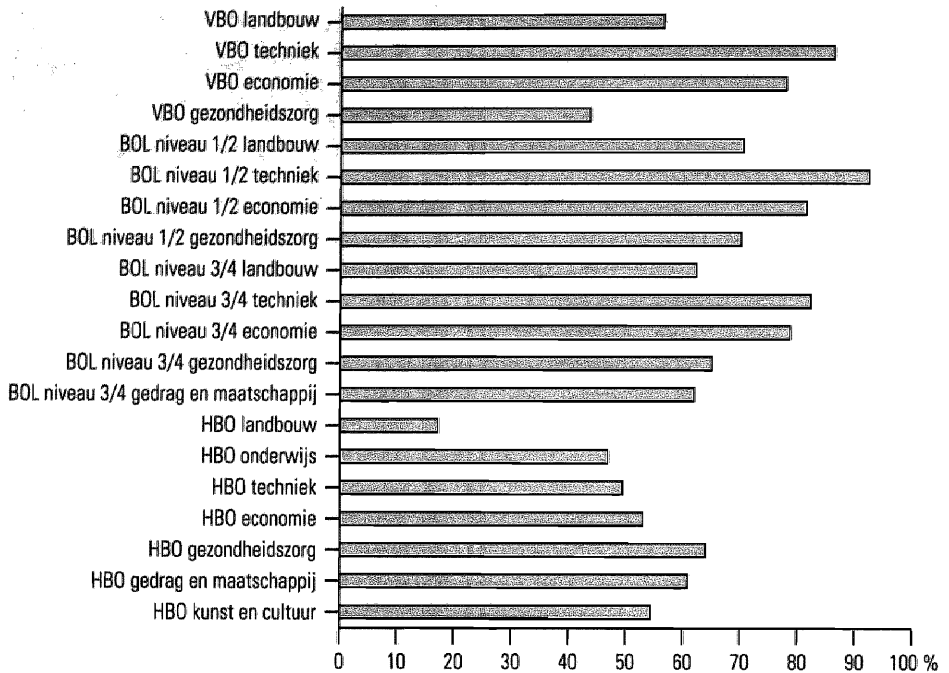

Naast het opleidingsniveau is ook de gevolgde opleidingsrichting van invloed op de keuze voor een verwante opleiding. Zo blijkt dat, met uitzondering van HBO-afgestudeerden, schoolverlaters met een technische opleiding relatief vaak kiezen voor een vervolgopleiding in een verwante richting. Ook voor schoolverlaters uit de sector economie geldt dat ze relatief vaak hun opleiding vervolgen in een verwante richting. Schoolverlaters van de opleidingssector landbouw kiezen daarentegen minder vaak voor een vervolgopleiding in een verwante richting. Dit laatste geldt met name voor HBO-afgestudeerden.

Uit de prognoses die het ROA tweejaarlijks opstelt blijkt dat veel sectoren in de arbeidsmarkt voor hoger opgeleiden te maken hebben met knelpunten in de personeelsvoorziening. In het beleid wordt daarbij met name aandacht geschonken aan verwachte knelpunten in de sectoren techniek, gezondheidszorg en onderwijs (zie ROA, 1997). In dit kader is het interessant om de keuze voor een vervolgopleiding in deze sectoren nader te belichten. In de figuren 3.9 tot en met 3.11 wordt de keuze voor deze opleidingssectoren nader gedifferentieerd naar sekse en lichteing.

Figuur 3.9

Keuze voor een technische vervolgopleiding naar sekse en lichter

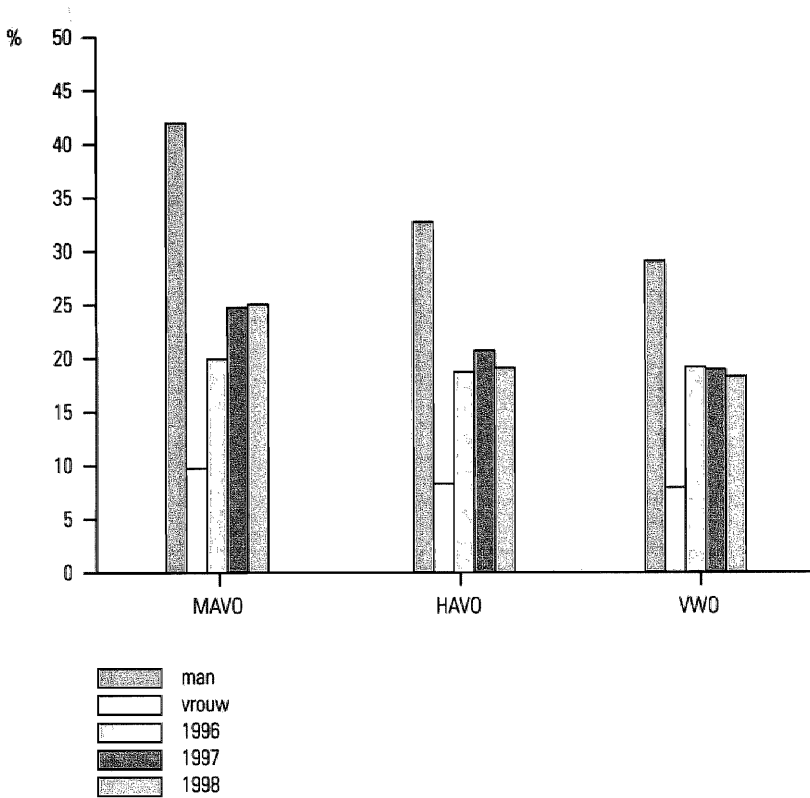

Figuur 3.9 laat duidelijk zien dat de keuze voor een kwalificerend vervolgtraject binnen de technische sector een mannenzaak is. Ongeveer vier keer zoveel mannen als vrouwen kiezen voor een kwalificerend vervolgtraject in de technische opleidingssector. Evenals vorig jaar zijn er verschillen tussen de drie opleidingsniveaus. Zowel mannen als vrouwen stromen minder vaak door naar een technische vervolgopleiding, naarmate het niveau van de opleiding hoger is. Zo daalt het percentage mannelijke schoolverlaters dat kiest voor een technische vervolgopleiding van 42% voor MAVO, 33% voor HAVO naar 29% voor VWO. Ten opzichte van afgelopen jaar is de doorstroom naar een technische vervolgopleiding niet of nauwelijks veranderd.

Figuur 3.10
Keuze voor een vervolgopleiding in de gezondheidszorg naar sekse en lichteing

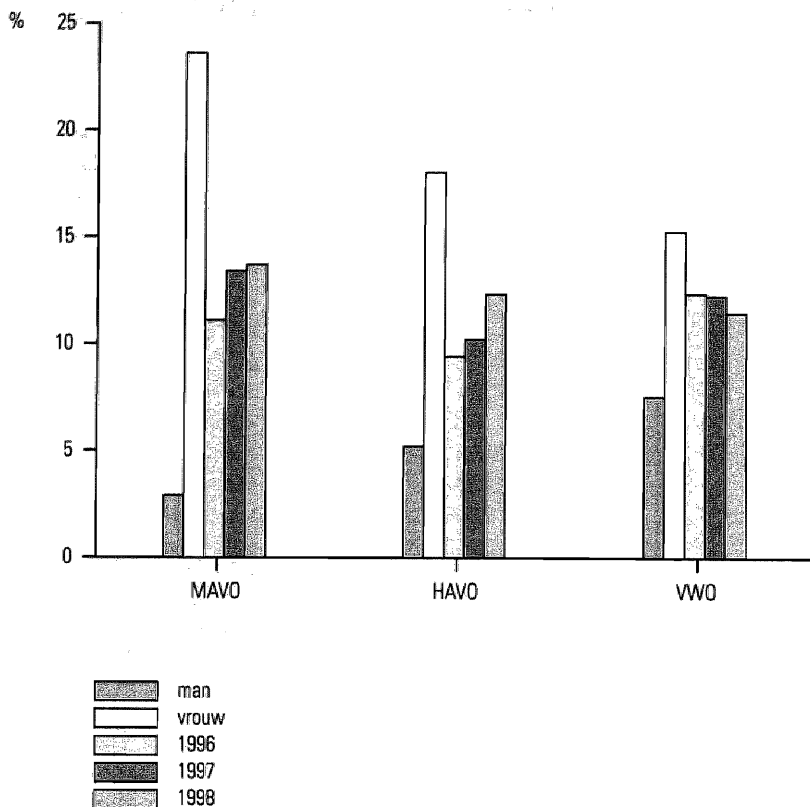

Figuur 3.10 geeft evenals voorgaande jaren het tegenovergestelde beeld. Vrouwen kiezen veel vaker dan mannen voor een opleiding in de sector gezondheidszorg. Voor schoolverlaters van de MAVO geldt zelfs dat acht keer zoveel vrouwen kiezen voor een vervolgopleiding in de gezondheidszorg als mannen. Voor HAVO en VWO zijn de sekseverschillen weliswaar minder groot, maar ook hier kiezen vrouwen vier keer respectievelijk twee keer zo vaak voor een gezondheidszorgopleiding als mannen. De doorstroom naar een opleiding in de gezondheidszorg daalt bij vrouwen met het opleidingsniveau, terwijl voor mannen precies het omgekeerde geldt. Bij het VWO kiest 8% van de mannen voor een vervolgopleiding in de gezondheidszorg. Bij de MAVO is dit slechts 3%. Het totale percentage AVO-schoolverlaters dat kiest voor een vervolgopleiding in de gezondheidszorg is constant gebleven ten opzichte van vorig jaar.

Figuur 3.11
Keuze voor een lerarenopleiding naar sekse en lichtung

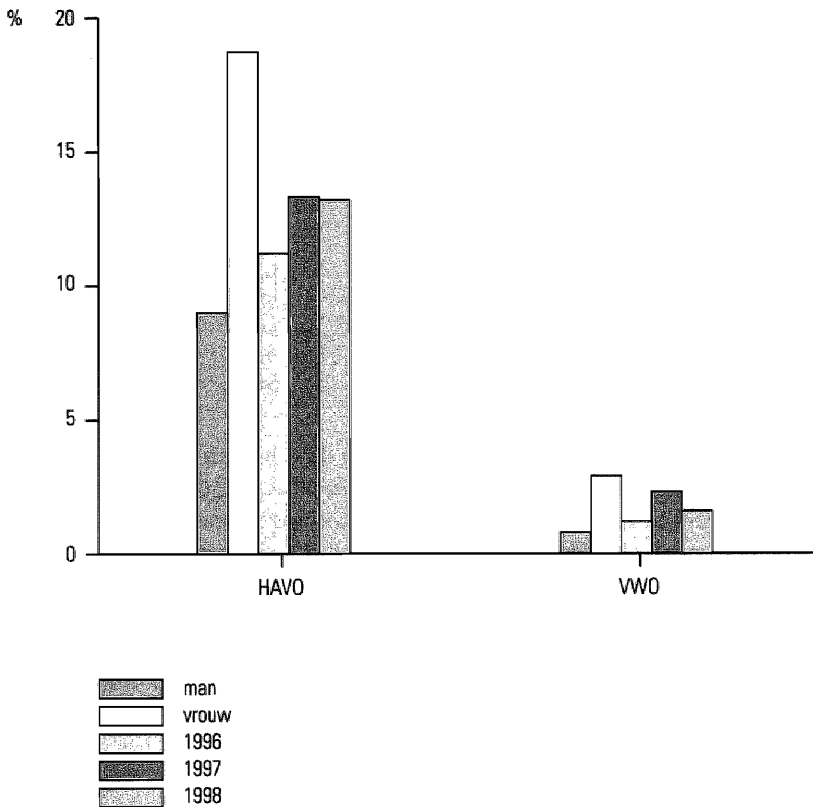

Evenals voor de sector gezondheidszorg geldt dat meer vrouwen dan mannen kiezen voor een lerarenopleiding. Voor de HAVO geldt dat twee keer zo veel vrouwen kiezen voor een lerarenopleiding als mannen. Bij het VWO geldt dat slechts een klein percentage van de schoolverlaters kiest voor een lerarenopleiding (2%), waarbij ook hier vrouwen vaker voor een lerarenopleiding kiezen dan mannen. Voor schoolverlaters van de HAVO ligt dit percentage een stuk hoger op zo'n 13%. Ten opzichte van voorgaande jaren is het totale percentage schoolverlaters dat kiest voor een lerarenopleiding redelijk constant gebleven.

3.3 Studie- en beroepskeuzebegeleiding

In deze paragraaf komt het oordeel van de schoolverlaters over de begeleiding van studie- en beroepskeuze aan de orde. Deze studie- en beroepskeuzebegeleiding wordt op twee manieren belicht. Ten eerste is aan de schoolverlaters van het AVO en VBO gevraagd hun mening te geven over de begeleiding bij studie- en beroepskeuze door hun decaan. Het gaat hierbij om een algemeen oordeel van de schoolverlaters over de door de decaan verstrekte hulp en informatie. Vervolgens is gevraagd of de besproken

informatie met betrekking tot de vervolgopleiding overeen kwam met hun eigen ervaringen. De uitkomsten worden in tabel 3.2 en 3.3 gepresenteerd naar de afgesloten opleiding en voor tabel 3.4 naar de gekozen vervolgopleiding.

Tabel 3.2

Percentage schoolverlaters dat genoeg informatie en goede hulp van decaan heeft gekregen met betrekking tot studie- en beroepskeuze naar afgesloten opleiding

	MAVO	HAVO	VWO	VBO
	%	%	%	%
Informatie beroepen	46	37	33	56
Informatie kans op werk	33	30	28	43
Informatie open dagen	63	54	57	63
Informatie vervolgopleiding	61	57	54	65
Hulp keuze vakkenpakket	52	44	47	47
Hulp keuze vervolgopleiding	46	35	35	50
Decaan had voldoende tijd	62	60	64	64

De tevredenheid over de informatieverstrekking en de hulp van de decaan met betrekking tot studie- en beroepskeuze is weergegeven in tabel 3.2. Over het algemeen zijn VBO-schoolverlaters het meest tevreden over de verkregen studie- en beroepskeuzebegeleiding. Een ruime meerderheid van de AVO-schoolverlaters geeft aan onvoldoende geïnformeerd te zijn over de beroepsmogelijkheden en de kans op werk na het verlaten van de opleiding. Zoals eerder aangegeven betreft het een algemeen oordeel van de schoolverlaters. Niet duidelijk is of men onvoldoende geïnformeerd is door de decaan zelf of dat het betreffende voorlichtingsmateriaal onvoldoende was. Daarnaast wordt door de meeste schoolverlaters aangegeven dat wel voldoende informatie verstrekt is met betrekking tot open dagen en vervolgopleidingen. Opvallend is dat de decaan, ondanks de verstrekking van onvoldoende informatie op sommige punten, volgens het merendeel van de schoolverlaters wel genoeg tijd voor hen had

Tabel 3.3

Percentage schoolverlaters bij wie de vooraf besproken informatie over vervolgopleiding overeen kwam met de werkelijkheid naar afgesloten opleiding

	MAVO	HAVO	VWO	VBO
	%	%	%	%
Inhoud leerstof	69	73	79	72
Manier van lesgeven	68	72	83	54
Moeilijkheidsgraad	69	68	75	65
Mogelijkheden om door te stromen naar vervolgonderwijs	90	90	93	87
Beroepsmogelijkheden	90	90	90	88

Tabel 3.3 geeft aan of de schoolverlaters de vooraf besproken informatie met betrekking tot de vervolgopleiding overeen vinden komen met hun eigen ervaringen. Op dit punt zijn het de VWO-schoolverlaters die de vooraf verstrekte informatie het beste overeen vinden komen met de werkelijkheid. MAVO-schoolverlaters zijn daarentegen minder tevreden over de vooraf verstrekte informatie. Dit is vooral het geval als het gaat om de inhoud van de leerstof, de manier van lesgeven en de moeilijkheidsgraad.

3.4 Aansluiting tussen afgesloten opleiding en vervolgonderwijs

In deze paragraaf komt het oordeel van de schoolverlaters over de aansluiting tussen de afgeronde opleiding en de vervolgopleiding aan bod. Deze aansluiting tussen gevolgde en vervolgopleiding kan vanuit verschillende gezichtspunten worden belicht. Ten eerste is er de vraag of de verder lerende schoolverlaters de afgesloten opleiding achteraf bezien opnieuw zouden volgen als ze voor die keuze gesteld zouden worden. Schoolverlaters die op basis van de informatie waarover ze nu – na afronding van de afgesloten opleiding – beschikken, opnieuw de gevolgde opleiding zouden hebben gekozen, zien het volgen van deze opleiding blijkbaar als een goede stap in hun schoolloopbaan. Een tweede gezichtspunt van waaruit de aansluiting tussen de gevolgde en de vervolgopleiding kan worden bestudeerd is de omvang van de uitval in de vervolgopleiding en de redenen voor deze uitval. Een hoge uitval kan duiden op een gebrekkige aansluiting tussen de afgesloten en de vervolgopleiding. Ten slotte kan de schoolverlater op directe wijze worden gevraagd hoe hij of zij oordeelt over de aansluiting tussen de afgesloten en de vervolgopleiding.

Figuur 3.12

Percentage verder lerende schoolverlaters dat de afgesloten opleiding opnieuw zou volgen per opleidingssector

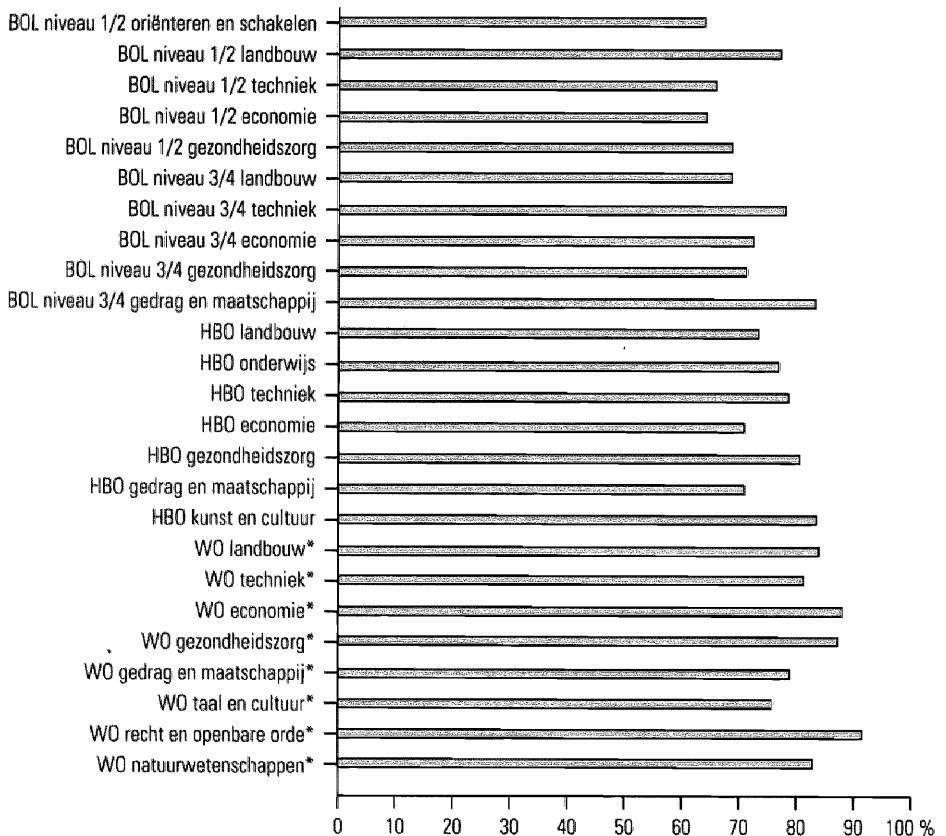

* niet voor alle universiteiten bekend

Door de verder lerende schoolverlater te vragen of hij of zij achteraf gezien opnieuw de afgesloten opleiding zou kiezen, kan op indirecte wijze worden vastgesteld in hoeverre men de afgesloten opleiding beschouwt als een goede opmaat voor de vervolgopleiding. Figuur 3.12 geeft hiervan de resultaten. Van de verder lerende schoolverlaters geeft de meerderheid aan dat ze de afgesloten opleiding opnieuw zouden gaan volgen als ze die keuze opnieuw zouden moeten maken. Dit blijkt voor elke opleidingssector te gelden. Toch zijn er verschillen te constateren. Deze verschillen manifesteren zich met name tussen onderwijssoorten. Het blijkt dat er een positief verband bestaat tussen het percentage verder lerende schoolverlaters dat opnieuw de afgesloten opleiding zou kiezen en de hoogte van het opleidingsniveau. Daar waar ongeveer 65% van de verder

Figuur 3.13

Percentage verder lerende schoolverlaters dat de vervolgopleiding voortijdig heeft verlaten (uitvallers) en het gedeelte van deze uitvallers dat een andere opleiding is gaan volgen (studiewisselaars) naar sector vervolgopleiding

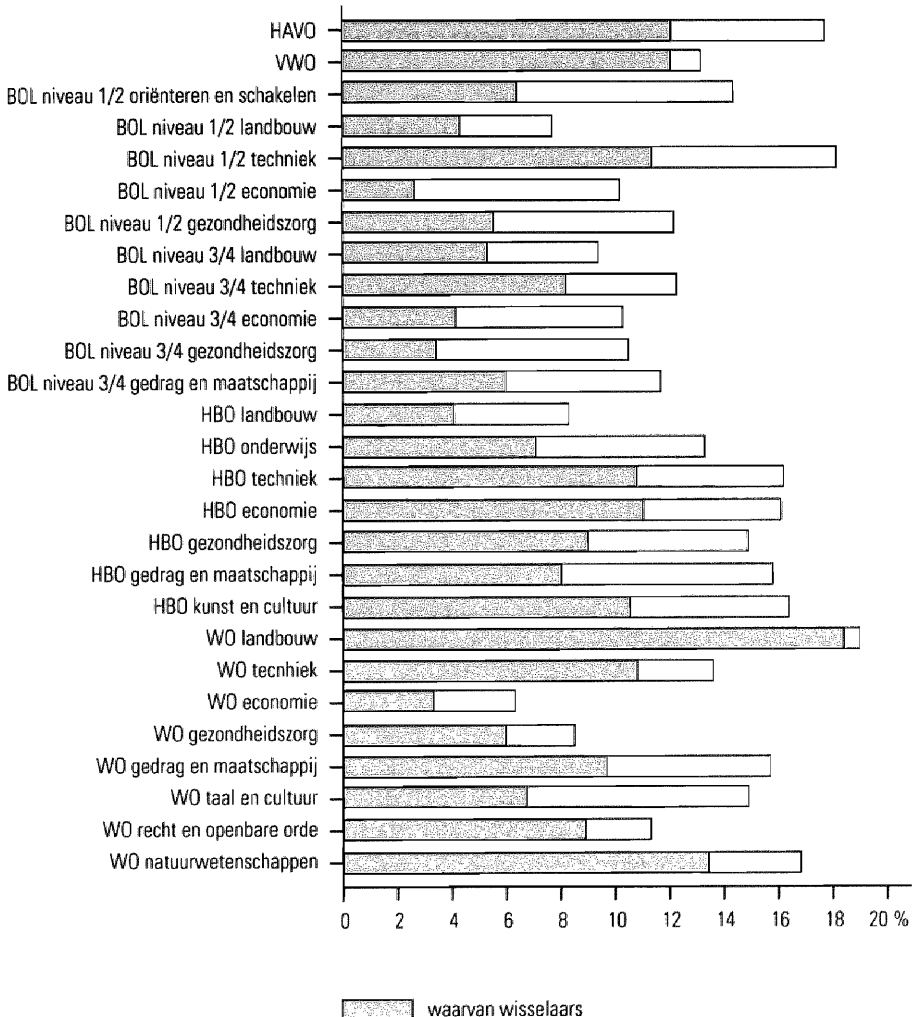

lerende schoolverlaters van BOL niveau 1/2 opnieuw de afgesloten opleiding zou gaan volgen is dat percentage bij het WO met 80 à 90% veel hoger. Binnen de onderwijssoorten zijn de verschillen geringer. De verder lerende schoolverlaters uit de sectoren BOL niveau 1/2 landbouw, BOL niveau 3/4 gedrag en maatschappij, HBO kunst en cultuur en WO recht en openbare orde zijn, gegeven de onderwijssoort waartoe ze behoren, relatief het meest tevreden over de destijds gemaakte keuze.

Een tweede indicator voor de aansluiting tussen de afgesloten en de vervolgopleiding is de omvang van de voortijdig uitval in de vervolgopleiding. In figuur 3.13 staat deze voortijdige uitval weergegeven. Het gaat hierbij om de verder lerende schoolverlaters die de betreffende vervolgopleiding binnen één jaar ongediplomeerd verlaten hebben (uitvallers). Verder onderscheiden we in deze figuur het aandeel verder lerenden dat de vervolgopleiding voortijdig heeft verlaten om een andere vervolgopleiding te gaan volgen (studiewisselaars).

Uit figuur 3.13 blijkt dat ongeveer 15% van alle verder lerende schoolverlaters binnen één jaar stopt met de vervolgopleiding zonder dat een diploma is behaald. Alleen verder lerenden die een vervolgopleiding binnen BOL niveau 3/4 volgen, breken hun vervolgopleiding iets minder vaak af. Het aandeel wisselaars onder de uitvallers is substantieel. De helft tot driekwart van alle uitvallers blijkt wisselaar te zijn. Wanneer we kijken naar de verschillen tussen sectoren, dan blijkt dat de opleidingssector landbouw over de gehele linie een lage uitval kent, met uitzondering van WO landbouw, waar de uitval juist erg hoog is. Hierbij dient wel te worden opgemerkt dat vrijwel alle uitvallers binnen de sector WO landbouw studiewisselaars zijn. Ze verlaten het onderwijs dus niet. Een relatief hoge uitval constateren we bij de verschillende onderwijssoorten voor de sectoren techniek en natuurwetenschappen.

De kwetsbare groep in deze figuur wordt gevormd door de verder lerenden die de vervolgopleiding ongediplomeerd verlaten en vervolgens het onderwijs verlaten. Zij begeven zich meestal op de arbeidsmarkt. Deze voortijdige schoolverlaters treffen we relatief vaak aan binnen BOL niveau 1/2. Maar ook in andere onderwijssoorten komen we deze voortijdige schoolverlaters tegen. Het gaat dan met name om drop-outs uit de sectoren gedrag en maatschappij en kunst/taal en cultuur.

Tabel 3.5

Redenen van uitval bij vervolgopleiding naar afgesloten opleiding

Redenen uitval	van VBO	van MAVO	van HAVO	van BOL niveau 3/4	van VWO	van VWO
	naar BOL niveau 3/4			naar HBO		naar WO
	%	%	%	%	%	%
Onvoldoende motivatie	29	28	34	31	41	33
Te moeilijk	28	21	20	22	10	19
Oninteressante lessen	30	35	28	15	29	29
Liever andere opleiding gaan volgen	31	43	44	22	48	55
Andere redenen	35	32	38	32	46	37

Tabel 3.6

Redenen van uitval naar vervolgopleiding

	Te moeilijk %
HAVO	41
VWO	X
BOL niv. 1/2 oriënteren en schakelen	X
BOL niv. 1/2 landbouw	X
BOL niv. 1/2 techniek	0
BOL niv. 1/2 economie	7
BOL niv. 1/2 gezondheidszorg	0
BOL niv. 3/4 landbouw	9
BOL niv. 3/4 techniek	34
BOL niv. 3/4 economie	21
BOL niv. 3/4 gezondheidszorg	23
BOL niv. 3/4 gedrag en maatschappij	10
HBO landbouw	0
HBO onderwijs	14
HBO techniek	27
HBO economie	25
HBO gezondheidszorg	8
HBO gedrag en maatschappij	6
HBO kunst en cultuur	0
WO landbouw	X
WO techniek	72
WO economie	X
WO gezondheidszorg	X
WO gedrag en maatschappij	7
WO taal en cultuur	0
WO recht en openbare orde	18
WO natuurwetenschappen	18

X te weinig waarnemingen

Tot slot van deze paragraaf wordt het directe oordeel van de schoolverlaters over de aansluiting tussen de afgesloten opleiding en de vervolgopleiding geanalyseerd. Het percentage schoolverlaters dat deze aansluiting als voldoende tot goed beoordeelt, staat weergegeven in figuur 3.14. Hier wordt onderscheid gemaakt tussen verder lerende schoolverlaters die doorstromen naar een voltijdse studie en diegenen die doorstromen naar een beroepsbegeleidende leerweg. Over het algemeen zijn verder lerende schoolverlaters die een voltijdse studie gaan volgen tevreden over de aansluiting tussen de afgesloten opleiding en de vervolgopleiding. In de regel vindt tussen de 75% en 85% van deze groep schoolverlaters de aansluiting voldoende tot goed. Het meest tevreden zijn de verder lerende HBO-afgestudeerden. Toch zijn er drie opleidingssectoren, waarvan de verder lerende schoolverlaters minder dan gemiddeld te spreken zijn over de aansluiting tussen de afgesloten en de vervolgopleiding. Dit zijn de sectoren BOL niveau 1/2 landbouw, BOL niveau 1/2 techniek en BOL niveau 3/4 landbouw.

Voor de verder lerende schoolverlaters die doorstromen naar een beroepsbegeleidende leerweg geldt *grosso modo* hetzelfde als voor de verder lerende schoolverlaters die een voltijdse studie zijn gaan volgen. Ook deze schoolverlaters zijn over het algemeen tevreden over de aansluiting tussen de afgesloten opleiding en de vervolgopleiding.

Figuur 3.14

Percentage schoolverlaters dat de aansluiting tussen gevolgte en vervolgopleiding goed of voldoende vindt per opleidingssector

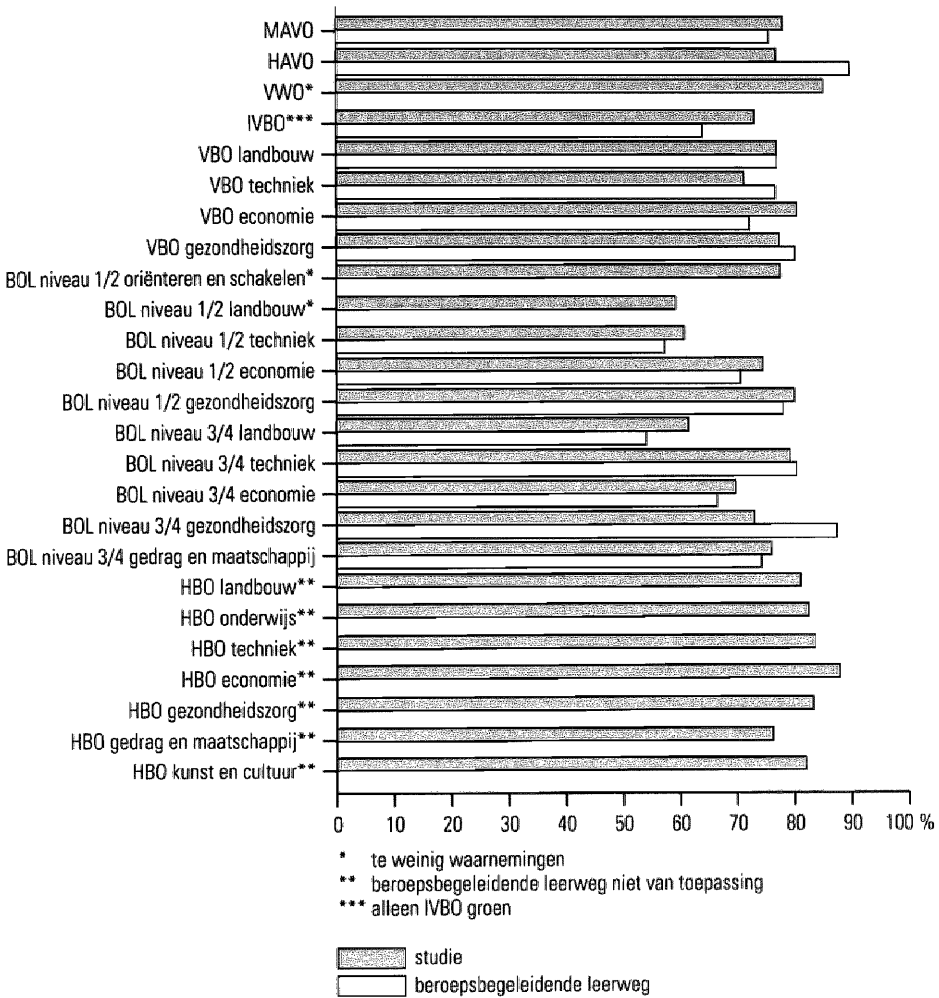

Ook hier zien we dat bij de sector techniek van BOL niveau 1/2 en de sector landbouw van BOL niveau 3/4 de schoolverlaters minder tevreden zijn over de aansluiting tussen de afgesloten opleiding en de vervolgopleiding.

4 Intrede op de arbeidsmarkt

In dit hoofdstuk geven we een schets van de transitie van school naar werk. De onderzoeksgroep wordt beperkt tot degenen die op het moment van enquête tot de beroepsbevolking gerekend worden en die tevens aangeven dat hun maatschappelijke positie niet student is. Aangezien volgens de CBS-definitie ook diegenen tot de beroepsbevolking worden gerekend die student zijn en tevens 12 uur of meer per week werkzaam zijn, wijken we op dit punt af van de CBS-definitie. De reden hiervoor is dat het ons inziens juist is om de arbeidsmarktpositie van opleidingen te bepalen uitsluitend op basis van de groep die volledig doorgestroomd is naar de arbeidsmarkt. Bij de groep die naast de studie ook nog werkzaam is, gaat het in de regel immers om bijbanen van bescheiden omvang (bijvoorbeeld in de horeca) en niet om banen waarvoor de afgesloten opleiding beoogde voor te bereiden. De onderzoeksgroep in dit hoofdstuk omvat uiteraard wel degenen die een beroepsbegeleidende leerweg volgen en daarnaast voor 12 uur of meer per week werkzaam zijn²².

In dit hoofdstuk zullen we eerst een aantal aspecten de revue laten passeren die betrekking hebben op het vinden van werk alsmede op de werkzekerheid. Deze aspecten representeren de in hoofdstuk 1 omschreven dimensie werkgelegenheid en werkzekerheid. Vervolgens behandelen we een aantal aspecten die betrekking hebben op de aansluiting tussen opleiding en beroep alsmede op de beloning in de huidige functie. Deze aspecten hebben betrekking op de dimensie kwaliteit van het werk. Vervolgens wordt nagegaan in hoeverre de arbeidsmarktpositie van schoolverlaters verklaard kan worden op basis van achtergrondkenmerken en wordt de arbeidsmarktpositie van de opleidingssectoren nader getypeerd op basis van de twee onderscheiden dimensies 'werkgelegenheid en werkzekerheid' en 'kwaliteit van het werk'. Ten slotte wordt ingegaan op de vraag in hoeverre schoolverlaters na het verlaten van de opleiding nog aanvullende scholing of cursussen hebben gevolgd. Het gaat hierbij niet om scholing die tot een verandering van het kwalificatieniveau of -richting leidt. Deze is immers in hoofdstuk 3 aan de orde gekomen. Bedoeld wordt hier onder meer de cursussen die gevolgd zijn om de huidige functie beter te kunnen uitoefenen.

4.1 Vinden van werk

De werkgelegenheidsperspectieven van schoolverlaters zijn het afgelopen jaar nog verder verbeterd. Eind 1997 was reeds sprake van een krappe arbeidsmarktsituatie, met name bij BOL niveau 3/4 en het HBO. Bij de huidige onderzoekspopulatie is zelfs sprake van een zeer gespannen arbeidsmarkt. Het is de vraag in hoeverre dit geleid heeft tot een hoger percentage schoolverlaters dat zich aanbiedt op de arbeidsmarkt. Het linkerdeel van figuur 4.1 toont het percentage van de uitstroom van een opleidingssector dat zich aanbiedt op de arbeidsmarkt. Na de sterke groei in 1997 van het percentage schoolverlaters dat zich aanbiedt op de arbeidsmarkt is het afgelopen jaar de door-

²² Zoals eerder opgemerkt gaat het hier om degenen die vanuit een voltijdopleiding in het voortgezet onderwijs naar de BBL zijn gegaan. De uitstroom uit de BBL wordt niet gemeten.

stroom naar de arbeidsmarkt bij de meeste opleidingssectoren weer (sterk) afgenomen. Deze afname is het sterkst bij het VBO en BOL niveau 1/2 en is ook in lijn met het toegenomen belang van verdere kwalificering voor deze groep schoolverlaters.

Het percentage schoolverlaters dat zich aanbiedt hangt sterk samen met het niveau van de opleiding. Bij het VBO schommelen de percentages rond de 30% (met als uitschieter VBO techniek met 50%), terwijl deze bij het WO rond de 95% liggen. Bij het AVO varieert het percentage schoolverlaters dat zich aanbiedt op de arbeidsmarkt van 1%

Figuur 4.1
Percentage schoolverlaters dat zich aanbiedt op de arbeidsmarkt en werkloosheidspercentage onder schoolverlaters per opleidingssector

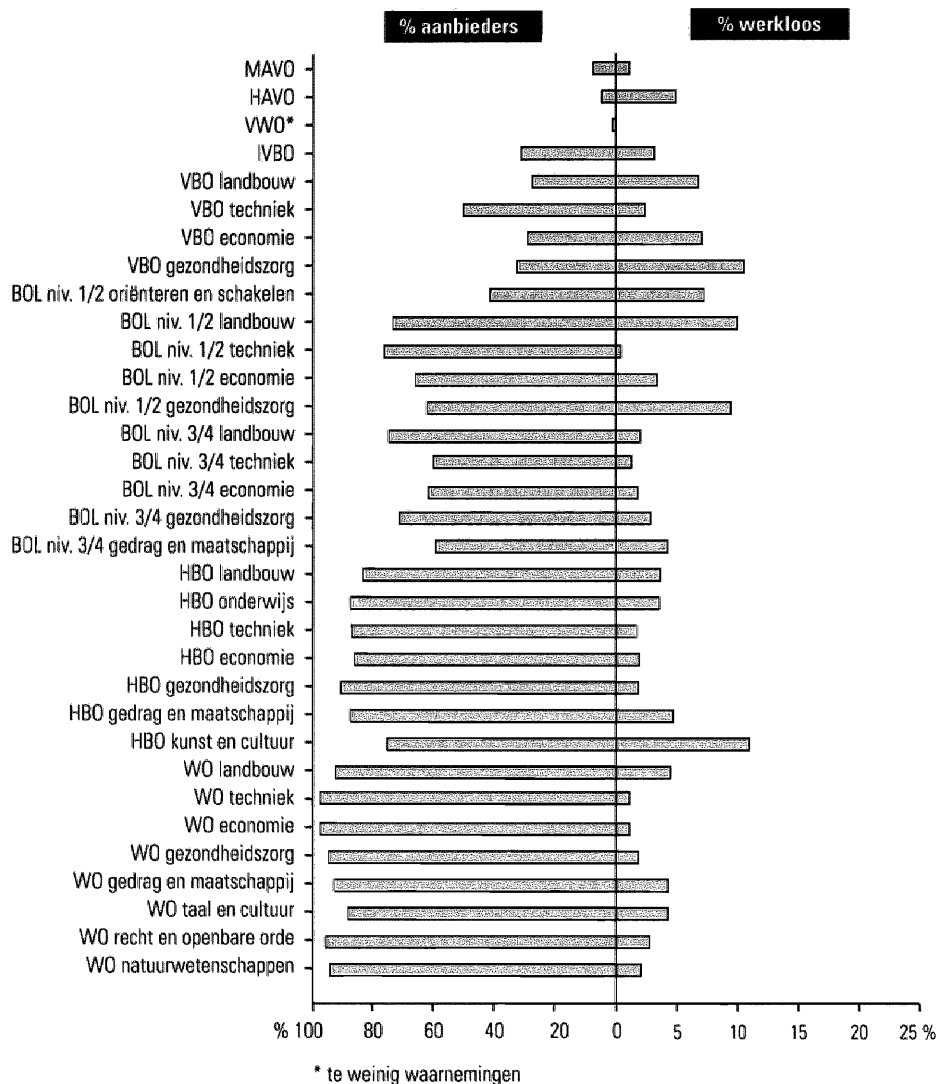

voor het VWO tot 8% voor de MAVO, hetgeen nog eens onderstreept dat het AVO vooral leidt tot vervolgopleidingen in het dagonderwijs. Binnen een bepaalde onderwijssoort varieert het percentage dat zich aanbiedt op de arbeidsmarkt soms aanzienlijk naar sector, maar het beeld is niet consistent over de verschillende niveaus heen. Zo kent de sector landbouw bij BOL niveau 1/2 en niveau 3/4 een hoger percentage aanbieders dan gemiddeld, terwijl dit bij de overige onderwijssoorten juist onder het gemiddelde ligt. Relatief lage percentages afgestudeerden die zich aanbieden op de arbeidsmarkt worden aangetroffen bij HBO kunst en cultuur (76%) en WO taal en cultuur (88%).

Het rechtergedeelte van figuur 4.1 geeft de werkloosheidspercentages voor de verschillende opleidingssectoren weer. Zoals in hoofdstuk 1 reeds is aangegeven is de werkloosheid onder schoolverlaters verder gedaald. Bij de berekening van de werkloosheid is uitgegaan van de definitie van *werkloze beroepsbevolking*. Dit betreft het aandeel in de beroepsbevolking dat aangeeft beschikbaar te zijn voor werk en actief te zoeken naar werk, terwijl men geen werk heeft of minder dan 12 uur per werk werkzaam is. Terwijl in 1996 nog 12 van de 24 opleidingssectoren een werkloosheidspercentage kenden van 10% of meer, betrof dit in 1997 nog maar vier opleidingssectoren en dit jaar nog slechts drie, namelijk de sectoren VBO gezondheidszorg, BOL niveau 1/2 landbouw en HBO kunst en cultuur. Voor de meeste opleidingssectoren heeft zich een daling van de werkloosheid voorgedaan, waarbij de daling bij BOL niveau 1/2 oriënteren en schakelen de meest spectaculaire was: van 22% naar 7%. Alleen bij BOL niveau 1/2 gezondheidszorg is de werkloosheid beduidend toegenomen, namelijk van 5% naar 9%.

In het algemeen kunnen we constateren dat de werkloosheid op de hogere opleidingsniveaus afneemt, waarbij de scheidslijn vooral ligt tussen BOL niveau 1/2 en BOL niveau 3/4. Voor het eerst kunnen we dit jaar de cijfers van het WO vergelijken met de overige onderwijssoorten. Daarbij komt naar voren dat de hoogte van de werkloosheid bij de onderscheiden WO-sectoren redelijk vergelijkbaar is met de daarmee corresponderende HBO-sectoren. Binnen de onderwijssoorten doet zich een aantal duidelijke verschillen naar sector voor. De sector techniek kent binnen elke onderwijssoort het laagste werkloosheidspercentage. De sector gezondheidszorg kent binnen het VBO en BOL niveau 1/2 relatief hoge werkloosheidspercentages en bij de hogere onderwijssoorten juist relatief lage. Dit duidt erop dat er relatief weinig substitutie mogelijk is tussen de verschillende opleidingsniveaus in de gezondheidszorg. Opvallend is eveneens het grote verschil in werkloosheidspercentage tussen de landbouwopleidingen van BOL niveau 1/2 en BOL niveau 3/4 (resp. 10% en 2%).

De gegevens die tot nu toe zijn gepresenteerd hebben allemaal betrekking op het gegregeerde niveau van onderwijssoort of opleidingssector. Ook binnen een opleidingssector kan er echter nog een aanzienlijke variatie bestaan tussen de diverse opleidingsrichtingen. De *Statistische Bijlage* geeft hiervan een beeld door de in dit rapport onderscheiden gegevens verder te differentiëren naar opleidingsrichting. In dit hoofdstuk zullen we hiervan een beperkte selectie presenteren, namelijk een overzicht van de vijf opleidingen die op een bepaald aspect het best of juist het slechtst presteren

Tabel 4.1
Opleidingen met het hoogste werkloosheidspercentage

Opleiding	werkloosheidspercentage
WO Slavische talen en hun letterkunde	33
HBO Beeldende kunst: autonoom	23
VBO uiterlijke verzorging	14
HBO Leraar VO expressie	14
HBO Creatieve therapie	13

Tabel 4.1 geeft een overzicht van de vijf opleidingen met het hoogste werkloosheidspercentage²³. Dit betreft met name creatief of cultureel geïntereerde opleidingen op HBO- en WO-niveau²⁴.

Tabel 4.2
Werkloosheidspercentage onder schoolverlaters per onderwijssoort naar sekse, etniciteit, opleidingsniveau ouders en lichter

	AVO	VBO	BOL niveau 1/2	BOL niveau 3/4	HBO	WO
	%	%	%	%	%	%
Sekse						
Man	3	3	2	2	3	2
Vrouw	1	9	8	3	4	3
Etniciteit						
Autochtoon	2	5	4	2	3	3
Allochtoon	-	-	9	5	5	6
Opleidingsniveau ouders						
Laag	2	5	5	2	2	2
Midden	2	5	2	2	3	3
Hoog	4	8	7	4	4	3
Lichter						
1996	11	15	12	7	7	X
1997	6	6	10	3	4	X
1998	2	5	5	2	3	3

- te weinig waarnemingen

X niet bekend

In tabel 4.2 worden de werkloosheidspercentages per onderwijssoort nader gedifferentieerd naar sector, etniciteit en het opleidingsniveau van de ouders. Tevens is een overzicht gegeven van de ontwikkeling van de werkloosheid voor de afgelopen lichtingen.

²³ Aangezien er een groot aantal opleidingen is zonder (noemenswaardige) werkloosheid, presenteren we geen top vijf voor opleidingen met de laagste werkloosheid. Uiteraard worden deze wel in de *Statistische Bijlage* gepresenteerd.

²⁴ In het overzicht horen nog twee WO-opleidingen thuis. Deze worden hier niet vermeld omdat ze slechts aan een of twee instellingen gegeven worden waardoor de betreffende instellingen herkenbaar zijn. Voor WO-opleidingen is nog geen toestemming gevraagd om dit type gegevens openbaar te maken.

Uit de tabel komt naar voren dat vrouwen bij elke onderscheiden onderwijssoort (met uitzondering van het AVO) vaker werkloos zijn dan mannen. De verschillen zijn met name groot bij het VBO en BOL niveau 1/2. Deze verschillen moeten met name worden toegeschreven aan de lage werkloosheidspercentages van de technische opleidingen binnen deze twee onderwijssoorten die, zoals bekend, voornamelijk door mannen worden gevolgd. Opvallend is eveneens dat de werkloosheid onder allochtone schoolverlaters systematisch hoger ligt dan onder autochtone schoolverlaters. Het verschil varieert van 2%-punten bij het HBO tot 5%-punten bij BOL niveau 1/2. Of ook dit verschil (deels) veroorzaakt wordt door een verschil in opleidingssector wordt in paragraaf 4.5 nader geanalyseerd. In tegenstelling tot de hiervoor geschetste verschillen naar etniciteit, blijkt het opleidingsniveau van de ouders geen positief effect te hebben op de werkgelegenheidskansen. Eerder is het omgekeerde het geval: de werkloosheid onder schoolverlaters van wie één van beide ouders minimaal een HBO- of WO-opleiding heeft genoten is systematisch hoger dan onder de schoolverlaters van wie de ouders maximaal VBO of MAVO hebben. Tabel 4.2 laat ten slotte de ontwikkeling van de werkloosheid over de afgelopen drie jaren zien. Duidelijk komt naar voren dat de daling bij het VBO vooral tussen 1996 en 1997 plaatsvond, terwijl deze daling bij BOL niveau 1/2 vooral tussen 1997 en 1998 heeft plaatsgevonden.

Tot nu toe zijn de werkgelegenheidskansen voor schoolverlaters geïndiceerd door te kijken naar het werkloosheidspercentage op het moment van enquêteren, dat wil zeggen ongeveer anderhalf jaar na het verlaten van de opleiding. Daarnaast is het zinvol om te kijken naar de duur van de intredewerkloosheid in de transitiefase. Figuur 4.2 geeft een beeld van deze intredewerkloosheid naar opleidingssector. Intredewerkloosheid is daarbij gedefinieerd als het aantal maanden dat een schoolverlater, volgens eigen zeggen, werkloos is geweest tussen het moment van verlaten van de opleiding en het moment van enquête²⁵. In de afgelopen jaren is in deze rapportage steeds gewerkt met de gemiddelde intredewerkloosheid in maanden. Aangezien de intredewerkloosheid sterk is gedaald en (daarmee) een steeds schevere verdeling heeft gekregen, presenteren we niet de gemiddelde intredewerkloosheid, maar twee indicatoren die vooral iets zeggen over de spreiding in de intredewerkloosheid. Enerzijds betreft dit het percentage schoolverlaters met een intredewerkloosheid van vier maanden of langer. Anderzijds betreft dit (net als de afgelopen jaren) het percentage schoolverlaters dat aangeeft helemaal niet werkloos te zijn geweest na het verlaten van de opleiding.

In lijn met de daling van de werkloosheid is ook de intredewerkloosheid aanzienlijk gedaald. Het percentage schoolverlaters dat aangeeft gedurende de transitiefase helemaal niet werkloos te zijn geweest, is bij alle opleidingssectoren duidelijk gestegen. De meest spectaculaire groei deed zich voor bij HBO kunst en cultuur waar vorig jaar nog bijna 50% aangaf helemaal niet werkloos te zijn geweest terwijl dat dit jaar bijna 90% bedraagt. Het is overigens goed om daarbij de specifieke situatie van kunstenaars in ogenschouw te nemen (zie Van der Linden & Rengers, 1999). Veel afgestudeerden van

²⁵ Van der Velden, Welters & Willems (1998) laten in een secundaire analyse van schoolverlatersdata en gegevens afkomstig uit de Enquête beroepsbevolking (EBB) zien dat de hier gepresenteerde intredewerkloosheid als gevolg van de gebruikte onderzoeksmethodiek (retrospectieve bevraging) enigszins onderschat wordt. Voor de vergelijking tussen opleidingssectoren en tussen de verschillende jaren heeft dit overigens weinig gevolgen.

Figuur 4.2
Intredewerkloosheid en percentage schoolverlaters dat niet werkloos is geweest sinds het verlaten van de opleiding per opleidingssector

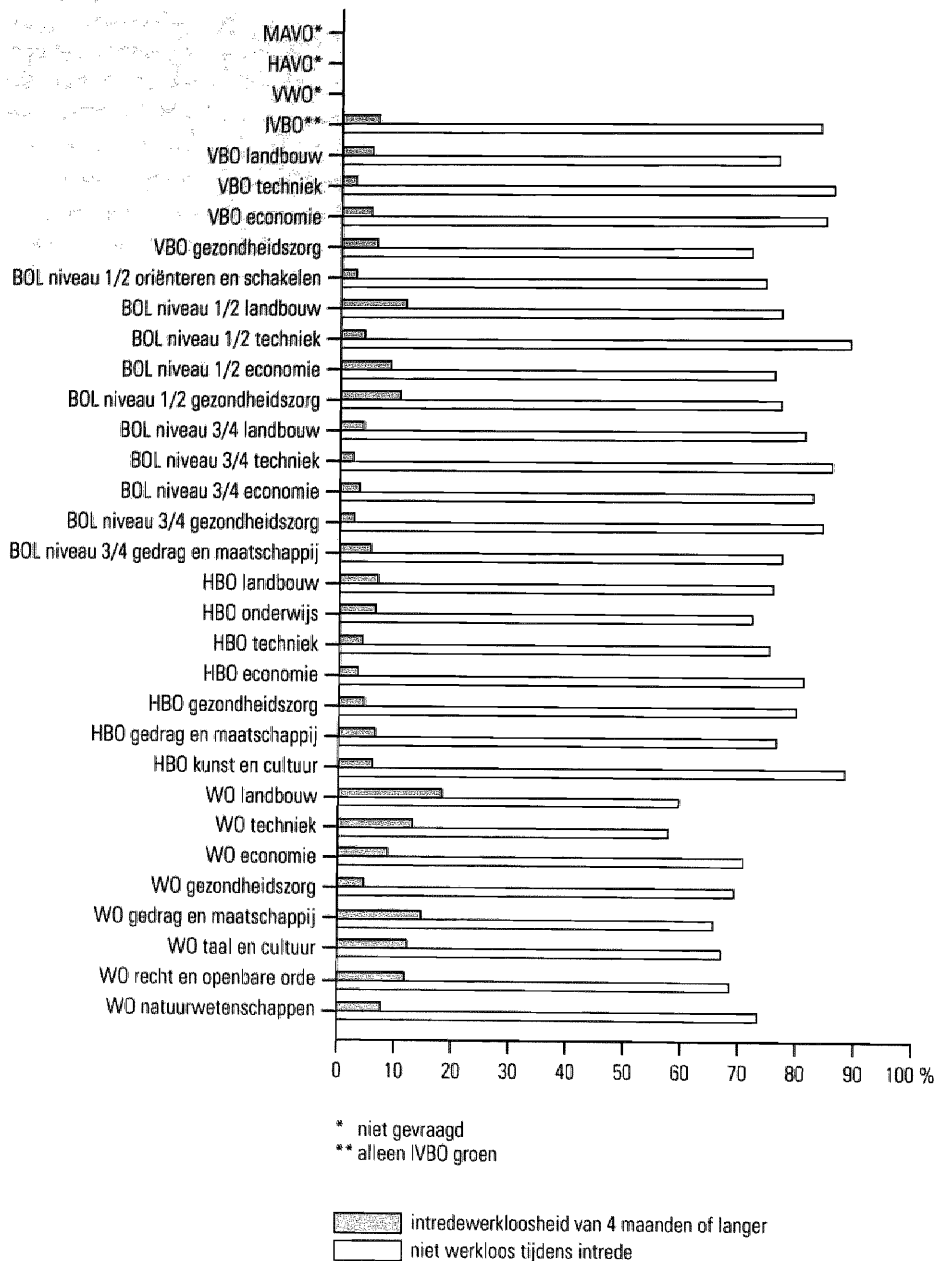

HBO kunst en cultuur hebben (meerdere) kleine banen en zijn derhalve relatief vaak gedeeltelijk werkloos (zie ook paragraaf 4.2). Bovendien verrichten velen onbetaald werk, terwijl ze niet actief naar werk zoeken. Deze groep wordt bij de berekening van de (intrede)werkloosheid buiten beschouwing gelaten. Bij de meeste opleidingssectoren is het percentage schoolverlaters dat helemaal niet werkloos is geweest in de transitiefase gestegen met zo'n 20%. HBO gezondheidszorg is de enige opleidingssector waar nauwelijks een groei heeft plaatsgevonden in het percentage dat niet werkloos is geweest. Voor het eerst zijn ook de cijfers van het WO opgenomen. Vergeleken met het HBO blijken de afgestudeerden van het WO beduidend vaker enige tijd werkloos te zijn geweest gedurende de transitiefase. Vergeleken met de corresponderende gegevens van het HBO blijven de percentages bij het WO in de regel zo'n 10%-punten achter, en bij landbouw en techniek bijna 20%-punten. In het licht van de in het algemeen betere positie van academici is het ook verklaarbaar dat zij iets langer zullen zoeken naar een geschikte baan. Voor hen is het verschil in beloning tussen een aansluitende baan en een uitkering in de regel groter dan bij de overige schoolverlaters.

Figuur 4.2 geeft eveneens het percentage schoolverlaters dat vier maanden of langer werkloos is geweest. Zoals te verwachten is dit percentage in het algemeen erg laag en vormt het als het ware het spiegelbeeld van hetgeen hiervoor is besproken over de groep die helemaal niet werkloos is geweest. Bij het WO varieert dit percentage van 5% voor WO gezondheidszorg tot 18% voor WO landbouw. Wederom liggen deze percentages, met uitzondering van gezondheidszorg, beduidend hoger dan de cijfers voor de corresponderende HBO-sectoren. Opvallend is dat zelfs bij WO techniek 13% van de afgestudeerden aangeeft vier maanden of langer werkloos te zijn geweest. Dit percentage is vergelijkbaar met dat van WO taal en cultuur en WO recht en openbare orde (beide 12%) of met WO gedrag en maatschappij (15%). Het onderstreept nogmaals dat de WO-afgestudeerden een iets ander zoekgedrag vertonen dan de overige schoolverlaters. Zij zullen vaker dan de overige schoolverlaters wat langer zoeken naar een geschikte baan en zeker niet de eerste de beste functie accepteren. Buiten het WO zijn er maar twee opleidingssectoren waarvan de afgestudeerden relatief lang werkloos zijn geweest. Het betreft hier de sectoren landbouw en gezondheidszorg van BOL niveau 1/2. Anders dan bij het WO onderstreept dit vooral de iets slechtere arbeidsmarktchansen voor deze twee groepen schoolverlaters, zoals ook reeds bleek uit de hogere werkloosheidspercentages.

Tabel 4.3

Opleidingen met het hoogste percentage schoolverlaters met een intredewerkloosheid van 4 maanden of langer

Opleiding	intredewerkloosheid 4 maanden of langer
WO Slavische talen en hun letterkunde	45
WO Archeologie	37
WO Scheikundige technologie	25
BOL niveau 1/2 Bloemschikken	23
WO Biologie	23

Tabel 4.3 geeft een overzicht van de opleidingen met de hoogste intredewerkloosheid. Daarbij is gekeken naar het percentage dat vier maanden of langer werkloos is geweest

Met uitzondering van de opleiding bloemschikken op BOL niveau 1/2 betreft het uitsluitend WO-opleidingen waaronder Slavische talen en hun letterkunde en archeologie²⁶.

4.2 Aanstelling

Tot nu toe is vooral gekeken naar de vraag of men werk vindt en hoe lang men zonder werk heeft gezeten. Maar dit zegt nog niet alles over de werkgelegenheidsperspectieven van schoolverlaters. Zoals hiervoor al is aangegeven, in verband met de positie van kunstenaars, is het goed mogelijk dat men weliswaar werk heeft, maar dat de omvang van de aanstelling kleiner is dan men eigenlijk zou willen. In dat geval zou men kunnen spreken van gedeeltelijke werkloosheid. In het schoolverlatersonderzoek is zowel informatie beschikbaar over het feitelijke aantal uren dat iemand werkt, als het aantal uren dat men zou willen werken. Iemand wordt als onvrijwillige deeltijdwerker aangemerkt, als de betreffende persoon minder dan 33 uur per week werkt en te kennen geeft meer uren te willen werken dan men nu werkt. Daarnaast kan weliswaar sprake zijn van een volledige betrekking of een deeltijaanstelling, terwijl men niet meer uren wil werken, maar dit geeft nog geen zekerheid dat men dit werk ook kan behouden. In dat verband is het belangrijk om te kijken naar de aard van de aanstelling en met name of dit een tijdelijke aanstelling betreft of dat men een vaste aanstelling heeft of uitzicht daarop. In figuur 4.3 is informatie over beide aspecten van de aard van de aanstelling opgenomen. Enerzijds wordt per opleidingssector het percentage weergegeven dat onvrijwillig in deeltijd werkzaam is, anderzijds wordt het percentage schoolverlaters weergegeven dat een flexibele aanstelling heeft. Onder een flexibele aanstelling wordt hier verstaan een aanstelling als uitzendkracht, oproepkracht e.d. of een tijdelijke aanstelling met een contract korter dan één jaar.

De gunstige situatie van schoolverlaters op de arbeidsmarkt weerspiegelt zich duidelijk in het percentage schoolverlaters dat een flexibele aanstelling heeft. In vergelijking met 1997 is het percentage schoolverlaters dat een flexibele aanstelling heeft binnen elke onderwijssoort met een procent of vijf gedaald, en bij BOL niveau 1/2 zelfs met ruim 10%. Bij een aantal opleidingssectoren heeft zich een zeer grote daling voorgedaan. Een zeer omvangrijke daling in het percentage flexibele aanstellingen kan geconstateerd worden bij BOL niveau 1/2 oriënteren en schakelen (van 47% naar 22%) alsmede bij HBO onderwijs (van 45% naar 19%). De daling bij HBO onderwijs onderstreept de verandering in de arbeidsmarkt voor leerkrachten. Onder druk van de grote tekorten heeft hier een belangrijke verbetering in de arbeidsvoorwaarden plaatsgevonden. In het algemeen geldt dat het percentage flexibele aanstellingen afneemt met het stijgen van het opleidingsniveau. Uitzondering vormt BOL niveau 1/2 dat een hoger percentage flex-werknemers kent dan VBO of BOL niveau 3/4. Binnen de onderwijssoorten volgen de verschillen naar sector in grote lijnen de eerder geschetste verschillen in kansen op werk. De technische sectoren kennen in de regel een zeer laag percentage flex-werkers. Hetzelfde geldt voor de sector economie in het HBO en WO. Daarentegen worden rela-

²⁶ Omdat er veel opleidingen zijn met een intredewerkloosheid van nul maanden presenteren we deze niet apart. In het overzicht van opleidingen met een hoge intredewerkloosheid horen ook nog zes WO-opleidingen thuis die vanwege de herkenbaarheid naar instelling niet gepresenteerd worden.

Figuur 4.3

Percentage werkzame schoolverlaters met flexibele aanstelling en percentage werkzame schoolverlaters met een (onvrijwillige) deeltijdaanstelling per opleidingssector

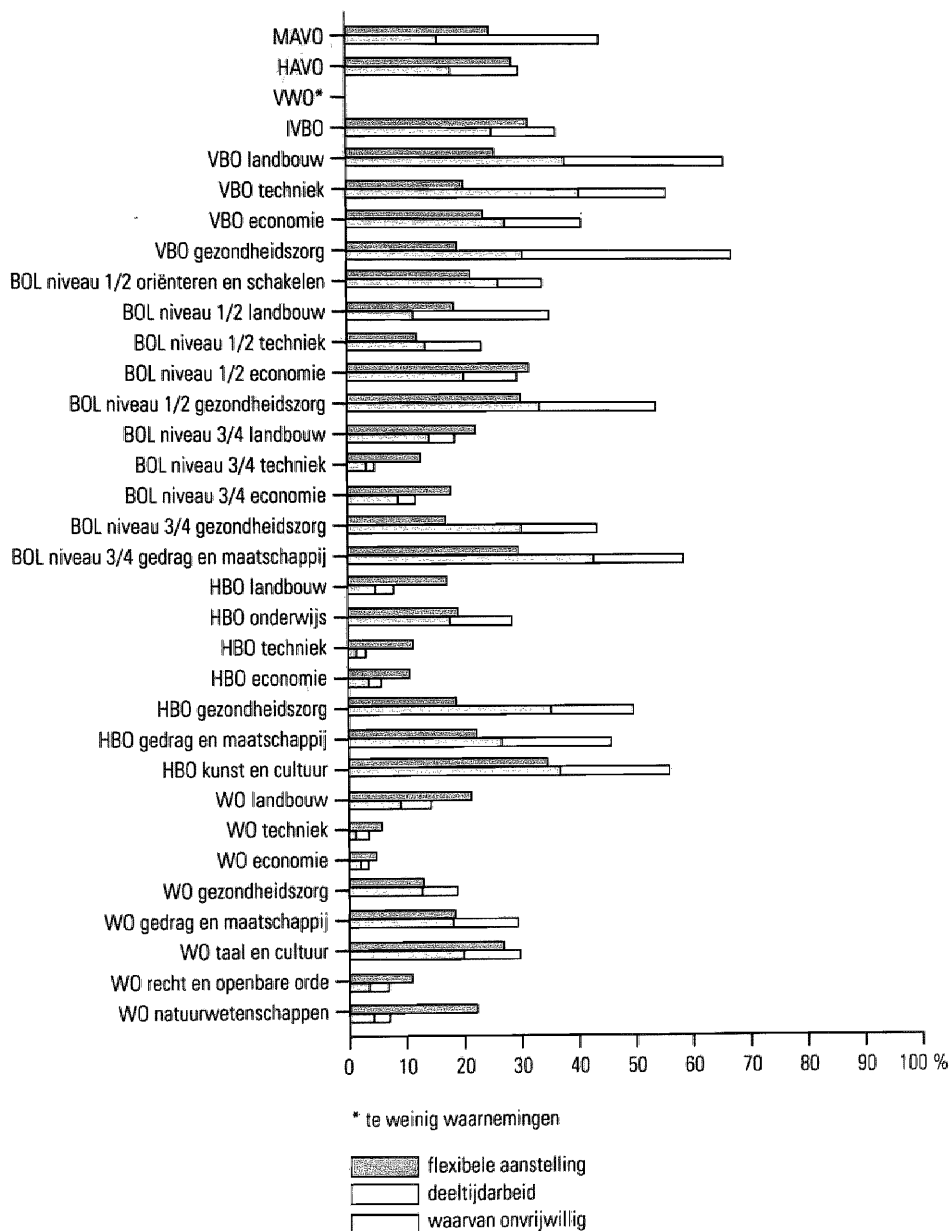

tief hoge percentages aangetroffen bij HBO kunst en cultuur (35%), WO taal en cultuur (27%) en – opmerkelijk – WO natuurwetenschappen (22%). Bij WO natuurwetenschappen betreft het voornamelijk wetenschappelijke onderzoekers (geen AiO's) met

een contract korter dan één jaar, terwijl bij de overige opleidingssectoren het om heel verschillende soorten banen gaat. Ten slotte kan geconstateerd worden dat het percentage schoolverlaters met een flexibele aanstelling doorgaans hoger is bij de sectoren landbouw en gedrag en maatschappij.

Figuur 4.3 presenteert daarnaast de percentages schoolverlaters met een deeltijdaanstelling. Allereerst komt naar voren dat het percentage deeltijders in het algemeen zeer hoog ligt bij het AVO, het VBO en BOL niveau 1/2. Dit houdt rechtstreeks verband met de partiële leerplicht voor 16- en 17-jarigen. Deze jongeren zijn verplicht om een of twee dagen per week verplicht onderwijs te volgen en kunnen dientengevolge officieel geen voltijdse betrekking aanvaarden. Bij de overige onderwijssoorten weerspiegelt het percentage deeltijders vooral de seksesamenstelling. Opleidingssectoren die veel vrouwelijke schoolverlaters kennen, geven ook de hoogste percentages deeltijders te zien. Dit betreft de sectoren gezondheidszorg, gedrag en maatschappij alsmede de opleidingssectoren HBO onderwijs, HBO kunst en cultuur en WO taal en cultuur.

Het feit dat de sectoren met veel deeltijders vooral de sectoren betreffen met een hoog aandeel vrouwen, wil nog niet zeggen dat het werken in deeltijd vrijwillig is. Voor de meeste sectoren geldt juist dat het merendeel van deze deeltijders aangeeft meer uren te willen werken en dus gedeeltelijk als werkloos moet worden aangemerkt. Niettemin heeft ook hier ten opzichte van het afgelopen jaar een belangrijke verbetering plaatsgevonden. Bij bijna de helft van de opleidingssectoren is het percentage onvrijwillige deeltijdarbeid met 10%-punten of meer afgenomen. Bij de sectoren VBO economie, VBO gezondheidszorg en BOL niveau 1/2 gezondheidszorg bedroeg de daling in het percentage onvrijwillige deeltijdarbeid zelfs zo'n 20%. In het algemeen ligt het percentage onvrijwillige deeltijdarbeid het laagst bij het WO, waarbij de verschillen met het HBO met name groot zijn voor de sectoren gezondheidszorg en gedrag en maatschappij.

Tabel 4.4

Opleidingen met het hoogste percentage flexibele werknemers

Opleiding	flexibele werknemers
WO Slavische talen en hun letterkunde	77
HBO Theater: uitvoerend	73
BOL niveau 1/2 Houtbewerking en woninginrichting	56
WO Archeologie	52
AVO VWO	50

In tabel 4.4 wordt een overzicht gegeven van de vijf opleidingen met het hoogste percentage schoolverlaters met een flexibele aanstelling²⁷. We treffen hier dezelfde WO-opleidingen aan die ook reeds een hoge intredewerkloosheid te zien gaven.

²⁷ Vanwege het grote aantal opleidingen waarbij geen flexibele aanstellingen voorkomen wordt deze niet apart gepresenteerd. In het hier weergegeven overzicht hoort nog een WO-opleiding thuis die vanwege de herkenbaarheid van de instelling niet afzonderlijk vermeld wordt.

Tabel 4.5

Percentage werkzame schoolverlaters met een flexibele aanstelling per onderwijssoort naar sekse, etniciteit, opleidingsniveau ouders enlichting

	AVO	VBO	BOL niveau 1/2	BOL niveau 3/4	HBO	WO
	%	%	%	%	%	%
Sekse						
Man	26	23	23	16	12	10
Vrouw	29	22	27	21	19	18
Etniciteit						
Autochtoon	28	22	22	19	16	11
Allochtoon	-	-	38	24	17	12
Opleidingsniveau ouders						
Laag	19	21	25	18	14	10
Midden	39	18	27	19	15	12
Hoog	35	28	15	20	17	12
Lichting						
1996	31	23	34	26	23	X
1997	33	27	36	24	21	X
1998	28	23	25	19	16	14

- te weinig waarnemingen

X niet bekend

In tabel 4.5 wordt het percentage schoolverlaters met een flexibele aanstelling nader gedifferentieerd naar sekse, etniciteit, opleidingsniveau van de ouders en lichting. Uit de cijfers komt naar voren dat vrouwen bij alle onderscheiden onderwijssoorten, met uitzondering van het VBO, veel vaker een flexibele aanstelling hebben dan mannen. In hoeverre dit samenhangt met verschillen in de gekozen opleidingssector zal in paragraaf 4.5 nader onderzocht worden. Ook voor allochtonen geldt dat ze vaker een flexibele aanstelling hebben dan autochtonen, althans voor degenen die de beroepsopleidende leerweg op niveau 1/2 of niveau 3/4 hebben afgesloten. Voor de afgestudeerden van het hoger onderwijs zijn de verschillen vrij gering. Wat betreft het effect van het opleidingsniveau van de ouders zien we een vergelijkbaar beeld als bij de werkloosheidspercentages. Dat wil zeggen dat - tegengesteld aan de verwachting - het percentage schoolverlaters met een flexibele aanstelling geconcentreerd is bij de groep van wie de ouders een hoog opleidingsniveau hebben genoten. Alleen bij BOL niveau 1/2 is het percentage bij deze groep lager dan bij de schoolverlaters van wie de ouders een laag of gemiddeld opleidingsniveau hebben genoten. Ook hier zal in paragraaf 4.5 nader worden geanalyseerd in hoeverre dit samenhangt met verschillen naar de gekozen opleidingssector. Ten slotte wordt in tabel 4.5 de ontwikkeling in het percentage flexibele aanstellingen weergegeven voor de afgelopen drie lichtingen. Duidelijk komt naar voren dat in de afgelopen jaren voor alle onderwijssoorten sprake is geweest van een daling in het percentage flexibele aanstellingen. Hiermee is een duidelijke trendbreuk tot stand gebracht omdat in de jaren daarvoor het percentage flexibele aanstellingen systematisch toenam. De krapte op de arbeidsmarkt lijkt daarmee een (voorlopig) einde te hebben gemaakt aan de flexibiliseringstendens onder schoolverlaters.

4.3 Aansluiting opleiding-werk

De indicatoren die in de paragrafen 4.1 en 4.2 zijn behandeld zeggen vooral iets over de kansen om werk te vinden en te behouden. Daarnaast is het voor een zorgvuldige beoordeling van de arbeidsmarktpositie van een opleiding van belang om te kijken naar de kwaliteit van het gevonden werk. Beide dimensies hoeven niet noodzakelijkerwijs met elkaar samen te hangen, zoals de analyse in hoofdstuk 1 heeft uitgewezen. Voor een beoordeling van de kwaliteit van het werk is het van belang na te gaan in hoeverre het gevonden werk aansluit bij de gevolgde opleiding. Daarbij is het zinvol om een onderscheid te maken naar twee aspecten van deze aansluiting: de aansluiting naar niveau en de aansluiting naar richting. Beide aspecten zijn bepaald door aan respondenten te vragen wat het door de werkgever vereiste opleidingsniveau respectievelijk vereiste opleidingsrichting voor de betreffende functie was²⁸. Figuur 4.4 geeft een beeld van de beide "job match" kenmerken voor de onderscheiden opleidingssectoren. Voor de aansluiting naar niveau is gekeken naar het percentage schoolverlaters dat aangeeft dat het door de werkgever vereiste opleidingsniveau gelijk was aan of hoger dan het eigen opleidingsniveau. De aansluiting naar opleidingsrichting is geoperationaliseerd als het percentage schoolverlaters dat aangeeft dat de werkgever voor de betreffende functie (uitsluitend) de eigen of een daarmee verwante opleidingsrichting vereist.

In het algemeen is de aansluiting naar niveau iets verbeterd ten opzichte van afgelopen jaar. Bij het AVO, VBO en BOL niveau 3/4 heeft driekwart van de schoolverlaters een baan die qua niveau aansluit bij de gevolgde opleiding. Bij het HBO ligt dit percentage op 80%. Bij het WO en BOL niveau 1/2 ligt dit aanzienlijk lager namelijk op 62% respectievelijk 41%. Zoals we verderop zullen zien dienen deze cijfers overigens nog verder genuanceerd te worden, door ook naar de mate van overscholing te kijken. In dat geval worden de verschillen tussen de onderwijssoorten veel kleiner. Binnen de onderwijssoorten zijn er nog aanzienlijke variaties naar opleidingssector. Zo is het beeld bij de sector landbouw in het algemeen wat ongunstiger en bij de sector techniek juist wat gunstiger dan gemiddeld. Bij het VBO geeft de sector gezondheidszorg een belangrijke verbetering te zien in de aansluiting naar niveau. Was vorig jaar nog maar 57% werkzaam in een functie waarvoor minimaal VBO werd vereist, dit jaar is dit gestegen naar 70%. Bij BOL niveau 1/2 wordt de slechte aansluiting naar niveau vooral veroorzaakt door afgestudeerden van de richting oriënteren en schakelen. Slechts 8% van de schoolverlaters van deze opleiding heeft een functie waarvoor een opleiding op niveau 1/2 vereist is. Bij het HBO valt vooral de hoge score voor de sector onderwijs op (90%) en bij het WO de hoge score voor gezondheidszorg (91%). Voor beide geldt dat de opleidingen in de betreffende sectoren voorbereiden op een sterk geprofessionaliseerde arbeidsmarkt (leerkrachten, medici), waar de toegang tot de beroepen strikt gereguleerd is door wettelijke opleidingsvereisten. Daar staan tegenover de relatief lage scores bij HBO en WO gedrag en maatschappij, alsmede bij HBO kunst en cultuur, WO economie en WO taal en cultuur. Bij kunst en cultuur respectievelijk taal en cultuur spooft dit met de slechtere arbeidsmarktsituatie voor deze twee sectoren.

²⁸ Van der Velden en Van Smoorenburg (1999) laten zien dat de op deze wijze bepaalde mate van overscholing meer valide is dan wanneer het functieniveau bepaald wordt op basis van een aan het beroep toegekende niveaucode

Figuur 4.4

Percentage werkzame schoolverlaters met een baan op minimaal eigen niveau en percentage werkzame schoolverlaters met een baan in eigen/verwante richting per opleidingssector

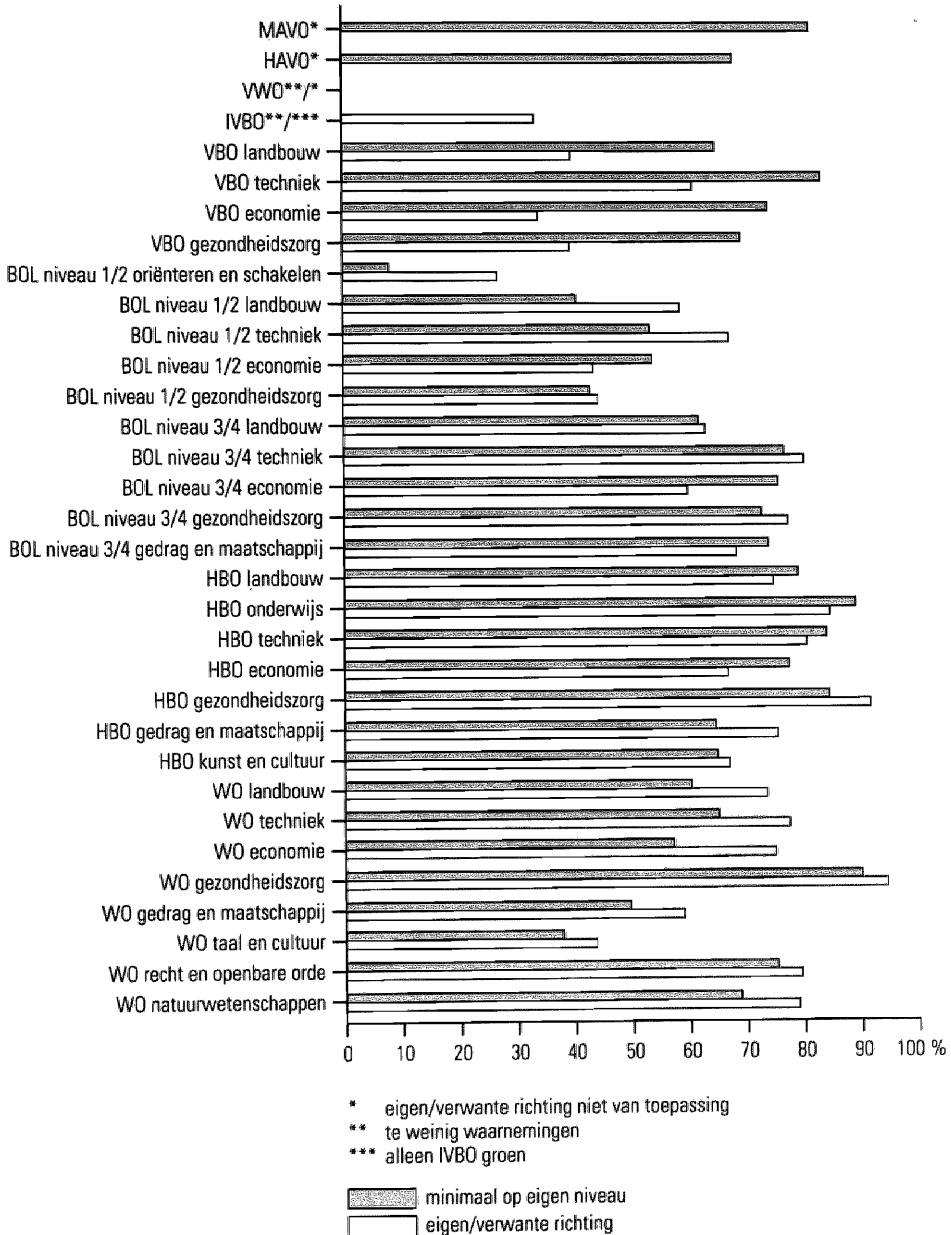

Bij WO economie houdt dit vooral verband met het feit dat de arbeidsmarkt voor economen zich minder gemakkelijk laat opsplitsen in HBO- en WO-functies (Welters, Willems en Van der Velden, 1999). Veel academisch opgeleide economen komen

terecht in functies die ook wel door HBO-afgestudeerden worden vervuld. Dat neemt overigens niet weg dat de wijze waarop de functie wordt ingevuld, wel degelijk kan verschillen tussen de WO- en de HBO-opgeleiden. Iets vergelijkbaars speelt bij HBO gedrag en maatschappij. De afgestudeerden van deze sector zijn vaak werkzaam in functies die zowel door MBO-ers als door HBO-ers kunnen worden vervuld (bijvoorbeeld groepsleider). Ook hier geldt dat de wijze van invulling uiteraard wel kan verschillen.

De tweede indicator voor de aansluiting tussen opleiding en werk heeft betrekking op de richting van de gevolgde opleiding. Het afgelopen jaar is het percentage schoolverlaters dat een baan heeft waarvoor de eigen of een verwante opleidingsrichting werd vereist licht gedaald. Dit kan enerzijds een gevolg zijn van veranderde eisen op de arbeidsmarkt. Als gevolg van de eerder gesignaleerde tekorten is het mogelijk dat de werkgevers minder strikte eisen stellen aan de gevolgde opleidingsrichting. Anderzijds is ook sprake van een zekere diffusie van de kwalificatievereisten in beroepen en weerspiegelt de stijging in het percentage schoolverlaters dat een niet-aansluitende baan naar opleidingsrichting heeft het feit dat de grenzen tussen beroepen enigszins vervagen. Bij het VBO en BOL niveau 1/2 heeft ongeveer de helft van de schoolverlaters een baan waarvoor de eigen of een verwante opleidingsrichting vereist werd. Bij het WO en BOL niveau 3/4 bedraagt dit rond de 70% en bij het HBO zelfs 77%. De hogere percentages bij HBO en WO weerspreken ook het beeld dat de opleidingsrichting die afgestudeerden uit het hoger onderwijs gevolgd zouden hebben er niet toe zou doen en men alleen maar op basis van het gevolgde opleidingsniveau geselecteerd wordt. Bij het WO lijkt eerder het tegendeel het geval en blijkt de gevolgde opleidingsrichting doorslaggevend dan het gevolgde opleidingsniveau.

Binnen de onderscheiden onderwijssoorten zien we sterke verschillen naar sector. In het algemeen blijken schoolverlaters van de sector techniek vaak terecht te komen in banen waarvoor de eigen of een verwante opleidingsrichting werd vereist. Bij het HBO en WO blijkt de gevolgde opleidingsrichting met name van belang bij afgestudeerden van de sectoren gezondheidszorg en onderwijs, hetgeen wederom een weerspiegeling is van het karakter van deze geprofessionaliseerde deelmarkten. Relatief lage percentages worden uiteraard aangetroffen bij BOL niveau 1/2 oriënteren en schakelen en bij de opleidingssectoren HBO kunst en cultuur en WO taal en cultuur. Opvallend is dat de sector economie in het algemeen een laag percentage schoolverlaters kent dat een aansluitende baan naar richting heeft, behalve bij het WO waar het percentage afgestudeerde economen dat een aansluitende baan heeft naar opleidingsrichting iets boven het gemiddelde ligt.

Tabel 4.6

Opleidingen met het hoogste en het laagste percentage werkzame schoolverlaters met een baan op minimaal eigen niveau

Opleiding	hoogste	Opleiding	laagste
HBO Bedrijfsinformatica	100	BOL niveau 1/2	
		Oriënteren en schakelen	8
WO Tandheelkunde	100	WO	
		Spaanse taal en letterkunde	22
WO Geneeskunde	99	WO	
		Duitse taal- en letterkunde	26
HBO Opleiding tot fysiotherapeut	97	HBO kort	
		Toeristisch en creatief onderwijs	28
VBO Electrotechniek	96	WO	
		Algemene letteren	29

Tabel 4.7

Opleidingen met het hoogste en het laagste percentage werkzame schoolverlaters met een baan in eigen/verwante richting

Opleiding	hoogste	Opleiding	laagste
BOL niveau 3/4		BOL niveau 1/2	
Technische informatica	100	Beveiliging	20
WO Tandheelkunde	100	VBO Administratie	21
WO Geneeskunde	100	WO Spaanse taal en letterkunde	27
HBO Mondhygiënist	98	BOL niveau 1/2	
		Oriënteren en schakelen	27
HBO Civiele techniek	97	WO	
		Slavische talen en hun letterkunde	29

In tabel 4.6 wordt een overzicht gegeven van de opleidingen met respectievelijk het hoogste en laagste percentage schoolverlaters die een aansluitende baan naar niveau hebben. Tabel 4.7 geeft een vergelijkbaar overzicht als tabel 4.6 maar nu met betrekking tot de aansluiting naar opleidingsrichting²⁹. De opleidingen met een goede aansluiting naar niveau en/of richting zijn met name afkomstig uit de sectoren HBO en WO gezondheidszorg. De opleidingen met een slechte aansluiting naar niveau en/of richting zijn met name afkomstig uit de sector WO taal en cultuur.

Tabel 4.8 geeft een nadere differentiatie van het percentage schoolverlaters met een baan op minimaal het eigen opleidingsniveau naar sekse, etniciteit, opleidingsniveau van de ouders en lichte. Uit de tabel komt duidelijk naar voren dat vrouwen minder vaak een aansluitende baan naar niveau hebben dan mannen. Een duidelijke uitzondering wordt gevormd door BOL niveau 3/4 waar vrouwen juist vaker een aansluitende baan naar niveau hebben. De verschillen naar etniciteit zijn niet groot, en waar verschillen optreden (bij BOL niveau 3/4 en WO) zijn ze in het voordeel van allochtonen. Kijken we naar het effect van het opleidingsniveau van de ouders dan is het beeld niet

²⁹ In beide overzichten ontbreken een groot aantal WO-opleidingen die vanwege de herkenbaarheid van de instellingen niet afzonderlijk gepresenteerd worden. Waar het de opleidingen met een relatief slechte aansluiting naar niveau en richting betreft zijn deze met name afkomstig uit de sector taal en cultuur.

geheel eenduidig. Bij het AVO en VBO zijn schoolverlaters van wie de ouders een lage opleidingsachtergrond hebben in het voordeel, bij de overige onderwijssoorten zijn juist de schoolverlaters van wie de ouders een hoge opleidingsachtergrond hebben in het voordeel. Daarbij zijn de verschillen bij BOL niveau 1/2 en WO het grootst. Kijken we naar de verschillende lichteningen dan blijkt met uitzondering van BOL niveau 1/2 bij elke onderscheiden onderwijssoort het percentage schoolverlaters met een aansluitende baan naar niveau te zijn gestegen.

Tabel 4.8

Percentage werkzame schoolverlaters met baan op minimaal eigen niveau per onderwijssoort naar sekse, etniciteit, opleidingsniveau ouders en lichterig

	AVO	VBO	BOL niveau 1/2	BOL niveau 3/4	HBO	WO
	%	%	%	%	%	%
Sekse						
Man	75	81	43	73	84	65
Vrouw	77	73	38	76	77	58
Etniciteit						
Autochtoon	77	79	42	75	80	62
Allochtoon	-	-	39	78	80	64
Opleidingsniveau ouders						
Laag	83	79	38	74	80	57
Midden	74	77	46	76	80	62
Hoog	62	76	47	77	82	66
Lichterig						
1996	67	76	45	70	76	X
1997	69	76	46	71	79	X
1998	77	79	41	75	80	62

- te weinig waarnemingen

X niet bekend

Tabel 4.9 geeft een vergelijkbare nadere differentiatie, maar nu met betrekking tot de aansluiting naar de gevolgde opleidingsrichting. Hieruit komt naar voren dat bij VBO, BOL niveau 1/2 en WO vrouwen beduidend minder vaak een aansluitende baan naar richting hebben dan mannen, terwijl bij BOL niveau 3/4 en HBO de verschillen vrij klein zijn en vrouwen juist eerder in het voordeel zijn. Allochtonen blijken in het algemeen wat minder vaak een baan te hebben waarvoor de eigen opleidingsrichting werd vereist, behalve bij het WO waar ze juist iets vaker een aansluitende baan naar richting hebben. Kijken we naar het opleidingsniveau van de ouders, dan blijkt er geen consistent effect te zijn. Bij het VBO zijn schoolverlaters van wie de ouders een hoge opleidingsachtergrond hebben in het nadeel, terwijl bij BOL niveau 1/2 het omgekeerde het geval is. Bij de overige onderwijssoorten zijn de verschillen naar etniciteit nihil. Uit de gegevens naar lichterig komt naar voren dat tussen 1997 en 1998 het percentage schoolverlaters dat een aansluitende baan naar richting heeft, is afgenomen. Deze daling vond met name plaats bij VBO en BOL niveau 1/2. De veranderingen tussen 1996 en 1997 zijn miniem met uitzondering van het VBO waar toen een stijging in de aansluiting naar richting plaatsvond.

Tabel 4.9

Percentage werkzame schoolverlaters met baan in eigen/verwante richting per onderwijssoort naar sekse, etniciteit, opleidingsniveau ouders enlichting

	AVO	VBO	BOL niveau 1/2	BOL niveau 3/4	HBO	WO
	%	%	%	%	%	%
Sekse						
Man	*	58	50	69	77	75
Vrouw	*	36	39	70	78	69
Etniciteit						
Autochtoon	*	51	47	70	78	72
Allochtoon	*	-	36	66	72	78
Opleidingsniveau ouders						
Laag	*	52	42	70	79	73
Midden	*	54	49	69	77	70
Hoog	*	43	51	70	76	72
Lichting						
1996	*	43	51	71	79	X
1997	*	57	51	72	79	X
1998	*	50	45	70	77	72

* eigen/verwante richting niet van toepassing

- te weinig waarnemingen

X niet bekend

Eerder is al aangegeven dat de indicator voor de aansluiting tussen het opleidings- en het functieniveau nog geen volledig inzicht geeft in de mate waarin sprake is van overscholing. Er is immers uitsluitend gekeken naar het percentage schoolverlaters dat een baan heeft waarvoor minimaal het eigen opleidingsniveau werd vereist. Voor een goede beoordeling van de overscholing is het echter ook van belang om na te gaan hoe groot de discrepantie is tussen opleidings- en functieniveau. Het maakt immers veel uit of bijvoorbeeld afgestudeerden van het WO die geen academische functie hebben, op HBO-niveau werkzaam zijn of ongeschoold werk verrichten. In dat verband is het zinvol om zowel het genoten opleidingsniveau als het vereiste opleidingsniveau van een functie uit te drukken in jaren. Door de 'afstanden' tussen opleidingsniveaus uit te drukken in jaren wordt ook de vergelijking tussen de onderwijssoorten zuiverder. De afstand tussen bijvoorbeeld WO en HBO is immers kleiner dan de afstand tussen HBO en BOL niveau 3/4 of de afstand tussen VBO en basisonderwijs. In bijgaand kader wordt de wijze waarop de berekening in opleidingsjaren plaatsvindt nader weergegeven

Indeling van het opleidings- en functieniveau

Bij de indeling van de opleidingsniveaus naar aantal jaren scholing is uitgegaan van de lengte van de opleidingsroute bij stapeling via de beroepsopleidingskolom. Uitgaande van een opleidingsduur van 6 jaar voor het basisonderwijs³⁰, betekent dit dat het VBO een totale lengte kent van 10 jaar (namelijk 6 jaar plus 4 jaar nominale opleidingsduur). Vanaf het VBO duurt het in de regel 2 jaar om een diploma BOL niveau 1/2 te halen en 3 tot 4 jaar om een diploma BOL niveau 3/4 te behalen. Deze twee onderwijssoorten krijgen daarom de scores 12 en 14 jaar toegekend³¹. De positie van de HBO-opleidingen is bepaald door te kijken naar de verkorte opleidingstrajecten voor instromers vanuit het MBO. Deze kunnen de HBO-opleiding in 3 jaar afronden in plaats van de gebruikelijke 4 jaar. Het HBO krijgt daarmee de score 17 jaar. De positie van het WO is op vergelijkbare wijze bepaald door te kijken naar de verkorte opleidingen voor de HBO-instroom. Deze bedragen in de regel 2 jaar, waarmee het WO de score 19 jaar krijgt. De scores voor de opleidingen in het AVO worden verkregen door vanaf de vervolgopleidingen weer terug te rekenen. Het VWO krijgt dan de score 15 jaar, de HAVO 13 jaar en de MAVO 11 jaar³².

Het is goed om te benadrukken dat de op deze wijze verkregen scores niet gelijk zijn aan de verblijfsduur in het onderwijs. Deze kan ook korter zijn wanneer men niet via de beroepsopleidingskolom is doorgestroomd of langer wanneer men is blijven zitten. De verkregen score kan het beste geïnterpreteerd worden als een combinatie van nominale verblijfsduur en moeilijkheidsgraad. Voor de bepaling van de mate van overscholing (of onderscholing) wordt nu voor elke schoolverlater het verschil berekend tussen zijn of haar genoten opleidingsniveau (in jaren) en het feitelijk vereiste opleidingsniveau (in jaren). De verschilscore geeft het aantal jaren aan dat iemand overschoold of onderschoold is. Tabel 4.10 geeft een overzicht van de op deze wijze berekende mate van overscholing voor de verschillende opleidingssectoren. Gemiddeld hebben de schoolverlaters één jaar meer scholing genoten dan minimaal vereist was voor hun huidige functie. De mate van overscholing varieert van 0,2 jaar voor de sector WO gezondheidszorg tot 1,8 jaar voor de sector WO taal en cultuur. We wijzen er nadrukkelijk op dat dit niets zegt over de vereiste studieduur voor deze opleidingen. Immers voor zover de afgestudeerden een functie op het eigen niveau uitoefenen is de mate van overscholing per definitie nul jaar. Het aantal jaren overscholing is een indicatie voor zowel het percentage afgestudeerden dat een functie onder het eigen opleidingsniveau uitoefent als de 'afstand' van deze functie tot het eigen opleidingsniveau. Om een voorbeeld te geven: bij WO taal en cultuur is 39% werkzaam op WO-niveau (overscholing 0 jaar), 43% op HBO-niveau (overscholing 2 jaar) en 18% op MBO-niveau of lager (overscholing 5 jaar of meer). Gemiddeld bedraagt de mate van overscholing voor deze opleidingssector daarom 1,8 jaar.

³⁰ Feitelijk is dit nu 8 jaar. Om echter een maatstaf te maken die ook toepasbaar is voor de gehele beroepsbevolking is gekozen voor 6 jaar. Voor de berekening van de overscholing maakt dit overigens niets uit.

³¹ Een uitzondering wordt gemaakt voor BOL niveau 1/2 oriënteren en schakelen die vanwege de kortere opleidingsduur de score 11 jaar krijgt toegekend.

³² Het AVO is overigens bij de berekening van de mate van overscholing buiten beschouwing gelaten.

Tabel 4.10
Jaren overscholing naar opleidingssector

	Jaren overscholing
VBO landbouw	1,1
VBO techniek	0,3
VBO economie	0,7
VBO gezondheidszorg	1,0
BOL niv. 1/2 oriënteren en schakelen	1,2
BOL niv. 1/2 landbouw	1,5
BOL niv. 1/2 techniek	0,9
BOL niv. 1/2 economie	0,7
BOL niv. 1/2 gezondheidszorg	1,5
BOL niv. 3/4 landbouw	1,7
BOL niv. 3/4 techniek	0,7
BOL niv. 3/4 economie	0,7
BOL niv. 3/4 gezondheidszorg	1,0
BOL niv. 3/4 gedrag en maatschappij	0,9
HBO landbouw	0,7
HBO onderwijs	0,3
HBO techniek	0,5
HBO economie	0,7
HBO gezondheidszorg	0,5
HBO gedrag en maatschappij	1,1
HBO kunst en cultuur	1,5
WO landbouw	1,0
WO techniek	0,7
WO economie	0,9
WO gezondheidszorg	0,2
WO gedrag en maatschappij	1,3
WO taal en cultuur	1,8
WO recht en openbare orde	0,6
WO natuurwetenschappen	0,8

Deze cijfers werpen een geheel ander licht op de overscholingsproblematiek dan uit andere onderzoeken naar voren komt³³. In het algemeen blijkt de overscholingsproblematiek op deze manier gemeten minder ernstig te zijn dan vaak wordt aangenomen. In vergelijking met de hiervoor gepresenteerde indicator over het percentage schoolverlaters dat een baan op niveau heeft, zijn de verschillen tussen de onderwijssoorten en opleidingssectoren wat minder geprononceerd. Niettemin is de rangordening van de opleidingssectoren redelijk vergelijkbaar met die van de eerder gepresenteerde indicator. Er is een aantal opleidingen waarvan gezegd kan worden dat de mate van overscholing minder ernstig is dan zich in figuur 4.4 liet aflezen aan de hand van de andere indicator. Dit betreft met name de sectoren economie en techniek van BOL niveau 1/2 en dezelfde sectoren bij het WO.

³³ Zie bijvoorbeeld Asselberghs et al. (1998). Deze verschillen kunnen grotendeels herleid worden door het verschil in methodiek. In het schoolverlatersonderzoek wordt gebruik gemaakt van een zelfrapport door de respondent. Asselberghs et al. maken gebruik van een beroepkundige methode om het vereiste functieniveau te bepalen. Van der Velden en Van Smoorenburg (1999) laten zien dat bij de beroepkundige methode de mate van overscholing zwaar wordt overschat.

Figuur 4.5
Percentage schoolverlaters dat de aansluiting tussen opleiding en werk als goed of voldoende beoordeelt en percentage werkzame schoolverlaters dat achteraf gezien dezelfde opleiding zou volgen per opleidingssector

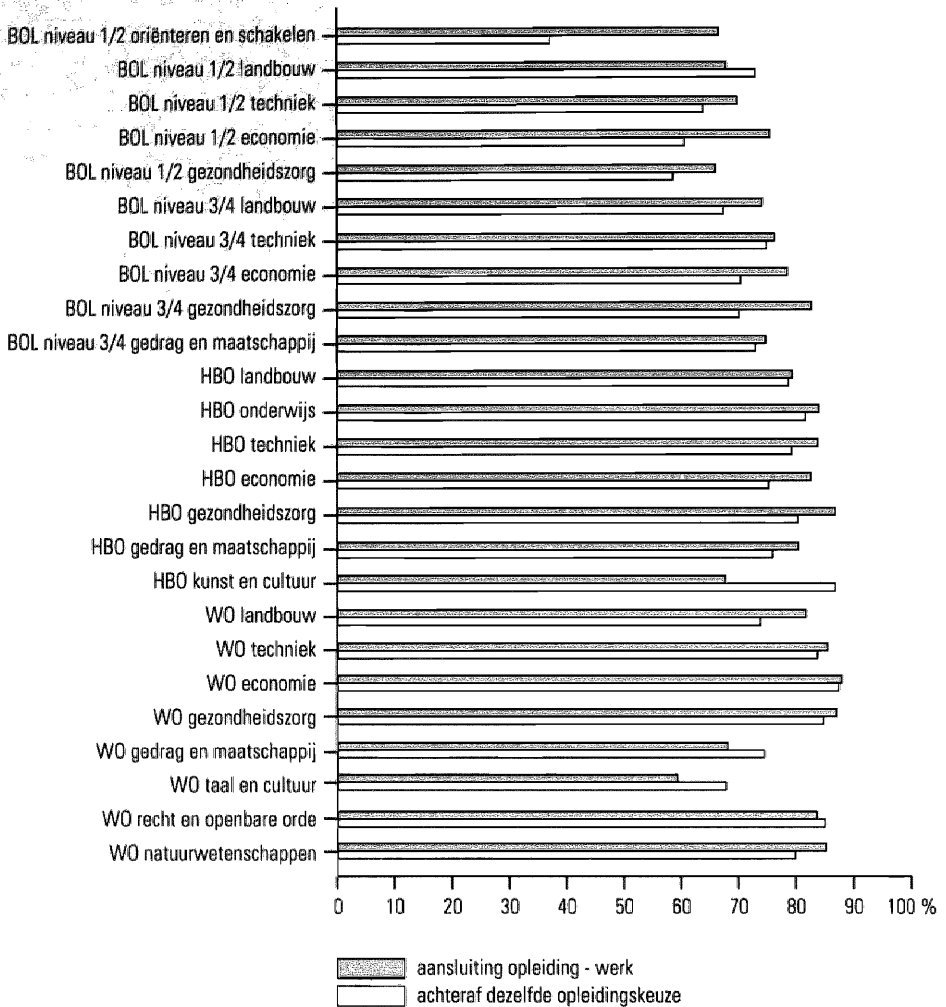

De hiervoor gepresenteerde indicatoren over de aansluiting tussen opleiding en werk naar niveau en naar richting geven een min of meer objectief beeld van de aansluitingsproblematiek. Daarnaast is aan de schoolverlaters gevraagd om een algemeen oordeel te geven over de aansluiting tussen opleiding en werk in termen van goed, voldoende, matig of slecht. Tevens is de respondenten de vraag voorgelegd of ze – achteraf gezien – dezelfde opleiding opnieuw zouden kiezen. De eerste indicator geeft een meer subjectief oordeel over de aansluiting. Het percentage schoolverlaters dat van oordeel is dat de aansluiting goed of voldoende is ligt in het algemeen wat hoger dan naar voren kwam bij de meer objectieve indicatoren. Bovendien zijn de verschillen tussen de

bare stijgingen in de CAO-lonen, duidt deze stijging in aanvangssalarissen vooral op de extra inspanningen die werkgevers zich getroosten om jongeren aan te trekken. Met name bij BOL niveau 1/2 en het HBO zijn de aanvangssalarissen sterk gestegen. Bij de volgende sectoren is sprake van een stijging in het bruto uurloon van 2 gulden of meer: BOL niveau 1/2 economie, BOL niveau 3/4 techniek, BOL niveau 3/4 gedrag en maatschappij, HBO techniek, HBO economie, HBO gezondheidszorg en HBO kunst en cultuur. Bij deze laatste sector bedroeg de stijging in het bruto uurloon zelfs 4 gulden!

Figuur 4.6
Beloning op basis van bruto uurloren voor werkzame schoolverlaters per opleidingssector (25%-kwartiel, mediaan, gemiddelde, 75%-kwartiel)

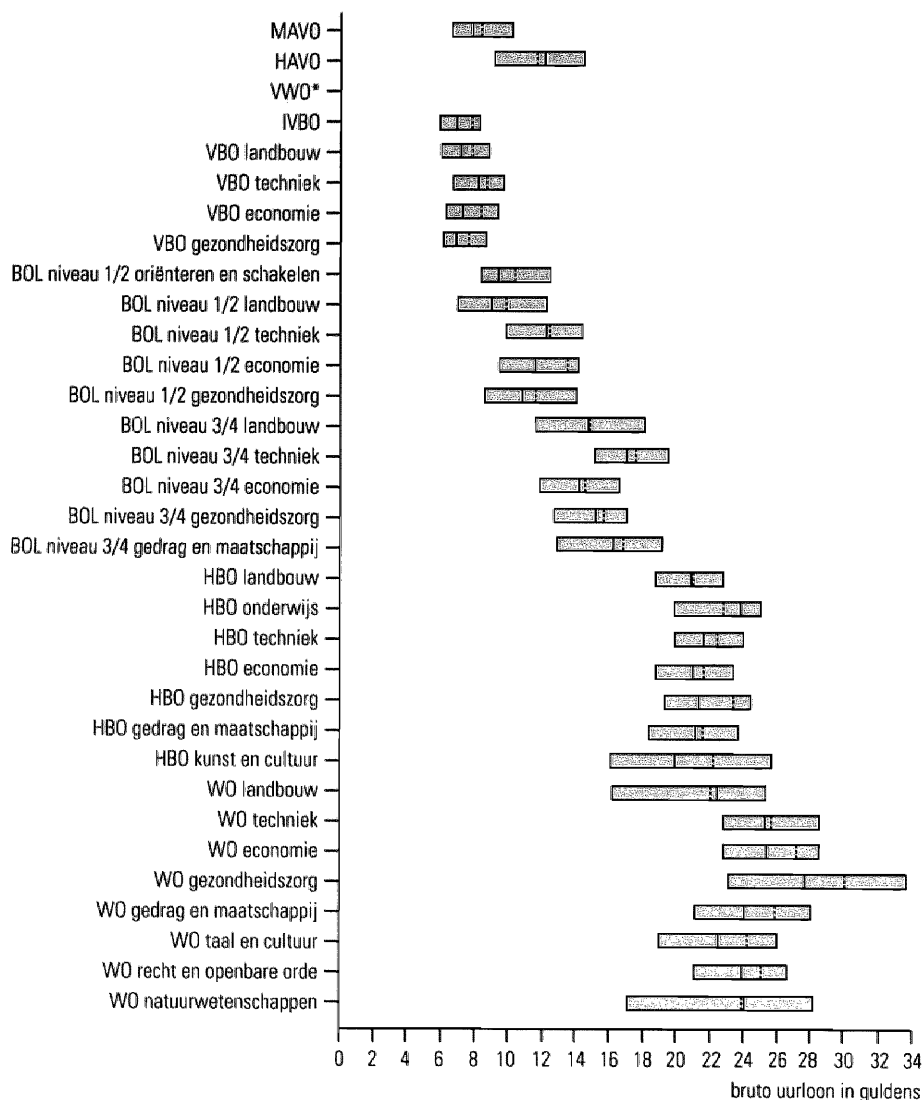

* te weinig waarnemingen

Voor het WO ontbreken vergelijkbare cijfers van afgelopen jaar. Alleen voor WO-economie is bekend dat tussen 1997 en 1998 een stijging in het bruto uurloon heeft plaatsgevonden van bijna drie gulden. Aangenomen mag worden dat ook in andere WO-sectoren een forse stijging in het aanvangssalaris heeft plaatsgevonden. Voor een deel kan de loonstijging verklaard worden door de toename van de ADV waardoor de verdiensten per arbeidsuur zijn toegenomen. Daarnaast is echter sprake van een reële stijging in het aanvangssalaris die mede veroorzaakt wordt door de krapte op de arbeidsmarkt. Nu een verdere daling van de werkloosheid niet meer mogelijk is, uit deze discrepantie tussen vraag en aanbod zich vooral door een verbetering in de arbeidsvoorwaarden, zowel bij de beloning als bij de aard van de aanstelling (vast dienstverband).

Kijken we naar de verschillen tussen de opleidingssectoren, dan blijkt duidelijk dat deze gedomineerd worden door het gevolgde opleidingsniveau. Hoe hoger het opleidingsniveau, hoe hoger de bruto uurlonen. Opvallend is dat de variatie tussen sectoren binnen elke onderwijssoort redelijk beperkt is met uitzondering van het WO. Daar bedraagt het verschil tussen de sector met het hoogste gemiddelde inkomen (gezondheidszorg) en de sector met het laagste gemiddelde inkomen (landbouw) maar liefst 8 gulden. Bij het HBO bedraagt het verschil tussen de twee sectoren met het hoogste en laagste gemiddelde inkomen (eveneens gezondheidszorg en landbouw) slechts 2,5 gulden. Bij de overige onderwijssoorten varieert het maximale verschil in gemiddeld inkomen tussen de sectoren van 1 gulden bij het VBO tot 3 gulden bij BOL niveau 3/4. Niet alleen tussen sectoren is er sprake van variatie in het inkomen. Ook binnen een opleidingssector kunnen de verschillen groter of kleiner zijn. De grootste variatie in inkomen (gemeten als het verschil tussen het 25%-kwartiel en het 75%-kwartiel) wordt aange troffen bij WO natuurwetenschappen, WO gezondheidszorg, HBO taal en cultuur, WO gedrag en maatschappij en WO taal en cultuur.

Tabel 4.11
Opleidingen met de hoogste en de laagste bruto uurlonen voor werkzame schoolverlaters

Opleiding	hoogste	Opleiding	laagste
VBO		VBO	
Bouwtechniek	9,80	Mode en kleding	6,30
Administratie	9,10	Uiterlijke verzorging	7,00
BOL niveau 1/2		BOL niveau 1/2	
Beveiliging	18,80	Bloemschikken	10,60
Bedrijfsadministratie	15,90	Oriënteren en schakelen	10,60
BOL niveau 3/4		BOL niveau 3/4	
Sport en bewegen	20,10	Bloemschikken	12,10
Procestechniek	19,70	Uiterlijke verzorging	12,80
HBO		HBO	
Opleiding van kader in de gezondheidszorg	30,80	Toeristisch en recreatief onderwijs	16,30
Petroleum- en gastechnologie	28,10	Leraar VO expressie	18,10
		I-vak	
WO		WO	
Tandheelkunde	64,60	Medische biologie	17,60
Duitse taal- en letterkunde	40,80	Archeologie	18,20

Tabel 4.11 geeft een overzicht van de opleidingen met de hoogste en de laagste bruto uurlonen. Omdat de uurlonen zo sterk verschillen tussen de opleidingsniveaus is ervoor gekozen om binnen elke onderwijssoort de twee opleidingen te presenteren met het hoogste respectievelijk het laagste bruto uurloon. De tabel laat zien dat de gepresenteerde opleidingen in het algemeen uit verschillende sectoren afkomstig zijn. Dit weerspiegelt de variatie die er bestaat binnen de opleidingssectoren.

Tabel 4.12

Beloning voor werkzame schoolverlaters per onderwijssoort naar sekse, etniciteit, opleidingsniveau ouders en lichting

	AVO	VBO	BOL niveau 1/2	BOL niveau 3/4	HBO	WO
	%	%	%	%	%	%
Sekse						
Man	10,20	8,80	12,30	16,90	23,10	26,50
Vrouw	10,10	7,90	12,50	15,40	21,90	25,80
Etniciteit						
Autochtoon	10,00	8,60	12,40	16,10	22,40	26,40
Allochtoon	-	-	12,60	16,10	23,30	29,20
Opleidingsniveau ouders						
Laag	10,20	8,80	12,60	15,90	22,20	26,60
Midden	10,00	8,10	11,40	15,90	22,50	26,40
Hoog	9,90	8,60	13,70	6,80	22,70	26,20
Lichting						
1996	9,10	8,10	10,90	13,90	19,30	X
1997	10,40	8,40	10,80	14,30	20,50	X
1998	10,10	8,50	12,40	16,10	22,50	26,20

- te weinig waarnemingen

X niet bekend

Tot slot van deze paragraaf geeft tabel 4.12 een nadere differentiatie van de uurlonen naar sekse, etniciteit, opleidingsniveau van de ouders en lichting. Uit de tabel komt naar voren dat, met uitzondering van AVO en BOL niveau 1/2, vrouwen beduidend minder verdienen dan mannen. Dit is in lijn met de eerder geschetste verschillen tussen mannen en vrouwen. Allochtone schoolverlaters hebben daarentegen in de regel wat hogere verdiensten dan autochtonen, met name in het WO en HBO. In hoeverre dit samenhangt met verschillen naar bijvoorbeeld gekozen opleidingssector zal in de volgende paragraaf nader worden onderzocht. Wat betreft de verschillen naar opleidingsniveau van de ouders is het beeld weer gemengd. Bij het HBO en de beroepsopleidende leerwegen in het secundair beroepsonderwijs is er sprake van een positief verband tussen de verdiensten van de schoolverlaters en het opleidingsniveau van hun ouders, terwijl bij het AVO, VBO en WO het omgekeerde het geval is. Ten slotte presenteert tabel 4.12 de ontwikkeling in de beloning voor de afgelopen drie lichtingen. Duidelijk komt naar voren dat de beloning in het afgelopen jaar explosief gestegen is bij de afgestudeerden van de beroepsopleidende leerwegen en het HBO. De stijging bedraagt 10% voor de afgestudeerden van het HBO en respectievelijk 15% en 12% voor de schoolverlaters van

BOL niveau 1/2 en BOL niveau 3/4. Bij het AVO en VBO is de verandering in beloning vrij gering geweest.

4.5 De invloed van achtergrondkenmerken op de arbeidsmarktpositie van schoolverlaters

In de voorgaande paragrafen zijn enkele eenvoudige analyses gepresenteerd over de samenhang tussen enerzijds geslacht, etniciteit of het opleidingsniveau van de ouders en anderzijds de arbeidsmarktpositie van schoolverlaters. Een probleem dat zich hierbij voordoet is dat bijvoorbeeld de samenhang tussen geslacht en de kans om werk te vinden veroorzaakt kan worden door een verschillende keuze in opleidingssector of door andere kenmerken die verschillen tussen mannen en vrouwen. In deze paragraaf zullen we daarom een aantal van de kernindicatoren van de arbeidsmarktpositie multivariaat analyseren. Dat wil zeggen dat de arbeidsmarktpositie verklaard wordt uit een reeks van persoonskenmerken. In tabel B.1 van de bijlage wordt een overzicht gepresenteerd van de desbetreffende schattingsresultaten. In deze paragraaf beperken we ons tot een weergave van de kenmerken die een effect hebben op de betreffende indicator van de arbeidsmarktpositie³⁴. Deze indicatoren zijn: het hebben van betaald werk op het moment van de enquête, het hebben van een aansluitende baan naar niveau en naar richting, het hebben van een vaste aanstelling, het hebben van een leidinggevende functie en het bruto uurloon. Schoolverlaters van het AVO zijn hier overigens buiten beschouwing gelaten, gezien het feit het AVO geen eindonderwijs is en derhalve slechts een gering percentage de arbeidsmarkt instroomt.

Opleidingsniveau

In het algemeen is de arbeidsmarktpositie van schoolverlaters, ook na correctie van andere kenmerken, positief gerelateerd aan het opleidingsniveau. Schoolverlaters die een hoger opleidingsniveau hebben genoten hebben een grotere kans op werk, hebben vaker een functie waarvoor de eigen of een verwante opleidingsrichting werd vereist, hebben vaker een vaste aanstelling en hebben een hoger bruto uurloon. Er zijn geen verschillen tussen de opleidingsniveaus in de kans op een leidinggevende functie. Wat betreft de kans om een baan te verwerven die aansluit bij het eigen opleidingsniveau, blijken zowel schoolverlaters van BOL niveau 1/2 als de afgestudeerden van het WO relatief achter te blijven bij de rest.

Opleidingssector

Met betrekking tot de verschillen naar opleidingssector zijn de schoolverlaters van de verschillende opleidingssectoren steeds vergeleken met de schoolverlaters van de sector landbouw (dit is de referentiecategorie). Daarbij komt naar voren dat degenen die een opleiding in de sector techniek of gezondheidszorg hebben gevolgd in het algemeen een betere arbeidsmarktpositie hebben dan degenen die een opleiding in de sector landbouw hebben gevolgd. Alleen waar het de kans op een leidinggevende functie betreft, scoren de schoolverlaters van de sector landbouw beduidend beter dan de

³⁴ De effecten van de in de schatting opgenomen arbeidsoriëntaties worden niet hier besproken, maar in hoofdstuk 6.

schoolverlaters van de overige opleidingssectoren. Voor de schoolverlaters van gedrag en maatschappij blijkt de aansluiting tussen opleiding en werk slechter te zijn dan voor de schoolverlaters van de sector landbouw. De verdiensten liggen daarentegen weer hoger dan bij de sector landbouw. Voor de schoolverlaters van de sector economie blijkt de arbeidsmarktpositie in het algemeen wat gunstiger te zijn dan bij de sector landbouw. Een uitzondering betreft hier de lagere kans om een baan te vinden die aansluit bij de eigen opleidingsrichting.

Leeftijd

Schoolverlaters die wat ouder zijn, hebben in het algemeen een wat lagere kans om betaald werk te vinden of om een baan te vinden die aansluit bij hun eigen opleidingsrichting. Daar staat tegenover dat ze een wat grotere kans hebben op een leidinggevende functie en ook een hoger inkomen verwerven dan jongere schoolverlaters. Aangezien het hier om schoolverlaters van het voltijds onderwijs gaat en een correctie heeft plaatsgevonden voor het genoten opleidingsniveau, weerspiegelen deze laatste twee effecten vooral de verschillen in additionele arbeids- of levenservaring.

Sekse

Uit de analyses komt naar voren dat de arbeidsmarktperspectieven van vrouwen, ook na correctie voor de gevolgde opleidingssector, systematisch slechter zijn dan voor mannen. Dit geldt voor elk van de onderscheiden indicatoren, met uitzondering van de kans op betaald werk. Daar is het verschil tussen mannen en vrouwen niet significant.

Etniciteit

De verschillen in arbeidsmarktpositie tussen allochtonen en autochtonen blijken zich, na controle voor de andere kenmerken te beperken tot een lagere kans voor allochtonen om een betaalde baan te krijgen, een lagere kans op een vaste aanstelling en een lagere kans op een leidinggevende functie. Met betrekking tot de aansluiting van de baan bij de genoten opleiding (naar niveau en naar richting) of het bruto uurloon kunnen geen significante verschillen worden geconstateerd.

Opleidingsniveau ouders

De analyses laten met betrekking tot het effect van het opleidingsniveau van de ouders een wat gemengd beeld zien. Enerzijds zijn de schoolverlaters van wie de ouders een laag opleidingsniveau genoten hebben duidelijk in het voordeel waar het de kans op betaald werk betreft of de kans op een vaste aanstelling. Daar staat tegenover dat de kans om een baan te vinden die aansluit bij het eigen opleidingsniveau beduidend kleiner is voor schoolverlaters met laagopgeleide ouders dan voor schoolverlaters van wie de ouders een hoog opleidingsniveau hebben genoten. Tevens hebben ze een kleinere kans op een leidinggevende functie en verdienen ze in de huidige functie ook iets minder (hoewel het laatste effect vrij gering is).

4.6 De arbeidsmarktpositie van opleidingen

In hoofdstuk 1 is reeds aangegeven dat de verschillende indicatoren van de arbeidsmarktpositie te herleiden zijn tot een tweetal dimensies. De eerste dimensie representeert vooral de werkgelegenheidskansen en de werkzekerheid. Deze dimensie wordt gekenmerkt door hoge ladingen van de indicatoren 'percentage werkende beroepsbevolking', 'percentage schoolverlaters dat korter dan 4 maanden werkloos is geweest' en 'percentage vaste aanstellingen'. De tweede dimensie die onderscheiden wordt betreft de kwaliteit van het werk. Deze dimensie wordt gekenmerkt door hoge ladingen van de indicatoren 'percentage baan op minimaal eigen opleidingsniveau', 'percentage baan binnen de eigen of verwante opleidingsrichting' en het 'gemiddeld bruto uurloon'³⁵. Tabel 4.13 geeft een kwalitatieve typering van de scores van de onderscheiden opleidingssectoren op beide dimensies³⁶. Het betreft hier een relatieve typering. Dat wil zeggen dat de opleidingssectoren ten opzichte van elkaar worden beoordeeld. Dat betekent dat een opleiding als relatief goed of slecht wordt beoordeeld ten opzichte van de andere opleidingen. Dat hoeft dan nog niet te betekenen dat deze opleiding ook in absolute zin goed of slecht presteert. Over het algemeen geldt immers dat de arbeidsmarktsituatie voor vrijwel alle opleidingssectoren redelijk tot zeer gunstig is.

Kijken we naar de samengestelde indicator voor werkgelegenheid en werkzekerheid dan blijken zich binnen de meeste onderwijssoorten grote variaties naar sector voor te doen. Dat wil zeggen dat sectoren voorkomen die relatief goed presteren, maar ook sectoren die relatief slecht presteren. Duidelijke uitzonderingen vormen het AVO en VBO waar geen enkele opleidingssector een goede score heeft op deze dimensie. Relatief goed presteren de opleidingssectoren BOL niveau 1/2 techniek, de sectoren techniek en economie van BOL niveau 3/4 en HBO en de sectoren economie en gezondheidszorg van het WO. Relatief slechte scores zijn er daarentegen voor VWO, BOL niveau 1/2 landbouw, BOL niveau 1/2 gezondheidszorg en HBO kunst en cultuur. Nogmaals wijzen we erop dat het hier een relatieve typering betreft en geen absolute. Dat betekent dat ook voor deze opleidingssectoren de werkgelegenheidssituatie nog gunstig kan zijn³⁷.

Bij de dimensie kwaliteit van het werk wordt het beeld voornamelijk bepaald door de verschillen naar opleidingsniveau. In het algemeen hebben de sectoren binnen het HBO en WO een relatief hoge score op deze dimensie, terwijl de scores van de sectoren binnen AVO, VBO en BOL niveau 1/2 relatief laag zijn. Een duidelijk uitzondering betreft de relatief lage score voor WO taal en cultuur, die als enige sector binnen het WO de typering 'slecht' krijgt. Kijken we uitsluitend naar de opleidingssectoren die op beide dimensies goed presteren, dan komt de opleidingssector WO gezondheidszorg

³⁵ Zoals in hoofdstuk 1 aangegeven betreft dit het uurloon ná leeftijdscorrectie

³⁶ Uitgangspunt hiervoor vormen de scores op beide dimensies. Deze zijn bepaald als het gemiddelde van de tot normaalcores getransformeerde indicatoren en vervolgens getypeerd als zeer slecht ($Z < -1,5$), slecht ($-1,5 < Z < -0,5$), gemiddeld ($-0,5 < Z < 0,5$), goed ($0,5 < Z < 1,5$) en zeer goed ($Z > 1,5$)

³⁷ Dit geldt bijvoorbeeld voor een opleidingssector als HBO onderwijs waar de werkloosheid slechts 1% bedraagt, maar die toch een relatief slechte typering krijgt omdat de werkloosheid bij veel andere opleidingssectoren nog lager ligt. De relatief slechte score voor WO natuurwetenschappen wordt veroorzaakt door het relatief grote percentage flexibele aanstellingen

Tabel 4.13
Relatieve typering van werkgelegenheid en werkzekerheid en kwaliteit van het werk per opleidingssector

Opleidingssector	werkgelegenheid en werkzekerheid	kwaliteit van het werk
MAVO	gemiddeld	relatief slecht
HAVO	relatief slecht	gemiddeld
VWO	relatief zeer slecht	relatief zeer slecht
IVBO	X	X
VBO landbouw	relatief slecht	relatief slecht
VBO techniek	gemiddeld	gemiddeld
VBO economie	relatief slecht	relatief slecht
VBO gezondheidszorg	relatief slecht	relatief slecht
BOL niveau 1/2 oriënteren en schakelen	gemiddeld	relatief zeer slecht
BOL niveau 1/2 landbouw	relatief zeer slecht	relatief zeer slecht
BOL niveau 1/2 techniek	relatief goed	gemiddeld
BOL niveau 1/2 economie	relatief slecht	relatief slecht
BOL niveau 1/2 gezondheidszorg	relatief zeer slecht	relatief slecht
BOL niveau 3/4 landbouw	gemiddeld	relatief slecht
BOL niveau 3/4 techniek	relatief goed	gemiddeld
BOL niveau 3/4 economie	relatief goed	gemiddeld
BOL niveau 3/4 gezondheidszorg	gemiddeld	gemiddeld
BOL niveau 3/4 gedrag en maatschappij	relatief slecht	gemiddeld
HBO landbouw	gemiddeld	gemiddeld
HBO onderwijs	relatief slecht	relatief goed
HBO techniek	relatief goed	relatief goed
HBO economie	relatief goed	gemiddeld
HBO gezondheidszorg	gemiddeld	relatief goed
HBO gedrag en maatschappij	gemiddeld	gemiddeld
HBO kunst en cultuur	relatief zeer slecht	gemiddeld
WO landbouw	relatief slecht	gemiddeld
WO techniek	gemiddeld	relatief goed
WO economie	relatief goed	relatief goed
WO gezondheidszorg	relatief goed	relatief zeer goed
WO gedrag en maatschappij	relatief slecht	gemiddeld
WO taal en cultuur	relatief slecht	relatief slecht
WO recht en openbare orde	gemiddeld	relatief goed
WO natuurwetenschappen	relatief slecht	gemiddeld

X niet alle onderliggende indicatoren gevraagd

als onbetwiste winnaar uit de bus, op de voet gevolgd door HBO techniek en WO economie. De 'verliezers' op de arbeidsmarkt zijn VWO, BOL niveau 1/2 landbouw, BOL niveau 1/2 gezondheidszorg, VBO landbouw, VBO economie, VBO gezondheidszorg, BOL niveau 1/2 economie en WO taal en cultuur.

Tabel 4.14

Stijgers en dalers bij de arbeidsmarktpositie van opleidingssectoren in de periode 1996-1998

Opleidingssector	werkgelegenheid en werkzekerheid	kwaliteit van het werk
MAVO	constant	stijgend
HAVO	sterk stijgend	sterk stijgend
VWO	sterk wisselend	sterk wisselend
IVBO	X	X
VBO landbouw	stijgend	constant
VBO techniek	sterk stijgend	stijgend
VBO economie	sterk stijgend	constant
VBO gezondheidszorg	stijgend	constant
BOL niveau 1/2 oriënteren en schakelen	sterk stijgend	stijgend
BOL niveau 1/2 landbouw	constant	sterk dalend
BOL niveau 1/2 techniek	sterk stijgend	constant
BOL niveau 1/2 economie	sterk stijgend	stijgend
BOL niveau 1/2 gezondheidszorg	sterk stijgend	constant
BOL niveau 3/4 landbouw	constant	stijgend
BOL niveau 3/4 techniek	sterk stijgend	stijgend
BOL niveau 3/4 economie	stijgend	constant
BOL niveau 3/4 gezondheidszorg	sterk stijgend	stijgend
BOL niveau 3/4 gedrag en maatschappij	sterk stijgend	stijgend
HBO landbouw	sterk stijgend	stijgend
HBO onderwijs	sterk stijgend	stijgend
HBO techniek	stijgend	stijgend
HBO economie	stijgend	constant
HBO gezondheidszorg	stijgend	constant
HBO gedrag en maatschappij	sterk stijgend	stijgend
HBO kunst en cultuur	sterk stijgend	constant

X niet alle onderliggende indicatoren gevraagd
Cijfers over WO ontbreken

Tabel 4.14 geeft een overzicht van de relatieve stijgingen en dalingen in de arbeidsmarktpositie tussen 1996 en 1998. Daarbij zijn de scores van alle opleidingssectoren van de drie achtereenvolgende jaren in één analyse ten opzichte van elkaar bepaald³⁸. Duidelijk zien we naar voren komen dat de arbeidsmarktpositie van de meeste opleidingssectoren zich in de afgelopen drie jaren sterk heeft verbeterd. Met name bij de dimensie werkgelegenheid en werkzekerheid zien we een sterke stijging van de scores voor vrijwel alle onderscheiden opleidingssectoren. Dat betekent dat bijna alle opleidingssectoren zich verbeterd hebben ten opzichte van de situatie in 1996.

³⁸ Uitgangspunt vormden de uitkomsten van de huidige factoranalyse. Voor de berekening van de samengestelde schalen is gebruik gemaakt van het gemiddelde van de tot normaalscores getransformeerde indicatoren. De ontwikkeling in de betreffende drie jaren voor een opleidingssector is als constant beoordeeld wanneer de verschillen absoluut gezien voor elk paar jaren minder dan 0,5 bedroeg. De verschillen zijn als dalend/stijgend respectievelijk sterk dalend/sterk stijgend getypeerd wanneer de verschillen bij minimaal één paar groter was dan 0,5 respectievelijk 1,0. Ten slotte is de ontwikkeling bij een opleidingssector als sterk wisselend beoordeeld wanneer deze tussen 1996 en 1997 als stijgend of dalend werd beoordeeld en tussen 1997 en 1998 juist andersom namelijk als dalend of stijgend.

Uitzonderingen worden gevormd door de MAVO en het VWO alsmede door de beide landbouwsectoren van de beroepsopleidende leerwegen. Ook bij de dimensie kwaliteit van het werk is in het algemeen een verbetering in de positie van de onderscheiden opleidingssectoren te zien. De verschillen zijn echter minder geprononceerd dan bij de dimensie werkgelegenheid en werkzekerheid. Ook komt het veel vaker voor dat de positie van een opleidingssector relatief constant is gebleven. In slechts één geval heeft zich een sterke daling in de kwaliteit van het werk voorgedaan en dat betreft de positie van de schoolverlaters bij BOL niveau 1/2 landbouw.

4.7 Cursussen

In hoofdstuk 3 is een overzicht gegeven van de kwalificerende vervolgtrajecten die schoolverlaters zijn gaan volgen ná het afsluiten van de opleiding. Daarbij is de grens gelegd bij die opleidingen die het kwalificatieniveau van de schoolverlaters verhogen of qua richting veranderen. Daarbij kan het zowel gaan om opleidingen die in voltijd worden gevolgd als om opleidingen die in deeltijd worden gevolgd, zoals de beroepsbegeleidende leerwegen. Deze laatste soort opleidingen worden in de regel gecombineerd met het verrichten van betaald werk. Naast deze kwalificerende vervolgtrajecten worden door de schoolverlaters ook andere vormen van scholing of training gevolgd. Vaak betreft het hier cursussen of bedrijfsopleidingen die in het kader van het werk worden gevolgd. Figuur 4.7 geeft aan welk percentage van de schoolverlaters na het verlaten van de opleiding nog een cursus of bedrijfsopleiding heeft gevolgd (géén hobbycursus). De betreffende vraag is overigens niet voorgelegd aan schoolverlaters van het AVO of het VBO.

De deelname aan additionele scholing varieert met het opleidingsniveau. Bij BOL niveau 1/2 bedraagt de deelname aan additionele scholing ruim 30 %, bij BOL niveau 3/4 ruim 40% en bij het hoger onderwijs ruim 50%. Binnen deze onderwijssoorten is echter nog sprake van een aanzienlijke variatie naar sector. Bij BOL niveau 1/2 varieert de deelname van 14% bij de sector landbouw tot 40% bij de sector techniek. Bij BOL niveau 3/4 varieert de deelname van 28% voor de sector gedrag en maatschappij tot 54% voor de sector techniek. Bij het HBO en WO zijn de verschillen nog groter. Daar varieert de deelname van 20% voor HBO kunst en cultuur tot 62% voor HBO economie en van 28% voor WO gezondheidszorg tot 67% voor WO economie.

Tabel 4.15 geeft tot slot een overzicht van de soort cursussen die gevolgd worden. De meeste cursussen hebben betrekking op management en organisatie (16%), automatisering en computergebruik (15%) of juridische zaken, belastingen, verzekeringen of bankzaken (12%). De duur van de cursus is heel divers. In de regel betreft het ofwel kortlopende cursussen van minder dan één maand of juist cursussen die langer dan drie maanden duren.

Figuur 4.7

Percentage werkzame schoolverlaters dat een cursus of bedrijfsopleiding heeft gevolgd per opleidingssector

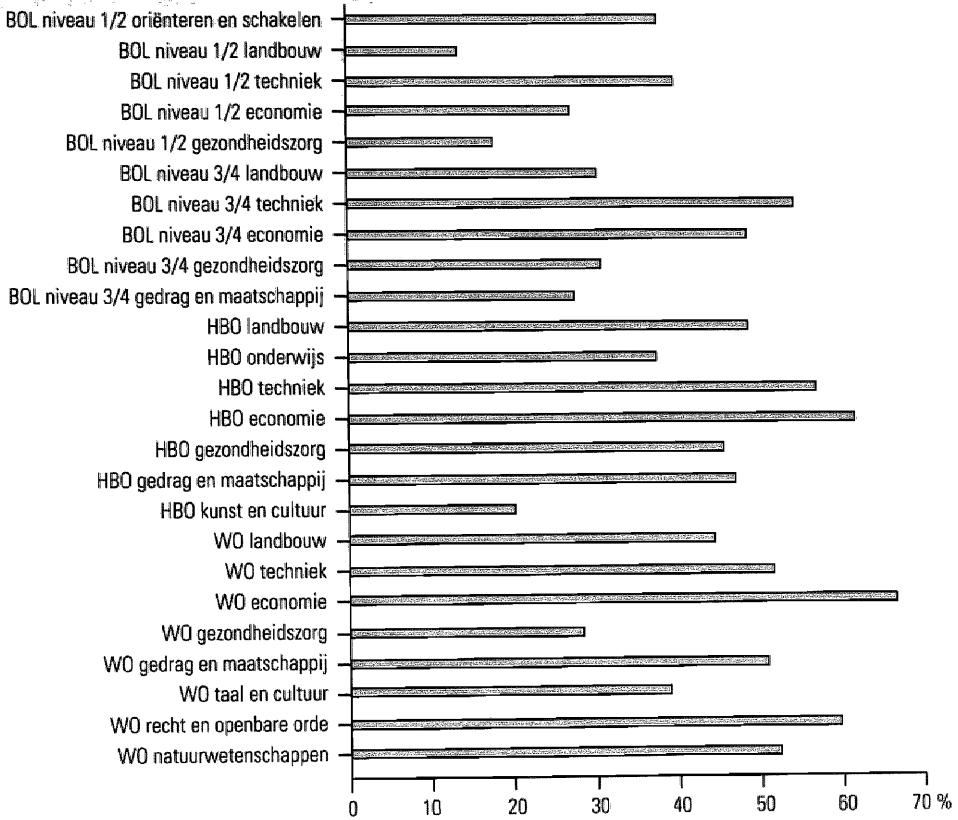

Tabel 4.15

Soort cursus en duur van de cursus of bedrijfsopleiding die door de werkzame schoolverlaters is gevolgd

	Soort cursus	waarvan	waarvan	waarvan
	%	< 1 maand	1-3 maanden	> 3 maanden
		%	%	%
Land- en tuinbouw, veeteelt, bosbouw	1	46	19	35
Onderwijs	3	42	18	40
Techniek	8	36	18	46
Automatisering, computergebruik	15	69	18	13
Transport	2	36	14	50
Management, organisatie	16	42	13	45
Administratief	7	33	7	61
Marketing, PR	9	44	16	40
Juridische zaken, belastingen, verzekeringen, bankzaken	12	27	26	48
(Para)medische vakken, farmacie, verzorging	10	48	14	38
Horeca	1	18	19	64
Maatschappelijk/cultureel werk, personeelskeuze	4	53	23	25
Persoonlijke ontplooiing	4	74	13	13
Algemene vorming, talen	3	19	15	67
Kunst	1	40	10	50
Openbare orde	2	46	12	43
Natuurwetenschappen	1	37	11	52

5 De sleutelmacht van de opleiding

5.1 De rol van opleiding in het selectie- en allocatieproces

In het sociologisch en economisch onderzoek bestaan lange onderzoekstradities naar de betekenis van opleiding in het selectie- en allocatieproces. Reeds in de jaren vijftig introduceerde Idenburg de term 'sleutelmacht van de school' om het belang aan te geven van onderwijs voor de verwerving van een maatschappelijke positie (Idenburg, 1958). Centraal idee van de destijds populaire meritocratiseringshypothese was dat in moderne samenlevingen de verwerving van een bepaalde sociale positie niet langer op basis van afkomst zou geschieden, maar op basis van de gevolgde opleiding of andere bronnen van kennis en ervaring. De samenhang tussen opleiding en latere beroepspositie werd daarbij als een maatstaf voor de 'openheid van de samenleving' beschouwd. In de sociologische onderzoekstraditie die hierop volgde is vooral het accent komen te liggen op de rol van opleiding bij de intergenerationele sociale mobiliteit ((Blau & Duncan, 1967; Dronkers & Ultee, 1995). Een speerpunt in dit onderzoek vormt de rol van sociale herkomst bij de keuze van een opleiding. Beleidsmatig vertaalde zich dit vooral in programma's ter bestrijding van onderwijsachterstanden van minder geprivilegieerde groepen, zoals allochtonen en leerlingen uit lagere sociale milieus.

In de economische onderzoekstraditie is daarentegen de nadruk vooral komen te liggen op de rol van onderwijs en scholing bij de verwerving van productieve vaardigheden. De economen Becker en Schultz introduceerden hiervoor de term 'menselijk kapitaal' (Becker, 1964; Schultz, 1961). Volgens de theorie van het menselijk kapitaal verhoogt investering in het onderwijs iemands productieve vaardigheden hetgeen zou leiden tot een hoger inkomen. Beleidsmatig vertaalde zich dit in een vergroting van de toegankelijkheid van het hoger onderwijs. Investerings in onderwijs werden en worden daarbij beschouwd als een belangrijke bron voor economische groei en bepalend voor de concurrentiekracht van westerse economieën.

Opvallend genoeg beperken zowel sociologen als economen zich in hun onderzoek tot zeer beperkte operationalisaties van het begrip opleiding. In de regel wordt het concept opleiding in empirische analyses verengd tot een of andere maatstaf voor het opleidingsniveau³⁹. Daarbij wordt voorbijgegaan aan andere kenmerken van opleidingen die relevant zijn voor arbeidsmarktsucces. De analyse in het voorgaande hoofdstuk laat echter zien dat ook binnen een opleidingsniveau grote verschillen bestaan in het arbeidsmarktsucces naar opleidingssector en binnen een sector weer grote verschillen naar opleidingsrichting. Als we de rol van het onderwijs in het selectie- en allocatieproces serieus nemen en haar betekenis willen doorgronden, dan is een consequentie dat niet alleen naar de invloed van het genoten opleidingsniveau moet worden gekeken, maar ook naar andere relevante kenmerken van de opleiding. Deze uitdaging vormt de basis voor de analyse in dit hoofdstuk.

³⁹ Uitzonderingen betreffen onder andere Bakker (1987), Baeten e.a. (1989), Dronkers & Bros (1995), Waslander & Glebbeek (1996) en Kalmijn & Van der Lippe (1997) die ook naar de invloed van opleidingsrichting op arbeidsmarktkansen kijken

Kenmerken van de opleiding

De vraag is dan natuurlijk welke opleidingskenmerken bepalend zijn voor de arbeidsmarktpositie? In dit hoofdstuk onderscheiden we drie groepen van factoren die verantwoordelijk kunnen zijn voor verschillen in de arbeidsmarktpositie tussen opleidingen. In de eerste plaats verschillen opleidingen in geaggregeerde kenmerken van de leerlingpopulatie. Een opleiding tot verpleegkundige trekt bijvoorbeeld veel meer meisjes dan een technische opleiding, die met name door jongens wordt gevolgd. Aangezien er verschillen in het arbeidsmarktsucces zijn tussen jongens en meisjes (zie hoofdstuk 4) kan dat er toe leiden dat opleidingen die relatief veel vrouwelijke schoolverlaters hebben een slechtere positie op de arbeidsmarkt innemen dan opleidingen die overwegend door jongens worden bezocht. Op vergelijkbare wijze kunnen verschillen tussen opleidingen het gevolg zijn van geaggregeerde effecten van leeftijd, sociale herkomst of etniciteit. We zijn in dit hoofdstuk vooral op zoek naar de sleutelmacht van opleiding zelf, los van individuele effecten, en daarom moeten we in de analyse proberen om deze individuele kenmerken te isoleren van de volgende twee groepen: kenmerken van de opleiding en kenmerken van de arbeidsmarkt.

De tweede groep van factoren die wordt onderscheiden heeft betrekking op de specifieke kenmerken van de opleiding zelf. Het betreft hier stabiele kenmerken van een opleiding die schoolverlaters een relatieve voorsprong (of achterstand) geven op de arbeidsmarkt. Thurow (1975) stelt dat de positie van een opleiding wordt bepaald door de inschatting die werkgevers maken over de trainingskosten. Sollicitanten worden op basis van deze verwachte trainingskosten in een denkbeeldige 'arbeidsaanbodrij' gezet. Wanneer voor schoolverlaters van een bepaalde opleiding weinig kosten gemaakt hoeven te worden om de 'afstand' tussen de beschikbare en de vereiste kwalificaties te overbruggen, dan zal die opleiding relatief vooraan in de rij staan. Glebbeek (1988) heeft op basis hiervan een trainingskostenmodel ontwikkeld waarbij de verwachte trainingskosten van een opleiding worden bepaald door drie componenten. De eerste component betreft de relatieve mate waarin door het curriculum van de opleiding in de vereiste vaardigheden wordt voorzien. Het gaat hier vooral om de mate waarin een opleiding specifiek voorbereidt op bepaalde functies. De tweede component heeft betrekking op het risico dat individuele afgestudeerden de onderrichte vaardigheden in mindere mate beheersen (het zogenaamde middelmatigheidsrisico). Zo kunnen binnen een opleidingsniveau verschillen bestaan in selectiviteit, waardoor de ene opleiding 'betere' leerlingen aflevert dan andere opleidingen. Als we mogen aannemen dat werkgevers in staat zijn deze verschillen te herkennen, dan kan dit van invloed zijn op het recruiteringsgedrag en daarmee op de arbeidsmarktpositie van de schoolverlaters. De derde component heeft betrekking op de moeite die moet worden gedaan om eventuele deficiënties in vaardigheden weg te werken. Deze laatste factor is vooral gerelateerd aan met de opleiding verbonden indicaties over het algemene leervermogen van scholieren. Het is met name deze laatste component die, geoperationaliseerd als het niveau van een opleiding, vaak in het empirische onderzoek wordt meegenomen.

Een derde groep van factoren waarmee we rekening moeten houden als het gaat om verschillen in de arbeidsmarktpositie tussen opleidingen, betreffen de verhoudingen tussen vraag en aanbod in het specifieke segment waarvoor de opleiding voorbereidt. Met name bij opleidingen die zich richten op een beperkt spectrum van beroepen kun-

nen schommelingen in de werkgelegenheid direct hun weerslag hebben op de arbeidsmarktpositie van de schoolverlaters.

Gemeten en ongemeten effecten van opleidingen

Opname van deze drie groepen factoren in een analyse ter verklaring van verschillen in de arbeidsmarktpositie tussen opleidingen is op zichzelf nog onvoldoende om tot een adequate schatting van het opleidingseffect te komen. In bestaande analyses waar ook andere kenmerken dan het niveau van opleidingen als voorspellende factor zijn meegenomen, wordt weliswaar het effect van deze andere kenmerken bepaald, maar dit zegt nog niets over het totale effect van opleiding⁴⁰. De reden hiervoor is dat in conventionele regressie-analyse het totale opleidingseffect alleen kan worden bepaald wanneer alle relevante indicatoren in de analyse zijn meegenomen. Dit is natuurlijk nooit het geval.

Als we praten over de sleutelmacht van opleiding dan is men in eerste instantie geïnteresseerd in het totale effect van de gevolgde opleiding in verhouding tot het effect van individuele kenmerken. In statistische termen gaat het daarbij om de verhouding tussen de variantie die bestaat *tussen* opleidingen in vergelijking met de variantie die bestaat *binnen* opleidingen *tussen* individuen. In het onderzoek naar schooleffectiviteit zijn multiniveau-modellen ontwikkeld waarmee het mogelijk is dit onderscheid op systematische wijze te maken (Scheerens & Bosker, 1997). Voor zover bekend is een dergelijke multiniveau-analyse echter nog nooit toegepast op het vraagstuk van de arbeidsmarkteffecten van opleidingen. Dat vindt waarschijnlijk voor een deel zijn oorsprong in het feit dat een dergelijke analyse alleen zinvol kan worden uitgevoerd wanneer men over voldoende waarnemingen beschikt, zowel op het niveau van individuen als op het niveau van opleidingen. Het huidige schoolverlatersonderzoek waarin informatie beschikbaar is over ongeveer 20.000 schoolverlaters verspreid over ruim 200 opleidingen over de volle breedte van het Nederlands onderwijsbestel biedt een unieke gelegenheid om een dergelijke analyse uit te voeren.

Vraagstelling

Kort samengevat onderzoeken we in dit hoofdstuk wat de totale invloed is van de gevolgde opleiding op iemands arbeidsmarktsucces. Deze algemene onderzoeksvraag wordt uitgewerkt aan de hand van een drietal deelvragen. Allereerst wordt nagegaan in hoeverre het opleidingseffect wordt bepaald door individuele kenmerken, met name sekse, leeftijd, sociale herkomst en etniciteit. Vervolgens wordt bepaald in hoeverre het opleidingseffect kan worden toegeschreven aan kenmerken van de opleiding die gerelateerd zijn aan de specificiteit, de selectiviteit en het niveau van de gevolgde opleiding. Ten slotte stellen we vast in hoeverre het opleidingseffect wordt bepaald door sectorale verschillen in de verhouding tussen vraag en aanbod op de arbeidsmarkt.

⁴⁰ Zie bijvoorbeeld de in de vorige voetnoot genoemde studies. De analyses in deze studies geven weliswaar een breder inzicht in het effect van bepaalde opleidingskenmerken, maar onderschatten het totale opleidingseffect als gevolg van de gehanteerde analysetechniek

5.2 Het gehanteerde model

De analyse is uitgevoerd als een multiniveau-analyse waarbij twee niveaus zijn onderscheiden: het niveau van het individu en het niveau van de opleiding. In de dataset is informatie beschikbaar over maximaal 22.828 schoolverlaters verspreid over 232 opleidingen. Als onafhankelijke variabelen op individueel niveau zijn meegenomen: geslacht, leeftijd, opleidingsniveau van de ouders en etniciteit. Voor een inhoudelijke bespreking van de invloed van deze variabelen verwijzen we naar paragraaf 4.5. Voor de analyse in dit hoofdstuk worden de betreffende predictoren alleen als covariaten opgenomen. Zij geven een aanwijzing in hoeverre het opleidingseffect wordt bepaald door geaggregeerde individuele kenmerken.

Niveau van de opleiding

Voor de meting van de opleidingskenmerken hebben we drie indicatoren geconstrueerd die gerelateerd zijn aan de eerder genoemde componenten van het trainingskostenmodel. De eerste indicator betreft de in hoofdstuk 4 ontwikkelde maatstaf voor het opleidingsniveau. De betreffende maatstaf wordt gebruikt als een indicator voor de in het trainingskostenmodel onderscheiden component leervermogen. Zoals in hoofdstuk 4 is aangegeven, wordt - afhankelijk van het opleidingsniveau - een score voor het aantal jaren scholing toegekend. Deze varieert van 10 jaar voor VBO-opleidingen tot 19 jaar voor WO-opleidingen. Tabel 5.1 geeft een overzicht van de relatieve typeringen van de betreffende scores die aan de opleidingen zijn toegekend⁴¹. Daarbij zijn de gemiddelden gepresenteerd per opleidingssector. De relatieve typeringen variëren van zeer laag voor de VBO-opleidingen tot hoog voor de WO-opleidingen. Per definitie zijn er binnen één opleidingsniveau geen verschillen naar sector.

De tweede indicator verwijst naar de selectiviteit van de opleiding. Hiervoor is gekeken naar de hoogste vooropleiding van de schoolverlaters bij een bepaalde opleiding. De betreffende indicator is per opleidingsniveau bepaald en gestandaardiseerd, zodat een maatstaf beschikbaar is die over alle opleidingsniveaus vergelijkbaar is. Voor het WO is per opleiding het percentage afgestudeerden bepaald dat als hoogst genoten vooropleiding VWO heeft. Vervolgens is dit percentage voor de groep WO-opleidingen omgezet tot een Z-score. Een hoge Z-score impliceert een sterk selectieve opleiding, dat wil zeggen dat relatief weinig leerlingen deze opleiding binnenstromen met bijvoorbeeld een HBO- of andere vooropleiding. Voor de opleidingen in het HBO is eveneens als maatstaf het percentage afgestudeerden met het VWO als vooropleiding gehanteerd. Ook dit percentage is eerst binnen de groep HBO-opleidingen tot Z-score getransformeerd. Bij de opleidingen op BOL niveau 3/4 is gekeken naar het percentage schoolverlaters dat HAVO als vooropleiding heeft. Bij de opleidingen van BOL niveau 1/2 is gekeken naar het percentage dat MAVO of HAVO als vooropleiding heeft. Bij de opleidingen van het VBO is het niet mogelijk om een vergelijkbare maatstaf te hanteren. De afgestudeerden zijn hier immers veelal afkomstig van het basisonderwijs, zodat bij de instroom geen verschil in selectiviteit bestaat. Om voor de VBO-opleidingen toch een

⁴¹ De opleidingssector oriënteren en schakelen is buiten beschouwing gelaten, omdat voor deze opleiding niet alle indicatoren bekend zijn.

Tabel 5.1

Een relatieve typering van kenmerken van opleidingen per opleidingssector

	niveau	selectiviteit	specificiteit	arbeidsmarkt- perspectief
VBO				
landbouw	zeer laag	gemiddeld	gemiddeld	gemiddeld
techniek	zeer laag	gemiddeld	gemiddeld	laag
economie	zeer laag	gemiddeld	laag	zeer laag
gezondheidszorg	zeer laag	gemiddeld	laag	laag
BOL niveau 1/2				
landbouw	laag	laag	hoog	gemiddeld
techniek	laag	laag	gemiddeld	gemiddeld
economie	laag	hoog	gemiddeld	gemiddeld
gezondheidszorg	laag	zeer laag	gemiddeld	laag
BOL niveau 3/4				
landbouw	gemiddeld	gemiddeld	hoog	gemiddeld
techniek	gemiddeld	gemiddeld	gemiddeld	gemiddeld
economie	gemiddeld	hoog	gemiddeld	gemiddeld
gezondheidszorg	gemiddeld	laag	hoog	hoog
gedrag en maatschappij	gemiddeld	laag	gemiddeld	laag
HBO				
landbouw	hoog	gemiddeld	laag	gemiddeld
onderwijs	hoog	laag	hoog	hoog
techniek	hoog	gemiddeld	laag	hoog
economie	hoog	hoog	gemiddeld	gemiddeld
gezondheidszorg	hoog	gemiddeld	hoog	hoog
gedrag en maatschappij	hoog	laag	hoog	laag
kunst en cultuur	hoog	gemiddeld	hoog	gemiddeld
WO				
landbouw	hoog	gemiddeld	zeer laag	gemiddeld
techniek	hoog	gemiddeld	laag	hoog
economie	hoog	gemiddeld	laag	hoog
gezondheidszorg	hoog	hoog	hoog	gemiddeld
gedrag en maatschappij	hoog	laag	laag	gemiddeld
taal en cultuur	hoog	gemiddeld	laag	gemiddeld
recht en openbare orde	hoog	hoog	hoog	gemiddeld
natuurwetenschappen	hoog	gemiddeld	laag	hoog

vergelijkbare score te ontwikkelen is als benadering gekozen voor het percentage van de uitstroom dat geen kwalificerend vervolgtraject volgt.

Nadat op deze wijze per opleidingsniveau Z-scores zijn berekend, zijn de betreffende scores over alle opleidingsniveaus heen nogmaals gestandaardiseerd. De relatieve typering van deze scores staat in tabel 5.1 weergegeven. Bij het VBO blijken de verschillen tussen de opleidingssectoren zo gering te zijn dat alle sectoren gemiddeld scoren op deze indicator. Bij BOL niveau 1/2 blijken de opleidingen van de sector economie het meest selectief te zijn qua instroom en de opleidingen gericht op de gezondheidszorg het minst selectief. Bij de opleidingen op BOL niveau 3/4 zijn wederom de opleidingen van de sector economie het meest selectief en de opleidingen behorend bij de sectoren

gezondheidszorg en gedrag en maatschappij het minst selectief. Ook bij het HBO vertonen de opleidingen van de sector economie de hoogste selectiviteit, terwijl de laagste selectiviteit wordt gevonden bij de sectoren onderwijs en gedrag en maatschappij. Bij het WO ten slotte wordt de hoogste selectiviteit gevonden bij de sectoren gezondheidszorg en recht en openbare orde. Ook hier zijn de opleidingen in de sector gedrag en maatschappij het minst selectief met betrekking tot de vooropleiding.

Specificiteit van de opleiding

De derde opleidingsindicator heeft betrekking op de specificiteit van de opleiding. Per opleiding zijn de zogeheten uitwijkmogelijkheden van schoolverlaters bepaald⁴². De betreffende Gini-Hirschmann coëfficiënt is een maatstaf voor de spreiding van werknemers over beroepen (zie bijvoorbeeld De Grip, Van der Velden & Wieling, 1993). Als alle werkenden van een opleiding geconcentreerd zijn in slechts één beroep dan is de waarde van deze maat gelijk aan 0. Als daarentegen de werkenden van een opleiding gelijkmatig zijn gespreid over alle beroepen, dan heeft de coëfficiënt de waarde 1. Dus: hoe lager de Gini-Hirschmann coëfficiënt, hoe hoger de specificiteit van de opleiding. De betreffende coëfficiënten zijn eerst over alle opleidingen heen gestandaardiseerd en vervolgens gespiegeld, zodat een hoge Z-score duidt op een hoge specificiteit.

De betreffende relatieve typeringen zijn te vinden in tabel 5.1. Naar voren komt dat de opleidingen in het WO in het algemeen het minst specifiek zijn, met uitzondering van de sectoren gezondheidszorg en recht en openbare orde, die juist een hoge specificiteit kennen. Het sterke beroepsgerichte karakter van het HBO blijkt uit het feit dat de specificiteit hier een stuk hoger ligt. Bij vier van de zeven sectoren wordt de specificiteit van de opleidingen als hoog beschouwd. Dit geldt voor de sectoren onderwijs, gezondheidszorg, gedrag en maatschappij en kunst en cultuur. De opleidingen van de sectoren landbouw en techniek kennen daarentegen een lage specificiteit. Bij de opleidingen in de beroepsopleidende leerweg is de specificiteit van de landbouwopleidingen juist hoog. De overige sectoren in de beroepsopleidende leerweg hebben een gemiddelde score, met uitzondering van de sector gezondheidszorg op BOL niveau 3/4, die net als de sector landbouw een hoge specificiteit kent. Bij het VBO ten slotte kennen de opleidingen in de sectoren economie en gezondheidszorg een lage specificiteit, terwijl deze bij de sectoren landbouw en techniek gemiddeld is.

Vraag-aanbod verhoudingen

Om rekening te houden met sectorale verschillen in de verhouding tussen vraag en aanbod op de arbeidsmarkt hebben we de door het ROA opgestelde tweetaarlijkse prognoses over de werkgelegenheidssituatie voor schoolverlaters in de analyse meegenomen (ROA, 1997). Het betreft hier prognoses over de verhouding tussen vraag en aanbod in de periode 1997-2002 voor de betreffende opleiding. Om de vergelijking met de andere indicatoren zo goed mogelijk te maken zijn ook deze prognoses getransformeerd tot Z-score en vervolgens relatief getypeerd. Ook deze typeringen zijn gepre-

⁴² Deze gegevens zijn ontleend aan ROA (1997).

senteerd in tabel 5.1⁴³. Naar voren komt dat de relatieve arbeidsmarktsituatie voor de opleidingen in het WO en HBO gemiddeld tot goed is, met uitzondering van de sector HBO gedrag en maatschappij, waar de arbeidsmarktsituatie relatief slecht is. Bij de opleidingen in het VBO zijn de verhoudingen tussen vraag en aanbod beduidend ongunstiger, met uitsluitend een gemiddelde typering voor de sector landbouw en slechte tot zeer slechte relatieve typeringen voor de overige sectoren. Bij de sectoren in de beroepsopleidende leerweg wordt de relatieve arbeidsmarktsituatie over het algemeen als gemiddeld getypeerd, met uitzondering van BOL niveau 1/2 gezondheidszorg ('slecht'), BOL niveau 3/4 gezondheidszorg ('goed') en BOL niveau 3/4 gedrag en maatschappij ('slecht').

Naast deze sectorale verschillen in de verhouding tussen vraag en aanbod bij opleidingen is de regio waar een schoolverlater zijn of haar opleiding heeft gevolgd of werkzaam is in de analyse meegenomen. Hierdoor is het mogelijk om rekening te houden met eventuele regionale verschillen in de werkgelegenheidssituatie.

Analyse

In totaal zijn vier aspecten van de arbeidsmarktpositie geanalyseerd. Het betreft allereerst de kans om te behoren tot de werkende beroepsbevolking. Vervolgens is voor de werkzame schoolverlaters de kans op een vaste aanstelling, de kans op een baan waarvoor minimaal het eigen opleidingsniveau werd vereist en het bruto uurloon bepaald. In de betreffende multiniveau-analyse zijn steeds vier modellen geschat. Het nulmodel geeft inzicht in de omvang van de variantie op het niveau van individuen en opleidingen. In een volgend model zijn de individuele kenmerken toegevoegd, zodat kan worden onderzocht welk deel van de oorspronkelijke variantie tussen opleidingen verklaard kan worden door geaggregeerde individuele kenmerken. Vervolgens zijn aan dat model de drie opleidingskenmerken (niveau, selectiviteit en specificiteit) toegevoegd. Het laatste model omvat een schatting waarbij, naast de eerder opgenomen variabelen, ook beide arbeidsmarktindicatoren zijn opgenomen.

5.3 De invloed van opleidingskenmerken op het arbeidsmarktsucces

Voordat de resultaten van de multiniveau-analyse worden besproken, presenteren we de variantiecomponenten van de verschillende modellen en de reductie in variantie tussen opleidingen als gevolg van het toevoegen van variabelen aan het nulmodel. De variantie-uitsplitsing in het nulmodel geeft de verhouding weer tussen de variantie in de arbeidsmarktuitkomsten die valt toe te schrijven aan verschillen tussen opleidingen en die binnen opleidingen tussen individuen. In het geval van een dichotome afhankelijke variabele (d.w.z. een afhankelijke variabele met slechts twee uitkomsten; hier werkzaam versus werkloos, vaste aanstelling versus flexibele aanstelling en functie op niveau versus functie onder niveau) wordt uitgegaan van een zogenaamde binomiale variantie op het individuele niveau, wat kort gezegd inhoudt dat de variantie binnen

⁴³ We wijzen er op dat in ROA (1997) een absolute typering wordt gebruikt en geen relatieve. Dit leidt er toe dat sectoren die absoluut gezien een gunstig perspectief hebben, in tabel 5.1 wel degelijk als gemiddeld kunnen worden getypeerd. We spreken daarom hier van relatieve arbeidsmarktsituatie.

opleidingen tussen individuen niet wordt geschat, maar gelijk wordt gesteld aan de waarde 1. Dit betekent dat in een dergelijke analyse de verhouding tussen beide variantiecomponenten niet kan worden bepaald. De reductie in variantie tussen opleidingen als gevolg van het toevoegen van verschillende variabelen in het model heeft betrekking op de verklaring van de variantie, ofwel de mate waarin verschillen tussen opleidingen kunnen worden toegeschreven aan de onderzochte kenmerken.

Kans op werk

In het bovenste gedeelte van tabel 5.2 staan de verklaarde varianties weergegeven voor de verschillende modellen bij de analyse van de kans op werk. Gezien het dichotome karakter van deze afhankelijke variabele en daarmee samenhangend het ontbreken van een schatting van de variantie binnen opleidingen tussen individuen kunnen we geen uitspraak doen over de uitsplitsing van de totale variantie. We kunnen zeggen dat de variantie tussen opleidingen significant is, maar we weten niet hoe deze zich verhoudt tot de variantie binnen opleidingen tussen individuen. Na correctie voor verschillen tussen individuen daalt de variantie tussen opleidingen met zes procent. Of anders gezegd: zes procent van de variantie tussen opleidingen kan worden toegeschreven aan verschillen in geaggregeerde kenmerken van schoolverlaters. Na toevoeging van de opleidingskenmerken selectiviteit, specificiteit en niveau bedraagt de verklaarde variantie tussen opleidingen 16 procent. Dit houdt in dat na controle voor individuele verschillen de drie genoemde opleidingskenmerken nog eens 10 procent extra variantie verklaren. Door toevoeging van beide indicatoren met betrekking tot sectorale en regionale verschillen in de arbeidsmarktsituatie komt er nog eens 10 procent verklaarde variantie bovenop. In totaal kan dus ongeveer een kwart van de oorspronkelijke verschillen tussen opleidingen in de kans op werk worden toegeschreven aan de hier onderzochte kenmerken van schoolverlaters, opleidingen en de arbeidsmarkt.

In tabel 5.3 is weergegeven hoe sterk het effect van de opleidingskenmerken en de arbeidsmarktsituatie zijn op de kans op het hebben van werk voor schoolverlaters. De oorspronkelijk geschatte regressie-coëfficiënten zijn daarbij omgerekend naar kansen.⁴¹ Hiertoe is een denkbeeldige referentiepersoon bepaald, voor wie de kans op werk is uitgerekend. Als voorbeeld zijn we uitgegaan van een autochtone, mannelijke schoolverlater van 20 jaar, van wie de ouders hoog zijn opgeleid en die de verlaten opleiding in het westen van het land heeft gevolgd. Voor deze persoon hebben we de kans op werk bepaald indien hij een opleiding heeft verlaten die wordt gekenmerkt door een zeer laag niveau, of een zeer geringe selectiviteit, of een zeer lage specificiteit dan wel een zeer ongunstig arbeidsmarktperspectief. Deze kans hebben we vervolgens eveneens bepaald voor dezelfde referentiepersoon indien hij een opleiding zou hebben gevolgd die van zeer hoog niveau, of erg selectief, of zeer specifiek is dan wel een erg gunstig arbeidsmarktperspectief heeft.

De tabel laat zien dat de kans op werk voor de betreffende referentiepersoon absoluut gesproken nauwelijks afhangt van de onderscheiden opleidingskenmerken en de ver-

⁴¹ In de tabellen B.2 tot en met B.5 van de bijlage staan de regressie-coëfficiënten van de uitgevoerde multiniveau-analyse weergegeven

Tabel 5.2

Verklaarde varianties voor de verschillende modellen**Kans op werk:**

• maximaal te verklaren variantie tussen opleidingen:	statistisch significant
waarvan verklaard door kenmerken van:	
- schoolverlater	6%
- schoolverlater + opleiding	16%
- schoolverlater + opleiding + arbeidsmarkt	26%

Kans op vaste aanstelling:

• maximaal te verklaren variantie tussen opleidingen:	statistisch significant
waarvan verklaard door kenmerken van:	
- schoolverlater	18%
- schoolverlater + opleiding	25%
- schoolverlater + opleiding + arbeidsmarkt	32%

Kans op functie op niveau:

• maximaal te verklaren variantie tussen opleidingen:	statistisch significant
waarvan verklaard door kenmerken van:	
- schoolverlater	0%
- schoolverlater + opleiding	13%
- schoolverlater + opleiding + arbeidsmarkt	14%

Gemiddeld bruto uurloon:

• maximaal te verklaren variantie tussen opleidingen:	60%
waarvan verklaard door kenmerken van:	
- schoolverlater	36%
- schoolverlater + opleiding	84%
- schoolverlater + opleiding + arbeidsmarkt	85%

houdingen tussen vraag en aanbod op de arbeidsmarkt. De kans op werk bedraagt 97% indien de referentiepersoon een opleiding heeft gevolgd die van een zeer laag niveau is (d.w.z. VBO), tegenover 99% wanneer de gevolgde opleiding zeer hoge eisen stelt aan het leervermogen van het individu (d.w.z. WO). Wanneer de referentiepersoon een zeer weinig selectieve opleiding heeft gevolgd dan is de kans om tot de werkzame beroepsbevolking te behoren 98%, terwijl het overeenkomstige percentage 99% is als het een zeer selectieve opleiding betreft. Wat betreft de specificiteit vinden we geen significante verschillen tussen opleidingen. In beide situaties heeft de referentiepersoon 98% procent kans op betaald werk. Wat betreft verschillen in het arbeidsmarktperspectief van opleidingen vinden we het grootste verschil. Schoolverlaters van opleidingen, die relatief gezien een zeer slecht arbeidsmarktperspectief kennen, hebben 4% minder kans op werk dan schoolverlaters die een opleiding hebben verlaten met relatief zeer gunstige arbeidsmarktvooruitzichten. Maar ook in het laatste geval zijn de absolute verschillen erg klein, natuurlijk als gevolg van de huidige zeer gespannen arbeidsmarkt voor schoolverlaters.

Tabel 5.3

De kans op werk, de kans op een vaste aanstelling, de kans op een functie op niveau en het gemiddeld bruto uurloon voor een referentiepersoon^a afhankelijk van het niveau, de selectiviteit, de specificiteit en het arbeidsmarktperspectief van de gevolgde opleiding

	werk %	vaste aanstelling %	functie op niveau %	bruto uurloon fl. %
Niveau opleiding				
zeer laag	97	83	84	10,90
zeer hoog	99*	87	69***	21,80***
Selectiviteit opleiding				
zeer laag	98	83	60	18,10
zeer hoog	99*	92*	91***	18,40
Specificiteit opleiding				
zeer laag	98	88	71	17,80
zeer hoog	98	85*	76	18,70
Arbeidsmarktperspectief opleiding				
zeer laag	96	74	59	17,20
zeer hoog	99***	92***	83***	19,00**

^a referentiepersoon: schoolverlater van 20 jaar, man, autochtoon, hoog opgeleide ouders, opleiding in het westen gevolgd (bij de kans op werk) dan wel in het westen werkzaam (bij de overige kenmerken)

* = verschil ten opzichte van zeer laag significant op 10%-niveau

** = verschil ten opzichte van zeer laag significant op 5%-niveau

*** = verschil ten opzichte van zeer laag significant op 1%-niveau

Kans op een vaste aanstelling

In het tweede gedeelte van tabel 5.2 zien we dat schoolverlaters van de ene opleiding meer kans op een vaste aanstelling hebben dan schoolverlaters van de andere. Hoe de variantie tussen opleidingen zich verhoudt tot de variantie tussen individuen binnen opleidingen is om statistisch-technische redenen opnieuw niet aan te geven. Feit is evenwel dat de variantie tussen opleidingen in totaal voor eenderde kan worden toegeschreven aan de hier onderzochte kenmerken van schoolverlaters, opleidingen en de arbeidsmarkt. Dit is een stuk groter dan bij de kans op werk. Het opleidingseffect wordt voor 18% verklaard door de individuele kenmerken sekse, leeftijd, etniciteit en het opleidingsniveau van de ouders. Wanneer vervolgens rekening wordt gehouden met verschillen in niveau, selectiviteit en specificiteit tussen opleidingen, dan wordt een kwart van de totale variantie tussen opleidingen met betrekking tot de kans op een vaste aanstelling verklaard. Sectorale en regionale arbeidsmarktindicatoren voegen daar nog eens 7% aan toe (32% - 25%).

Hoe de verschillende opleidingskenmerken en de verwachte arbeidsmarktsituatie bijdragen aan verschillen in de individuele kans op een vaste aanstelling is weergegeven in de tweede kolom met cijfers in tabel 5.3. Allereerst kan worden geconcludeerd dat de kans op een vast arbeidscontract enigszins verschilt per niveau van de gevolgde opleiding. Zo is de kans op een vaste aanstelling voor de referentiepersoon (zoals

gezegd: 20 jaar, man, autochtoon, hoog opgeleide ouders, werkzaam in het westen van het land) 83% indien deze een qua niveau lage opleiding (VBO) heeft gevolgd tegenover 87% indien het om een opleiding op hoog niveau gaat (WO). Het gevonden percentageverschil is echter niet significant. Wat betreft de selectiviteit van de opleiding vinden we een groter verschil. Het volgen van een sterk selectieve opleiding leidt in 92 van de 100 gevallen tot een vaste aanstelling, terwijl een weinig selectieve opleiding 83% kans op een vaste aanstelling geeft, ceteris paribus. De specificiteit van een opleiding heeft een negatieve invloed op de kans op een arbeidsovereenkomst voor onbepaalde tijd. Een opleiding die voorbereidt op een specifiek beroependomein biedt weinig uitwijkmogelijkheden op de arbeidsmarkt en daarmee tot een geringere kans op een vaste aanstelling dan een minder specifieke opleiding. De relatieve arbeidsmarktsituatie van een opleiding heeft opnieuw het grootste effect op de kans op een vaste aanstelling. Schoolverlaters die een opleiding hebben gevolgd die een relatief zeer goed arbeidsmarktperspectief biedt hebben bijna 20% meer kans op een vaste baan dan schoolverlaters die een opleiding hebben afgesloten met relatief gezien zeer slechte vooruitzichten.

Kans op een functie op niveau

Wanneer we opnieuw terugkeren naar tabel 5.2 dan zien we dat kenmerken van schoolverlaters geen bijdrage leveren aan de verklaring van verschillen tussen opleidingen in de kans op een functie op het eigen opleidingsniveau. Daarentegen zijn er wel degelijk verschillen tussen individuen in de kans op een functie op niveau (zoals is gebleken in hoofdstuk 4), maar deze verschillen verklaren niet waarom in de ene opleiding meer individuen zijn overschoold dan in de andere. De onderzochte opleidingskenmerken zijn wel van invloed op verschillen tussen opleidingen in de kans op een functie op niveau. In totaal verklaren zij 13% van de totale variantie tussen opleidingen. Eenmaal gecorrigeerd voor deze opleidingskenmerken, voegen arbeidsmarktfactoren daar nauwelijks iets aan toe.

Dit laatste betekent allerminst dat de arbeidsmarktsituatie van een opleiding geen rol speelt bij verschillen in de kans op een functie op niveau. Integendeel zelfs, want tabel 5.3 (derde kolom met cijfers) laat een sterk positief effect zien van het arbeidsmarktperspectief van een opleiding op de waarschijnlijkheid van een goede 'job match'. Zo bedraagt het verschil in kans maar liefst 24%-punten (83% - 59%) tussen een opleiding met zeer gunstige vooruitzichten en een opleiding met een zeer slechte verwachte werkgelegenheid. Ook de drie onderscheiden opleidingskenmerken laten grote verschillen zien. Wanneer de hier gebruikte referentiepersoon een zeer lage opleiding heeft verlaten, dan is zijn kans op een functie op niveau 84%. Indien dezelfde persoon een hoog opleidingsniveau zou hebben behaald, dan is de kans op een functie op niveau aanmerkelijk geringer (69%) en daarmee de kans op overscholing groter. Dit verband tussen het niveau van de opleiding en de mate van overscholing komt tot stand door de relatief grote groep schoolverlaters van WO-opleidingen die zijn overschoold, zoals al is gebleken in hoofdstuk 4. De mate van selectiviteit van een opleiding hangt sterk positief samen met de kans op een functie op niveau. Opleidingen die sterk selectief zijn leiden veel vaker op voor een functie die goed aansluit bij de geleerde vaardigheden dan opleidingen die minder selectief zijn. De specificiteit van een opleiding heeft een geringe, maar niet-significante invloed op de kans op een functie op niveau.

Een opleiding die zeer specifiek opleidt voor een bepaald beroepenveld leidt tot een slechts 5% grotere kans op een functie die qua opleidingsniveau goed aansluit dan een opleiding met een grote beroepenspreiding.

Gemiddeld bruto uurloon

Tot slot van dit hoofdstuk gaan we in op beloningsverschillen. Voor het eerst kunnen we aangeven hoeveel variantie in het bruto uurloon kan worden toegeschreven aan verschillen tussen individuele kenmerken, dan wel aan verschillen die rechtstreeks verband houden met de opleiding zelf. In het onderste gedeelte van tabel 5.2 is te zien dat 60% procent van de individuele beloningsverschillen betrekking heeft op verschillen tussen de gevolgde opleiding en niet op variatie in individuele instroomkenmerken. Van de variantie tussen opleidingen komt nog steeds ruim eenderde tot stand door geaggregeerde individuele kenmerken. Dit is iets meer dan 20% ($36 * (60 / 100)$) van de totale variantie over individuen en opleidingen. Wanneer we kenmerken van opleidingen toevoegen, dan kan maar liefst 84% van de variantie tussen opleidingen worden verklaard. Arbeidsmarktfactoren dragen opnieuw, na toevoeging, weinig extra bij aan de verklaarde variantie

Van de drie opleidingskenmerken heeft het bereikte opleidingsniveau verreweg de grootste invloed op de gevonden beloningsverschillen (zie de laatste kolom van tabel 5.3). Zo verdient de in dit hoofdstuk als referentie gehanteerde schoolverlater bijna 11 gulden bruto minder indien hij een laag opleidingsniveau heeft gevolgd dan wanneer hij een qua niveau hoge opleiding heeft verlaten. Deze beloningsverschillen, die feitelijk staan voor het verschil in inkomen tussen VBO-schoolverlaters en WO-afgestudeerden, komen in grote lijnen overeen met de resultaten die zijn gevonden in hoofdstuk 4. De selectiviteit en specificiteit van een opleiding hangen ook positief samen met de beloning, maar de effecten zijn - in vergelijking met de invloed van niveauverschillen tussen opleidingen - gering en niet significant. Schoolverlaters van een erg selectieve opleiding verdienen gemiddeld genomen 30 cent meer dan zij die een weinig selectieve opleiding hebben gevolgd. Het overeenkomstige verschil met betrekking tot de specificiteit van een opleiding bedraagt net iets minder dan een gulden. Het arbeidsmarktperspectief van een opleiding ten slotte heeft een vrij fors effect op de verdiensten. Een wat overige kenmerken overeenkomstige persoon verdient bijna twee gulden bruto meer indien hij een opleiding heeft gevolgd die zeer gunstige arbeidsmarktvooruitzichten heeft dan wanneer deze een opleiding met een zeer ongunstig werkgelegenheidsperspectief heeft verlaten.

5.4 Conclusies

Sinds enkele decennia staat de vraag naar de rol van het onderwijs in het selectie- en allocatieproces op de arbeidsmarkt onder grote wetenschappelijke belangstelling in de sociologie en de economie. Vanuit beide disciplines zijn talloze studies verricht waaruit het belang van het onderwijs blijkt voor zowel het stratificatieproces als de economische groei in westerse samenlevingen.

Opmerkelijk genoeg is in deze studies het begrip opleiding vaak erg beperkt geoperationaliseerd. In de meeste analyses wordt enkel gebruik gemaakt van informatie over

het niveau van de opleiding, wat natuurlijk niet voldoende is om het totale effect van opleiding te bepalen. Daarnaast wordt het effect van opleiding vertekend in conventionele regressie-analyses, omdat een dergelijke analyse alleen de gemeten kenmerken van opleidingen in beschouwing neemt en niet de ongemeten effecten. In beide gevallen luidt de conclusie dat het totale effect van opleiding wordt onderschat.

Met behulp van multiniveau-analyse hebben we in dit hoofdstuk geprobeerd het totale effect van opleiding te schatten. Deze analysetechniek, voortgekomen uit het onderzoek naar schooleffectiviteit, is bij uitstek geschikt om het totale (gemeten plus ongemeten) effect van opleiding te bepalen. Voorzover wij weten is het de eerste keer dat op deze wijze het totale effect van opleiding op het arbeidsmarktsucces van individuen wordt vastgesteld. In onze analyse hebben we de beschikking over gegevens van zo'n 20.000 schoolverlaters die afkomstig zijn uit meer dan 200 opleidingen verspreid over het gehele Nederlandse onderwijssysteem. Als indicatoren voor het arbeidsmarktsucces van schoolverlaters is gekeken naar de kans op werk, de kans op een vaste aanstelling, de kans op een functie op niveau en het gemiddeld bruto uurloon.

Naast het vaststellen van het totale effect van opleiding zijn we natuurlijk geïnteresseerd in het verklaren van verschillen in de arbeidsmarktpositie tussen opleidingen. Daartoe worden drie groepen van factoren onderscheiden. Allereerst gaan we na of verschillen tussen opleidingen kunnen worden toegeschreven aan verschillen in geaggregeerde kenmerken van schoolverlaters met betrekking tot sekse, leeftijd, sociale herkomst en etniciteit. Daarnaast bestuderen we de invloed van opleidingskenmerken zelf. In navolging van het trainingskostenmodel van Glebbeek (1988) wordt onderscheid gemaakt tussen drie componenten van opleidingen: het niveau, de selectiviteit en de specificiteit. Ten slotte houden we bij de verklaring van verschillen in de arbeidsmarktpositie tussen opleidingen rekening met variatie in de verhouding tussen vraag en aanbod in de sectoren waarvoor opleidingen voorbereiden.

De resultaten laten zien dat het zinvol is om het effect van opleiding te onderscheiden van individuele kenmerken om de arbeidsmarktpositie van schoolverlaters vast te stellen. Voor alle onderzochte kenmerken van de arbeidsmarktpositie blijkt dat verschillen tussen opleidingen in statistische termen gesproken een significante bijdrage leveren aan verschillen tussen de arbeidsmarktpositie van schoolverlaters. Alleen in het geval van de beloning weten we exact hoe de variantie *tussen* opleidingen zich verhoudt tot de variantie *binnen* opleidingen *tussen* individuen. Gebleken is dat opleidingen voor 60% bijdragen aan verschillen in de arbeidsmarktpositie tussen schoolverlaters, terwijl individuele verschillen voor 40% het arbeidsmarktsucces bepalen. De variantie tussen opleidingen kan worden toegeschreven aan geaggregeerde kenmerken van schoolverlaters, kenmerken van opleidingen en kenmerken van de arbeidsmarkt, zij het in verschillende mate. Tezamen bepalen deze drie groepen van factoren ongeveer een kwart van de variantie tussen opleidingen wat betreft de kans op werk, een derde van de variantie wat betreft de kans op een vaste aanstelling en een zevende wat betreft de kans op een functie op niveau. Wat betreft beloning verklaren geaggregeerde kenmerken van individuen en kenmerken van opleidingen en de arbeidsmarkt in totaal maar liefst 85% van de variantie op het niveau van opleidingen.

De effecten van de opleidingskenmerken kunnen als volgt worden geïnterpreteerd. Het niveau, de selectiviteit en het arbeidsmarktperspectief van een opleiding hebben een positieve invloed op de kans op werk voor schoolverlaters van deze opleiding. Naarmate het niveau van een opleiding of de selectiviteit van een opleiding hoger is, dan wel de arbeidsmarktsituatie van een opleiding rooskleuriger is, dan is de kans groter dat schoolverlaters van deze opleiding tot de werkzame beroepsbevolking behoren. Gezien de huidige zeer gespannen arbeidsmarktsituatie voor alle schoolverlaters, zijn de absolute verschillen erg klein.

Wat betreft het hebben van een vaste aanstelling kunnen we concluderen dat schoolverlaters van een erg selectieve opleiding een grotere kans op een vast contract hebben dan schoolverlaters die een weinig selectieve opleiding hebben gevolgd. Het effect van specificiteit is daarentegen negatief. Opleidingen die voorbereiden op een beperkt beroependomein leiden minder vaak tot een vaste aanstelling bij schoolverlaters dan opleidingen die voor tal van beroepen worden ingezet. Gunstige verhoudingen tussen vraag en aanbod op de arbeidsmarkt hebben een sterk positieve invloed op de kans op een vaste aanstelling.

De individuele kans op een functie op het eigen opleidingsniveau hangt in sterke mate af van het niveau, de selectiviteit en het arbeidsmarktperspectief van een opleiding. Schoolverlaters met een hoge opleiding hebben een grotere kans dat zij meer onderwijs hebben genoten dan vereist dan degenen die een lage opleiding hebben gevolgd. Daarnaast leiden opleidingen die individuen sterk selecteren op basis van hun vooropleiding vaker tot een functie op niveau dan opleidingen waarbij nauwelijks op de vooropleiding van scholieren wordt geselecteerd. Ook het arbeidsmarktperspectief heeft een positief effect. Hoe beter het arbeidsmarktvoorzicht van een opleiding, des te groter de kans dat schoolverlaters van deze opleiding een functie op niveau bemachtigen.

Het gemiddeld bruto uurloon wordt ten slotte in zeer sterke mate bepaald door het niveau van de opleiding. Het is weinig verrassend dat hoger opgeleiden aanzienlijk meer verdienen dan lager opgeleiden. Bovendien is het arbeidsmarktperspectief van een opleiding van invloed op de beloning van schoolverlaters. Gunstige arbeidsmarktvoorzichten in de sectoren waarvoor een opleiding voorbereidt leidt tot een hogere beloning voor schoolverlaters van deze opleiding.

Wat betekenen deze resultaten nu in termen van de rol van opleiding in het selectie- en allocatieproces? Een eerste conclusie luidt dat het effect van opleiding ver uit blijkt te stijgen boven datgene wat gemeten wordt met het niveau van de opleiding. Zeker in het geval van indicatoren als de kans op werk, de kans op een vaste aanstelling of het krijgen van een functie die aansluit bij het genoten opleidingsniveau, blijkt het effect van andere opleidingskenmerken van belang te zijn. Met name de selectiviteit van een opleiding blijkt medebepalend te zijn voor de arbeidsmarktpositie van de afgestudeerden. Naarmate een opleiding selectiever is, is de arbeidsmarktpositie beter. Het feit dat voor de operationalisatie van deze variabele een simpele indicator is gebruikt, kan het belang van deze component uit het trainingskosten model alleen maar ondersteunen.

Een tweede conclusie is dat het effect van opleiding meer omhelst dan met de hier gemeten kenmerken is weergegeven. Voor een aantal indicatoren van het arbeidsmarktsucces is de gevolgde opleiding van groot belang, maar kan het effect ervan niet toegeschreven worden aan de hier onderzochte kenmerken als niveau, selectiviteit, specificiteit of vraag-aanbod verhoudingen. Het is zinvol om toekomstig onderzoek te richten op de vraag door welke factoren deze opleidingen verschillen in arbeidsmarkt-succes.

6 Studiekeuze, arbeidsoriëntatie en arbeidsmarktpositie

6.1 Inleiding

De studie- en beroepskeuze van jongeren speelt een belangrijke factor bij het efficiënt functioneren van de arbeidsmarkt. Wanneer scholieren opleidingen kiezen die voorbereiden op een beroep waarvoor krapte op de arbeidsmarkt is, kan dat de discrepantie tussen vraag en aanbod verminderen. De economische literatuur richt zich met name op de arbeidsmarkttheoretische aspecten van studie- en beroepskeuze. In deze benadering staat het nutsmaximaliserende individu centraal. Dat wil zeggen dat individuen die opleidingen zullen kiezen die voorbereiden voor beroepen waar men de grootste kans heeft op een baan met een hoog nut voor het individu. In de regel wordt dit geoperationaliseerd aan de hand van het inkomen. Wanneer het aanbod de vraag overtreft zal het loon dalen totdat een nieuw evenwicht op de arbeidsmarkt is ontstaan. In deze visie zijn discrepanties op de arbeidsmarkt van tijdelijke aard en kunnen onevenwichtigheden bestreden worden door de arbeidsmarkt zo transparant mogelijk te maken.

Toch blijkt in de praktijk dat deze economische concepten het studie- en keuzegedrag maar ten dele kunnen verklaren (zie bijvoorbeeld Webbink, 1998). Zo laten scholieren zich bij hun studiekeuze slechts ten dele door de arbeidsmarktperspectieven leiden. Naast economische argumenten spelen bij het studie- en beroepskeuzegedrag ook andere motieven een rol. De psychologische literatuur biedt enkele aanknopingspunten om te komen tot een nader inzicht welke factoren bij de studie- en beroepskeuze van individuen een rol spelen. In de literatuur worden drie belangrijke psychologische concepten onderscheiden die bepalend zijn voor het studie- en beroepskeuzegedrag.

Een eerste groep van theorieën stelt dat het keuzegedrag van individuen wordt bepaald door fundamentele *behoeften*. Belangrijke vertegenwoordigers van deze theoretische invalshoek zijn Murray (1938) en Maslow (1970). Murray betoogt dat er een twintigtal verschillende behoeften bestaan die door een individu als belangrijk kunnen worden ervaren (o.a. ambitie, ordening, autonomie, dominantie). Het gebrek aan invulling van deze behoeften in het leven van een individu en de wens om deze behoeften te vervullen geeft sturing aan het keuzeproces van personen (dat wil zeggen ze zoeken een functie waarbinnen ze deze behoeften kunnen bevredigen). Maslow stelt dat de verschillende behoeften die onderscheiden kunnen worden een hiërarchisch karakter hebben. Met andere woorden een bepaalde behoefte wordt pas relevant als een andere behoefte vervuld is.

Een tweede invalshoek die onderscheiden kan worden richt zich op de *interesses* van individuen. Daar waar de zojuist beschreven invalshoek zich primair richt op het opvullen van behoeften, richt de tweede invalshoek zich op het verwezenlijken van de dingen waarin het individu plezier heeft. Wiegiersma (1973) betoogt dat er een zekere mate van samenhang is tussen bepaalde interesses, terwijl die samenhang afwezig is tussen andere interesses. Dit opent de mogelijkheid om interesses die nauw samenhangen te clusteren tot één interessegebied. Door deze interessegebieden te relateren aan activi

teiten die veelvuldig voorkomen binnen beroepen, kan uitgaande van de interesses van individuen het studiekeuzegedrag worden geanalyseerd (zie bijvoorbeeld Super en Crites, 1968). Passend binnen dit raamwerk hebben beroepskeuzepsychologen de ook nu nog steeds gebruikte beroepeninteresseset ontwikkeld.

Een derde invalshoek stelt oriëntaties centraal als sturende factor voor studiekeuzegedrag. In deze invalshoek staat centraal dat individuen zich in hun keuzegedrag laten leiden door hun eigen persoonlijkheid. Het individu gaat op zoek naar een functie waarin hij of zij zich het beste "thuis voelt". Een van de bekendste vertegenwoordigers van deze theorie is Holland (1973). Holland stelt dat het individu een beroep zoekt dat dicht aansluit bij de eigen persoonlijkheid. Holland onderscheidt een zestal typen individuen, te weten realistische, intellectuele, artistieke, sociale, ondernemende en conventionele types. Deze typen personen zijn op zoek naar een functie waarbinnen hun persoonlijke kenmerken het beste tot uitdrukking kunnen komen. Hiertoe deelt Holland de werkomgeving ook in zes typen (dezelfde als de zes typen persoonlijkheden). Sommige van deze typen staan dicht bij elkaar (bijvoorbeeld het intellectuele type en het artistieke type), terwijl anderen ver van elkaar staan (bijvoorbeeld het realistische en het sociale). Zijn theorie is dat een bepaald persoonlijkheidstype (bijvoorbeeld het intellectuele type) het meest optimaal zal functioneren in een werkomgeving die hierbij direct aansluit of niet te ver vanaf staat.

Gemeenschappelijk aan elk van deze psychologische concepten is dat ze veronderstellen dat individuen in hun toekomstige beroep baanaspecten willen aantreffen die aansluiten bij hetzij een bepaalde behoefte, hetzij een bepaalde interesse hetzij bepaalde persoonlijkheidstrekken. In dit hoofdstuk bespreken we een tiental kenmerken van banen die relevant kunnen zijn voor de oriëntatie van individuen. We onderzoeken in hoeverre de waarde die scholieren toekennen aan deze baanaspecten van invloed is op hun studiekeuzegedrag en in hoeverre ze bepalend zijn voor de transitie van school naar werk.

6.2 Baanaspecten

De tien baanaspecten die centraal staan in dit hoofdstuk zijn: hoog inkomen, afwisseling, verantwoordelijkheid, creativiteit, uitdaging, zelfstandigheid, vaste baan, maatschappelijk nut, omgang collega's en combinatie werk/privé. Aan de schoolverlaters is in de meting van 1998 gevraagd om aan te geven hoeveel waarde ze hechten aan elk van deze aspecten. Daarbij konden ze gebruik maken van een vijf-puntsschaal uiteenlopend van zeer onbelangrijk via neutraal tot zeer belangrijk. Om een idee te krijgen van de waarde die schoolverlaters hechten aan deze aspecten, geven we eerst een beschrijving van de antwoorden. In tabel 6.1 staan de waardeoordelen die schoolverlaters hebben uitgesproken over de tien baanaspecten. Het blijkt dat het merendeel van de schoolverlaters elk van deze tien aspecten als belangrijk tot zeer belangrijk ervaart in een betaalde functie. Toch is niet elk aspect even belangrijk. Zo geldt voor de aspecten hoog inkomen, creativiteit, maatschappelijk nut en combinatie werk/privé dat er ook een substantiële groep is die deze aspecten minder relevant vindt. Erg veel waarde hechten de schoolverlaters daarentegen aan zelfstandigheid en een goede omgang met collega's.

Tabel 6.1

Percentage schoolverlaters dat baanaspecten belangrijk tot zeer belangrijk vindt in hun toekomstige functie, uitgesplitst naar maatschappelijke positie

baanaspect	onderwijs	arbeidsmarkt	totaal
	%	%	%
zelfstandigheid	85	90	87
vaste baan	82	80	81
afwisseling	83	88	85
hoog inkomen	62	62	62
verantwoordelijkheid	76	82	78
creativiteit	66	75	70
uitdaging	80	85	82
maatschappelijk nut	60	62	61
omgang collega's	90	91	90
combinatie werk/privé	69	69	69

Tabel 6.1 geeft naast een algemeen beeld van het belang dat schoolverlaters hechten aan baanaspecten ook een uitsplitsing naar maatschappelijke positie. Enerzijds onderscheiden we schoolverlaters die een vervolgopleiding zijn gaan volgen en anderzijds de schoolverlaters die de arbeidsmarkt hebben betreden. We maken deze indeling omdat deze laatste groep het waardeoordeel over baanaspecten pas heeft ingevuld nadat ze de arbeidsmarkt hebben betreden. Deze groep schoolverlaters heeft daarom al praktijkervaring met de hier onderzochte baanaspecten en laat zich wellicht door die praktijkervaring beïnvloeden bij de beantwoording van de vragen. De verschillen tussen beide groepen blijken echter beperkt van omvang te zijn. Wel blijken schoolverlaters die het onderwijs hebben verlaten over het algemeen iets meer waarde te hechten aan de verschillende baanaspecten dan schoolverlaters die een vervolgopleiding zijn gaan volgen.

Uit onderzoek van Schein (1978) blijkt dat er verbanden bestaan tussen afzonderlijke baanaspecten. De wens om bepaalde baanaspecten te verwezenlijken in een toekomstige functie worden door dezelfde schoolverlaters gedeeld, terwijl er tussen andere baanaspecten nauwelijks samenhang bestaat. Op basis van gedetailleerde informatie over redenen van carrière-beslissingen concludeert Schein dat er vijf - zoals hij het noemt - carrière-ankers kunnen worden onderscheiden¹⁵ Schein concludeert dat deze carrière-ankers of arbeidsoriëntaties vaak ten grondslag liggen aan de carrière-beslissingen die individuen nemen.

De vraag is nu of we de verschillende door ons onderscheiden baanaspecten kunnen terugbrengen tot een beperkter aantal arbeidsoriëntaties. We maken daarvoor gebruik van principale componenten analyse om het aantal baanaspecten te groeperen in een beperkter aantal onderliggende dimensies. Binnen een bepaalde arbeidsoriëntatie passen dus baanaspecten die tegelijkertijd belangrijk worden gevonden door schoolverlaters. Uitgangspunt van de factoranalyse is geweest dat er verschillende arbeidsoriëntaties kunnen zijn die ook onderling kunnen samenhangen. De analyse leverde drie factoren op. Deze drie factoren met de respectievelijke ladingen van de tien baanaspecten

¹⁵ Deze carrière-ankers zijn: technisch-functionele specialisatie, leidinggeven, zekerheid en stabiliteit, creativiteit en autonomie.

staan weergegeven in tabel 6.2. De eerste arbeidsoriëntatie (factor 1) verklaart ruim 27% van de totale variantie. Daarmee is dit de meest in het oog springende arbeidsoriëntatie. Er zijn vijf baanaspecten die een hoge lading hebben op deze factor, te weten: zelfstandigheid, afwisseling, verantwoordelijkheid, creativiteit en uitdaging. Gezien de aard van deze baanaspecten kan deze oriëntatie gekarakteriseerd worden als het belang dat schoolverlaters hechten aan een inhoudelijk interessante baan. De tweede arbeidsoriëntatie verklaart 6% van de totale variantie en kent hoge ladingen van de baanaspecten vaste baan, maatschappelijk nut, omgang collega's en combinatie werk/privé. Het aspect vaste baan heeft echter ook een hoge lading op de derde factor samen met het aspect hoog inkomen. Daarmee wordt de tweede arbeidsoriëntatie vooral gekenmerkt door het belang dat schoolverlaters hechten aan een sociaal aantrekkelijke functie. De derde factor tenslotte wordt gekenmerkt door een hoge lading van het aspect 'hoog inkomen' alsmede de reeds vermelde hoge lading van het aspect 'vaste baan'. Daarmee wordt deze arbeidsoriëntatie vooral gekenmerkt door het belang dat de schoolverlaters hechten aan goede arbeidsvoorwaarden⁴⁶.

Tabel 6.2

Resultaten factoranalyse: factorladingen en eigenwaarde (factorlading $\geq 0,35$ vetgedrukt)

baanaspecten	factor 1	factor 2	factor 3
zelfstandigheid	0,42	0,15	-0,17
vaste baan	-0,11	0,43	-0,37
afwisseling	0,47	0,08	-0,11
hoog inkomen	0,15	-0,01	-0,57
verantwoordelijkheid	0,49	0,12	-0,20
creativiteit	0,70	-0,04	-0,08
uitdaging	0,76	-0,02	0,05
maatschappelijk nut	0,18	0,45	0,21
omgang collega's	0,05	0,64	-0,04
combinatie werk/privé	0,01	0,42	-0,02
variantie binding	27,2%	6,7%	3,4%
eigenwaarde	3,33	1,26	1,01

6.3 Arbeidsoriëntatie en studierichting

Door de keuze voor een bepaalde opleidingsrichting kan de schoolverlater richting geven aan het spectrum van mogelijke beroepen waarin hij of zij later werkzaam zal zijn. Om te bepalen of er een verband bestaat tussen de arbeidsoriëntaties en het studiekeuzegedrag, hebben we in tabel 6.3 de relatieve waardeoordelen⁴⁷ van schoolverlaters naar opleidingssector weergegeven⁴⁸.

⁴⁶ De correlatie tussen de eerste en de tweede factor bedraagt 0,54, de correlatie tussen de eerste en de derde bedraagt -0,16 en die tussen de tweede en de derde -0,34.

⁴⁷ Zie voor de gehanteerde typering-indeling Wieling, De Grip en Willems (1990).

⁴⁸ Overigens wil dit nog niet zeggen dat de gewenste arbeidsoriëntaties ook gerealiseerd worden. De realisatie komt in paragraaf 6.5 ter sprake.

Tabel 6.3

De relatieve scores op arbeidsoriëntaties van schoolverlaters naar opleidingssector

opleidingssector	inhoudelijk interessant	 sociaal aantrekkelijk	goede arbeidsvoorwaarden
MAVO	erg laag	gemiddeld	hoog
HAVO	laag	gemiddeld	gemiddeld
VWO	laag	laag	gemiddeld
VBO landbouw	erg laag	erg laag	laag
VBO techniek	laag	gemiddeld	erg hoog
VBO economie	erg laag	gemiddeld	hoog
VBO gezondheidszorg	erg laag	gemiddeld	gemiddeld
BOL niv. 1/2 landbouw	x	x	x
BOL niv. 1/2 techniek	hoog	erg hoog	erg hoog
BOL niv. 1/2 economie	gemiddeld	hoog	erg hoog
BOL niv. 1/2 gezondheidszorg	gemiddeld	erg hoog	erg hoog
BOL niv. 1/2 oriënteren en schakelen	gemiddeld	hoog	hoog
BOL niv. 3/4 landbouw	x	x	x
BOL niv. 3/4 techniek	gemiddeld	gemiddeld	hoog
BOL niv. 3/4 economie	gemiddeld	gemiddeld	hoog
BOL niv. 3/4 gezondheidszorg	gemiddeld	erg hoog	hoog
BOL niv. 3/4 gedrag en maatschappij	hoog	hoog	gemiddeld
HBO landbouw	gemiddeld	laag	laag
HBO onderwijs	hoog	gemiddeld	gemiddeld
HBO techniek	gemiddeld	laag	gemiddeld
HBO economie	gemiddeld	laag	gemiddeld
HBO gezondheidszorg	gemiddeld	hoog	gemiddeld
HBO gedrag en maatschappij	hoog	gemiddeld	laag
HBO kunst en cultuur	erg hoog	erg laag	erg laag
WO landbouw	gemiddeld	laag	erg laag
WO techniek	hoog	laag	laag
WO economie	gemiddeld	laag	gemiddeld
WO gezondheidszorg	hoog	gemiddeld	laag
WO gedrag en maatschappij	hoog	gemiddeld	laag
WO taal en cultuur	hoog	laag	laag
WO recht en openbare orde	hoog	gemiddeld	gemiddeld
WO natuurwetenschappen	hoog	laag	laag

x geen gegevens beschikbaar

De tweede kolom van tabel 6.3 geeft de relatieve waarde weer die schoolverlaters gegroepeerd naar opleidingssector hechten aan een inhoudelijk interessante functie. De scores van alle opleidingssectoren staan weergegeven ten opzichte van het algehele gemiddelde. Dit maakt het mogelijk dat we zowel naar verschillen tussen onderwijssoorten kunnen kijken als naar verschillen binnen een onderwijssoort naar sector. Zo blijkt er een positief verband te bestaan tussen het belang dat schoolverlaters hechten aan een inhoudelijk interessante functie en de onderwijssoort. Schoolverlaters van het AVVO en het VBO hechten relatief weinig belang aan een inhoudelijk interessante functie. Het tegengestelde geldt voor HBO'ers en WO'ers. Schoolverlaters van de sectoren gezondheidszorg, gedrag en maatschappij, taal en cultuur en kunst en cultuur blijken vaker een inhoudelijk interessante baan belangrijk te vinden dan schoolverlaters van de sectoren economie en landbouw.

Schoolverlaters van de beroepsopleidende leerwegen hechten met name belang aan een sociaal aantrekkelijke functie. HBO'ers en WO'ers hechten hier relatief minder vaak belang aan. Kijken we naar de opleidingssectoren dan vinden we schoolverlaters die een sociaal aantrekkelijke functie ambiëren terug binnen de sectoren gezondheidszorg, gedrag en maatschappij en onderwijs. Dit in tegenstelling tot de schoolverlaters die een diploma hebben behaald in de sectoren landbouw, economie en kunst en cultuur. Voor de opleidingssector techniek geldt dat de schoolverlaters van de lagere niveaus (lager dan HBO) relatief veel belang hechten aan een sociaal aantrekkelijke functie terwijl de afgestudeerden van HBO techniek en WO techniek hier veel minder belang aan hechten.

Goede arbeidsvoorwaarden worden relatief belangrijk gevonden door lager opgeleide schoolverlaters. Vooral de schoolverlaters van BOL niveau 1/2 hechten veel belang aan goede arbeidsvoorwaarden in een toekomstige functie. Hoger opgeleiden (HBO en WO) vinden goede arbeidsvoorwaarden relatief minder belangrijk. Schoolverlaters die een functie met goede arbeidsvoorwaarden ambiëren treffen we voornamelijk aan binnen de opleidingssector economie. In iets mindere mate geldt dit ook voor schoolverlaters van de sectoren techniek en gezondheidszorg. Relatief minder belang aan goede arbeidsvoorwaarden hechten schoolverlaters van de opleidingssectoren landbouw, gedrag en maatschappij en kunst en cultuur.

6.4 Achtergrondkenmerken en arbeidsoriëntaties

In deze paragraaf gaan we na of we de waarde die schoolverlaters hechten aan de drie onderscheiden arbeidsoriëntaties verklaard kunnen worden op basis van hun achtergrondkenmerken. Wellicht hechten vrouwen meer belang aan een sociaal aantrekkelijke functie dan mannen. Of wordt het gevonden verschil naar opleidingsniveau volledig verklaard door de verschillen in leeftijd. Om dit na te gaan is een aantal aanvullende analyses uitgevoerd. In deze analyses worden de arbeidsoriëntaties van de schoolverlaters verklaard op basis van hun opleidingsniveau en opleidingsrichting alsmede sekse, leeftijd, etniciteit en het opleidingsniveau van de ouders. In deze paragraaf belichten we de belangrijkste bevindingen. Voor een gedetailleerde weergave van de resultaten verwijzen we naar tabel B6 van de bijlage.

Belang inhoudelijk interessante functie

Allereerst kijken we naar het belang dat schoolverlaters hechten aan een inhoudelijk interessante baan. Het gaat hierbij om aspecten als zelfstandigheid binnen de functie, afwisseling, verantwoordelijkheid, creativiteit en uitdaging. Uit tabel B6 van de bijlage blijkt dat de leeftijd van schoolverlaters (gecorrigeerd voor opleidingsniveau) positief is gerelateerd aan het belang dat gehecht wordt aan een inhoudelijk interessante functie. Ook blijken vrouwen iets vaker een inhoudelijk interessante baan te ambiëren dan mannen. Het opleidingsniveau van de ouders van de schoolverlaters is ook van invloed bij deze arbeidsoriëntatie. Schoolverlaters van wie de ouders een hoog opleidingsniveau hebben vinden een inhoudelijk interessante baan significant belangrijker dan schoolverlaters van wie de ouders een middelbaar of laag opleidingsniveau hebben. Met name deze laatste groep schoolverlaters vindt een inhoudelijk interessante functie relatief minder belangrijk.

Belang sociaal aantrekkelijke functie

De arbeidsoriëntatie "sociaal aantrekkelijke functie" geeft het belang aan dat schoolverlaters hechten aan een vaste baan, maatschappelijk nut, een goede omgang met collega's en goede mogelijkheden om werk en privé-leven te combineren. De voor opleidingsniveau gecorrigeerde leeftijd van de schoolverlaters is negatief gerelateerd aan de waarde die schoolverlaters toekennen aan een sociaal aantrekkelijke functie: hoe ouder men is hoe minder waarde men hecht aan een sociaal aantrekkelijke functie. Naast een inhoudelijk interessante functie hechten vrouwen ook significant vaker belang aan een sociaal aantrekkelijke functie dan mannen. Voorts blijken allochtonen meer belang te hechten aan een sociaal aantrekkelijke functie dan autochtonen. Daarnaast ambiëren schoolverlaters van wie beide ouders een laag opleidingsniveau hebben genoten vaker een sociaal aantrekkelijke functie dan schoolverlaters van wie minimaal één ouder een hoog opleidingsniveau heeft bereikt.

Belang goede arbeidsvoorwaarden

De derde en laatste onderscheiden arbeidsoriëntatie is het belang dat schoolverlaters hechten aan goede arbeidsvoorwaarden. De leeftijd van schoolverlaters is negatief gecorreleerd aan het belang dat ze hechten aan een functie met goede arbeidsvoorwaarden. Ook blijkt dat mannen en allochtonen meer belang hechten aan goede arbeidsvoorwaarden dan respectievelijk vrouwen en autochtonen. Ten slotte blijkt dat schoolverlaters van wie de ouders hoog zijn opgeleid minder belang hechten aan goede arbeidsvoorwaarden dan schoolverlaters met ouders met een middelbaar en vooral met een laag opleidingsniveau.

6.5 Arbeidsoriëntaties en arbeidsmarktsucces

Voor het onderzoek naar de transitie van school naar werk is het van belang om na te gaan in hoeverre de arbeidsoriëntatie van schoolverlaters consequenties heeft voor hun arbeidsmarktpositie en in hoeverre ze in staat zijn de gewenste oriëntaties te verwezenlijken. Om hier een beeld van te krijgen is een analyse uitgevoerd waarbij het effect van de arbeidsoriëntaties op enkele indicatoren van de arbeidsmarktpositie is onderzocht. Het betreft hier een aantal multivariate analyses waarvan de uitkomsten deels al in hoofdstuk 4 besproken zijn. Voor een volledig overzicht van de gegevens wordt verwezen naar tabel B1 in de bijlage. In deze paragraaf beperken we ons tot de bespreking van de effecten van de onderscheiden arbeidsoriëntaties. Omdat het hier om de effecten op de arbeidsmarktintrede gaat, beperken we de onderzoeksgroep tot de schoolverlaters die behoren tot de beroepsbevolking. Zoals in hoofdstuk 4 reeds is aangegeven is in de analyse een aantal controle variabelen meegenomen. Deze controle variabelen hebben onder andere betrekking op de gevolgde opleiding en enkele persoonskenmerken. Voor een bespreking van deze effecten verwijzen we naar hoofdstuk 4.⁴⁹

⁴⁹We wijzen er overigens op dat van een strikte causale relatie tussen de hier onderzochte arbeidsoriëntaties en de indicatoren van het arbeidsmarktsucces geen sprake is. Beide zijn immers op het zelfde tijdstip vastgesteld zodat van een causale (tijds)volgorde geen sprake is. We interpreteren de resultaten daarom in termen samenhangen en niet van effecten.

De eerste analyse heeft betrekking op de kans op een betaalde functie. Het blijkt dat schoolverlaters die belang hechten aan een inhoudelijk interessante functie of een functie met goede arbeidsvoorwaarden vaker een betaalde baan hebben dan schoolverlaters die dit niet belangrijk vinden. Schoolverlaters die belang hechten aan een sociaal aantrekkelijke functie hebben significant minder vaak een betaalde baan.

De tweede indicator waar naar gekeken is heeft betrekking op de kans om een functie te verwerven die aansluit bij het eigen opleidingsniveau. Uit deze analyse blijkt dat schoolverlaters die een inhoudelijk interessante functie ambiëren significant vaker een functie hebben waarvoor de werkgever minimaal het door de schoolverlater genoten opleidingsniveau vereiste. Een bevinding die in de lijn der verwachtingen ligt: een functie wordt inhoudelijk interessanter als er een voldoende hoog (minimaal het eigen) opleidingsniveau voor nodig is.

De derde indicator heeft betrekking op de kans om een functie te verwerven die binnen het terrein van de eigen opleidingsrichting valt. Bij deze analyse blijken met name schoolverlaters die belang hechten aan een sociaal aantrekkelijk functie vaker werkzaam te zijn in een functie die aansluit bij de gevolgde opleidingsrichting. Een van de baanaspecten die gebruikt is om deze oriëntatie te meten, betrof het belang dat wordt toegekend aan het maatschappelijk nut. Blijkbaar hangt dit meer samen met de gevolgde opleidingsrichting dan met het gevolgde opleidingsniveau. Voor de andere twee oriëntaties, het belang dat wordt gehecht aan de inhoud van de functie of het belang dat wordt gehecht aan de arbeidsvoorwaarden, geldt dat er een negatieve samenhang is met de kans om een baan binnen het eigen vakgebied te verwerven. Voor het belang dat wordt gehecht aan een inhoudelijk interessante functie is dit resultaat enigszins verrassend. Wellicht is hier toch sprake van een positieve selectie, waarbij functies buiten het eigen domein als interessanter worden beoordeeld dan functies binnen het eigen domein.

De vierde indicator die bekeken is betreft de kans op een vaste aanstelling. Uit deze analyse komt duidelijk naar voren dat schoolverlaters die belang hechten aan goede arbeidsvoorwaarden significant vaker een functie met een vaste aanstelling hebben dan degenen die hier minder belang aan hechten.

De volgende analyse heeft betrekking op de kans om een leidinggevende functie te verwerven. Het leidinggevende karakter van een functie kan een extra dimensie geven aan een functie hetgeen deze inhoudelijk interessant kan maken. Dit kan een verklaring zijn voor het feit dat schoolverlaters die een inhoudelijk interessante functie ambiëren significant vaker een leidinggevende functie hebben dan schoolverlaters zonder deze ambitie. Ook schoolverlaters die goede arbeidsvoorwaarden ambiëren binnen hun functie, hebben vaker een leidinggevende functie dan schoolverlaters zonder deze ambitie. De verklaring hiervoor kan zijn dat een leidinggevende functie vaak een hogere salariëring kent dan een functie zonder leidinggevend karakter. Schoolverlaters die veel belang hechten aan een sociaal aantrekkelijk functie hebben daarentegen significant minder vaak een leidinggevende functie.

Ten slotte is gekeken naar de samenhang tussen de verschillende arbeidsoriëntaties enerzijds en de beloning anderzijds. Uit de analyse komt naar voren dat schoolverlaters

die veel waarde hechten aan goede arbeidsvoorwaarden binnen een baan, een significant hogere beloning hebben dan schoolverlaters zonder deze oriëntatie. Ook schoolverlaters die een inhoudelijk interessante functie ambiëren hebben vaker een salaris dat significant hoger is dan dat van schoolverlaters zonder deze ambitie. Een sterke oriëntatie op een sociaal aantrekkelijke functie ten slotte gaat juist gepaard met een lagere beloning.

6.6 Conclusies

Vanuit de psychologische literatuur kan worden beargumenteerd dat scholieren bij het bepalen van hun studie- en beroepskeuze naast de kans op werk in een bepaald beroep ook andere arbeidsoriëntaties laten meewegen. Het blijkt dat we grofweg drie arbeidsoriëntaties kunnen onderscheiden, namelijk het belang dat gehecht wordt aan een inhoudelijk interessante baan, het belang dat gehecht wordt aan een sociaal aantrekkelijke baan en het belang dat gehecht wordt aan een baan met goede arbeidsvoorwaarden. In dit hoofdstuk is een exploratieve verkenning verricht naar het belang van deze arbeidsoriëntatie voor het studiekeuzeproces enerzijds en het arbeidsmarktsucces anderzijds.

Scholieren zullen zich bij hun studiekeuze mede laten leiden door de mogelijkheden die een studie biedt om de gewenste arbeidsoriëntatie te kunnen realiseren. In die zin sturen arbeidsoriëntaties het studiekeuzegedrag. Dit blijkt ook uit de analyses, die een verband tonen tussen studiekeuze en arbeidsoriëntaties. Hoger opgeleiden en scholieren die een opleiding in de sector gedrag en maatschappij hebben gevolgd hechten veel waarde aan een inhoudelijk interessante functie. Een sociaal aantrekkelijke functie wordt met name gewaardeerd door schoolverlaters van de sectoren gezondheidszorg en gedrag en maatschappij. Daarnaast vinden ook scholieren van de beroepsopleidende leerweg deze oriëntatie belangrijk. Verder zijn het relatief vaak vrouwen en allochtonen die een sociaal aantrekkelijke functie wenselijk vinden. Een functie met goede arbeidsvoorwaarden ten slotte, wordt vooral door lager opgeleiden geambieerd. Ook schoolverlaters uit de sector economie stellen een functie met goede arbeidsvoorwaarden vaak op prijs. Verder blijken vooral mannen en allochtonen veel belang te hechten aan deze oriëntatie.

Het belang dat schoolverlaters hechten aan arbeidsoriëntaties heeft gevolgen voor de arbeidsmarktpositie van schoolverlaters. Het blijkt dat schoolverlaters die belang hechten aan een sociaal aantrekkelijke functie vaker werkloos zijn dan schoolverlaters zonder deze ambitie. Wel vinden schoolverlaters die een sociaal aantrekkelijke functie zoeken, sneller een baan die qua richting aansluit bij de gevolgde opleidingsrichting. Een vaste aanstelling en een hoog bruto uurloon worden vaker gerealiseerd door schoolverlaters die belang hechten aan goede arbeidsvoorwaarden. Deze schoolverlaters zijn dus in staat om hun wensen te verwezenlijken op de arbeidsmarkt. Ook schoolverlaters die een inhoudelijk interessante functie wensen blijken in staat te zijn om deze ambities te realiseren, blijkens de grotere kans op een leidinggevende functie en een functie die aansluit bij het eigen opleidingsniveau.

Ondanks het feit dat het concept van arbeidsoriëntaties in dit onderzoek nog slechts in exploratieve zin is onderzocht, blijken de resultaten wel degelijk een ondersteuning te

geven voor het belang van arbeidsoriëntaties bij zowel het proces van studie- en beroepskeuze als bij de latere intrede op de arbeidsmarkt. Een van de problemen die zich bij de huidige analyse voordoet is dat deze oriëntaties zijn vastgesteld op het moment van de enquête, dus zo'n anderhalf jaar na het verlaten van de opleiding. Het verdient aanbeveling om het onderzoek naar arbeidsoriëntaties in de toekomst in een meer longitudinaal design te onderzoeken. In dat geval is eenvoudiger vast te stellen wat het causale effect is van bepaalde oriëntaties op de keuzes van individuen.

Literatuur

- Asselberghs, K., Batenburg, R., Huijgen, F. & Witte, M. de (1998). *De kwalitatieve structuur van de werkgelegenheid in Nederland, deel IV. Bevolking in loondienst naar functieniveau: ontwikkelingen in de periode 1985-1995*. OSA- voorstudie V44. Den Haag: OSA.
- Baeten, J., Cuyck-Remijnsen, A. van, Dronkers, J. & Hof, L. van 't (1989). Horizontale differentiatie in het onderwijs en ongelijkheid op de arbeidsmarkt. *Sociale Wetenschappen*, 32, 253-262.
- Bakker, B. (1987). Onderwijs en de kans op werk. In W. Meijnen, A. Nieuwenhuis & J. Peschar (red.), *Selectie en kwalificatie in het onderwijs* (pp. 149-164). Lisse: Swets & Zeitlinger.
- Becker, G. (1964). *Human capital. A theoretical and empirical analysis, with special reference to education*. New York: NBER.
- Blau, P. & Duncan, O. (1967). *The American occupational structure*. New York: John Wiley & Sons.
- Centraal Bureau voor de Statistiek (1999). *Sociaal-economische Maandstatistiek, maart 1999*. Voorburg/Heerlen: CBS.
- Dronkers, J. & Bros, L. (1995). Het effect van onderwijsniveau en studierichting op beroepsloopbanen. *Tijdschrift voor Arbeidsvraagstukken*, 11, 358-373.
- Dronkers, J. & Ultee, W. (red.) (1995). *Verschuivende ongelijkheid in Nederland. Sociale gelaagdheid en mobiliteit*. Assen: Van Gorcum.
- Glebbeeck, A. (1988). De arbeidsmarktpositie van opleidingen. Ontwikkeling en illustratie van een theoretisch model. *Tijdschrift voor Arbeidsvraagstukken*, 4, 75-89.
- Grip, A. de, Velden, R. van der & Wieling, M. (1993). De arbeidsmarktpositie van MDGO-schoolverlaters. *Tijdschrift voor Arbeidsmarktvoorvraagstukken*, 9, 241- 252.
- Holland, J.L. (1973). *Making vocational choices: A theory of careers*. Englewood Cliffs, NJ: Prentice Hall.
- Idenburg, Ph. (1958). *De sleutelmacht der school*. Groningen: Wolters- Noordhoff.
- Kalmijn, M. & Lippe, T. van der (1997). Type of schooling and sex differences in earnings in the Netherlands. *European Sociological Review*, 13, 1-15.
- Linden, I. & Rengers, M. (1999) *De arbeidsmarktpositie van kunstenaars, Kunstemonitor 1997* Den Haag: HBO-Raad

-
- Maslow, A. (1970). *Motivation and personality*. New York: Harper & Row.
- Murray, H.A. (1938). *Explorations in personality*. New York: Oxford University Press.
- Researchcentrum voor Onderwijs en Arbeidsmarkt (1997). *De arbeidsmarkt naar opleiding en beroep tot 2002*, ROA-R-1997/7. Maastricht: ROA.
- Scheerens, J. & Bosker, R. (1997). *The foundations of educational effectiveness*. Oxford: Pergamon.
- Schein, E.H. (1978). *Career dynamics; matching individual and organizational needs*. Massachusetts: Addison Wesley.
- Schultz, T. (1961). Investment in human capital. *American Economic Review*, 51, 1-17.
- Super, D.E. & Crites, J.O. (1962). *Appraising vocational fitness*, New York: Harper & Brothers.
- Thurow, L. (1975). *Generating inequality*. New York: Basic.
- Velden, R.K.W. van der, Welters, R.A.M.H. & Willems, E.J.T.A. (1998). *De meting van werkloosheid onder schoolverlaters*, ROA-W-1998/3. Maastricht: ROA.
- Velden, R.K.W. van der & Smoorenburg, M.S.M. van (1999). Overscholing en beloning. Het effect van verschillende meetmethoden. *Tijdschrift voor Arbeidsvraagstukken*, 15, 2, pp. 11-123.
- Waslander, S. & Glebbeek, A. (1996). Maakt het uit 'wat' je leert? Over de vraag of het effect van onderwijs in een loopbaanmodel wordt onderschat door geen rekening te houden met de opleidingsrichtingen. *Mens en Maatschappij*, 71, 308-328.
- Webbink, D., (1998). Labour market forecasts and choice of education. In J.A.M. Heijke & A.H. Borghans (eds.), *Towards a transparent labour market for educational decision* (pp. 83-95). Aldershot: Ashgate.
- Welters, R., Willems, E. & Velden, R. van der (1999). *Economen op de arbeidsmarkt 1997*, WO-Monitor Economie, ROA-R-1999/2. Maastricht: ROA.
- Wiegersma, S. (1973). *Sociale arbeidspsychologie*. Haarlem: De Toorts.
- Wieling, M., Grip, A. de & Willems, E. (1990). *Een systematische kwalitatieve typering van arbeidsmarktinformatie*, ROA-W-1990/8. Maastricht: ROA.

Bijlage: uitkomsten multivariate analyses

Tabel B.1

Resultaten multivariate analyses op indicatoren arbeidsmarktpositie

	kans op werk	functie op niveau	functie in eigen richting	vaste aanstelling	leiding- geven	uurloon (log.)
Constante	2,85**	1,26**	0,46*	0,49	-3,27**	1,53**
Opleidingsniveau:						
VBO	ref. cat.	ref. cat.	ref. cat.	ref. cat.	ref. cat.	ref. cat.
BOL niveau 1/2	0,82*	-1,15**	0,44**	-0,14	0,21	0,36**
BOL niveau 3/4	1,64**	0,17	1,48**	0,53**	0,20	0,59**
HBO	1,92**	0,29	2,01**	0,97**	-0,20	0,87**
WO	2,21**	-0,70**	1,84**	1,46**	0,06	0,97**
Oriëntaties						
Inhoudelijk interessante functie	0,31**	0,14**	-0,10**	-0,02	0,53**	0,02**
Sociaal aantrekkelijke functie	-0,25**	0,02	0,27**	0,04	-0,43**	-0,02**
Goede arbeidsvoorwaarden	0,57**	0,01	-0,08**	0,35**	0,21**	0,03**
Persoonskenmerken						
Leeftijd	-0,07**	0,00	-0,05**	0,00	0,09**	0,03**
Vrouw	-0,06	-0,21**	-0,17**	-0,29**	-0,44**	-0,04**
Man	ref. cat.	ref. cat.	ref. cat.	ref. cat.	ref. cat.	ref. cat.
Allochtoon	-0,98**	0,13	-0,16	-0,38**	-0,43**	-0,02
Autochtoon	ref. cat.	ref. cat.	ref. cat.	ref. cat.	ref. cat.	ref. cat.
Opleidingssector						
Techniek/natuur	0,97**	0,22**	0,39**	0,58**	-0,20*	0,08**
Economie	0,71**	-0,03	-0,30**	0,58**	0,01	0,06**
Gezondheidszorg	0,63**	0,36**	0,90**	0,40**	-0,54**	0,12**
Gedrag en maatschappij	-0,03	-0,56**	-0,23**	-0,13	-0,40**	0,07**
Restcategorie ^a	0,09	0,13	0,01	-0,05	-0,53**	0,07**
Landbouw	ref. cat.	ref. cat.	ref. cat.	ref. cat.	ref. cat.	ref. cat.
Opleidingsniveau ouders						
Laag niveau	0,39**	-0,26**	0,06	0,18**	-0,09*	-0,01**
Middelbaar niveau	0,27*	-0,18**	0,03	0,12*	-0,02	-0,01
Hoog niveau	ref. cat.	ref. cat.	ref. cat.	ref. cat.	ref. cat.	ref. cat.
Pseudo R kwadraat	0,048	0,049	0,041	0,043	0,050	0,363 ^b
Model Chi-kwadraat	275	1.262	1.061	799	1.081	689 ^c
Vrijheidsgraden	17	17	17	17	17	17
N	23.250	22.192	22.372	21.751	22.462	20.560

* = significant op 5%-niveau

** = significant op 1%-niveau

^a de restcategorie bestaat uit: BOL niveau 1/2 oriënteren en schakelen, HBO onderwijs, HBO kunst en cultuur, WO recht en openbare orde, WO taal en cultuur^b dit is de gecorrigeerde R kwadraat^c dit is de F-waarde

Tabel B.2

Resultaten van logistische multiniveau-analyse van de kans op werk (N = 22.828 schoolverlaters en 232 opleidingen): logit effecten

Model	0	1	2	3
Constante	3,677***	4,101***	3,300***	6,952***
Leeftijd		-0,020	-0,060***	-0,062***
Sekse				
Man		ref.	ref.	ref.
Vrouw		-0,216**	-0,256**	-0,236**
Etniciteit				
Autochtoon		ref.	ref.	ref.
Allochtoon		-0,886***	-0,822***	-0,910***
Opleidingsniveau ouders				
Laag		0,378***	0,407***	0,425***
Midden		0,264**	0,280**	0,285***
Hoog		ref.	ref.	ref.
Niveau opleiding			0,125***	0,073*
Selectiviteit opleiding			0,525	0,537*
Specificiteit opleiding			0,030**	0,017
Arbeidsmarktperspectief opleiding				2,874***
Regio opleiding				
Noord				-0,940***
Oost				-0,421***
West				ref.
Zuid				-0,151
Variantiecomponenten				
Niveau schoolverlaters	1	1	1	1
Niveau opleidingen	0,519***	0,486***	0,434***	0,382***

* = significant op 10%-niveau

** = significant op 5%-niveau

*** = significant op 1%-niveau

ref. = referentiecategorie

Tabel B.3

Resultaten van logistische multiniveau-analyse van de kans op een vaste aanstelling (N = 20.815 schoolverlaters en 232 opleidingen): logit effecten

Model	0	1	2	3
Constante	1,769***	0,923***	-0,044	2,900***
Leeftijd		0,037***	0,019	0,019
Sekse				
Man		ref.	ref.	ref.
Vrouw		-0,253***	-0,267***	-0,257***
Etniciteit				
Autochtoon		ref.	ref.	ref.
Allochtoon		-0,363***	-0,335***	-0,409***
Opleidingsniveau ouders				
Laag		0,125**	0,141***	0,170***
Midden		0,085	0,094*	0,109**
Hoog		ref.	ref.	ref.
Niveau opleiding			0,080***	0,037
Selectiviteit opleiding			0,453*	0,429*
Specificiteit opleiding			-0,009	-0,018*
Arbeidsmarktperspectief opleiding				2,329***
Regio werk				
Noord				-0,747***
Oost				-0,385***
West				ref.
Zuid				-0,187***
Buitenland				0,438***
Variantiecomponenten				
Niveau schoolverlaters	1	1	1	1
Niveau opleidingen	0,503***	0,414***	0,377***	0,344***

* = significant op 10%-niveau

** = significant op 5%-niveau

*** = significant op 1%-niveau

ref. = referentiecategorie

Tabel B.4

Resultaten van logistische multiniveau-analyse van de kans op een functie op niveau (N = 21.246 schoolverlaters en 232 opleidingen): logit effecten

Model	0	1	2	3
Constante	0,859***	1,152***	2,336***	4,506***
Leeftijd		-0,004	0,006	0,005
Sekse				
Man		ref.	ref.	ref.
Vrouw		0,107**	-0,104**	-0,094**
Etniciteit				
Autochtoon		ref.	ref.	ref.
Allochtoon		0,031	0,017	0,007
Opleidingsniveau ouders				
Laag		-0,274***	-0,282***	-0,275***
Midden		-0,157***	-0,163***	-0,160***
Hoog		ref.	ref.	ref.
Niveau opleiding			-0,070**	-0,098***
Selectiviteit opleiding			1,064***	1,041***
Specificiteit opleiding			0,026**	0,015
Arbeidsmarktperspectief opleiding				1,895***
Regio werk				
Noord				-0,028
Oost				-0,037
West				ref.
Zuid				-0,054
Buitenland				0,402***
Variantiecomponenten				
Niveau schoolverlaters	1	1	1	1
Niveau opleidingen	0,911***	0,919***	0,789***	0,784***

* = significant op 10%-niveau

** = significant op 5%-niveau

*** = significant op 1%-niveau

ref. = referentiecategorie

Tabel B.5

Resultaten van lineaire multiniveau-analyse van (de natuurlijke logaritme uit) het bruto uurloon (N = 19.566 schoolverlaters en 232 opleidingen): ongestandaardiseerde regressie-effecten

Model	0	1	2	3
Constante	2,978***	2,359***	1,092***	1,298***
Leeftijd		0,026***	0,025***	0,025***
Sekse				
Man		ref.	ref.	ref.
Vrouw		-0,028***	-0,031***	-0,030***
Etniciteit				
Autochtoon		ref.	ref.	ref.
Allochtoon		0,006	0,009	0,005
Opleidingsniveau ouders				
Laag		-0,020***	-0,018***	-0,016***
Midden		-0,012**	-0,011**	-0,010**
Hoog		ref.	ref.	ref.
Niveau opleiding			0,080***	0,077***
Selectiviteit opleiding			0,011	0,007
Specificiteit opleiding			0,003***	0,003
Arbeidsmarktperspectief opleiding				0,160**
Regio werk				
Noord				-0,050***
Oost				-0,029***
West				ref.
Zuid				-0,015***
Buitenland				0,056***
Variantiecomponenten				
Niveau schoolverlaters	0,059***	0,057***	0,057***	0,056***
Niveau opleidingen	0,088***	0,056***	0,014***	0,013***

* = significant op 10%-niveau

** = significant op 5%-niveau

*** = significant op 1%-niveau

ref. = referentiecategorie

Tabel B.6

Effect van achtergrondkenmerken op het belang dat gehecht wordt aan een inhoudelijk interessante baan, een sociaal aantrekkelijke functie en een functie met goede arbeidsvoorwaarden

Variabele	inhoudelijk interessant	sociaal aantrekkelijk	goede arbeids- voorwaarden
Constante	-0,33**	0,16*	0,03
AVO	-0,24**	-0,12**	0,14**
VBO	-0,14**	0,00	0,21**
BOL niveau 1/2	0,05	0,25**	0,35**
BOL niveau 3/4	0,05*	0,14**	0,23**
HBO	-0,01	-0,04**	0,03
WO	referentie	referentie	referentie
Leeftijd	0,02**	-0,02**	-0,02**
Vrouw	0,04**	0,19**	-0,08**
Man	referentie	referentie	referentie
Allochtoon	0,02	0,15**	0,28**
Autochtoon	referentie	referentie	referentie
Opleidingsrichting			
Techniek/Natuur	0,09**	0,07**	0,15**
Economie	0,05*	0,07**	0,27**
Gezondheidszorg	0,08**	0,21**	0,17**
Gedrag en maatschappij	0,15**	0,16**	0,05*
Restcategorie ^a	0,16**	0,11**	0,08**
Landbouw	referentie	referentie	referentie
Opleidingsniveau ouders			
Laag niveau	-0,10**	0,03**	0,08**
Middelbaar niveau	-0,06**	0,01	0,05**
Hoog niveau	referentie	referentie	referentie
R kwadraat gecorrigeerd	0,024	0,054	0,076
F-waarde	57	129	187
Vrijheidsgraden	15	15	15
N	33.704	33.704	33.704

* = significant op 5%-niveau

** = significant op 1%-niveau

^a de restcategorie bestaat uit: AVO-opleidingen, BOL niveau 1/2 oriënteren en schakelen, HBO onderwijs, HBO kunst en cultuur, WO recht en openbare orde, WO taal en cultuur

Enkele centrale begrippen

Aansluitende functie naar niveau

Een functie wordt als aansluitend naar niveau getypeerd indien het vereiste functieniveau ten minste gelijk is aan het genoten opleidingsniveau. Het functieniveau wordt bepaald aan de hand van de door de schoolverlaters beantwoorde vraag welk opleidingsniveau volgens de werkgever minimaal werd vereist.

Aansluitende functie naar richting

Een functie wordt als aansluitend naar richting getypeerd als de vereiste opleidingsrichting gelijk of verwant is aan de genoten opleidingsrichting. De vereiste opleidingsrichting wordt bepaald aan de hand van de door de schoolverlaters beantwoorde vraag welke opleidingsrichting volgens de werkgever werd vereist.

Allochtoon

Om als allochtoon te worden aangemerkt, dienen tenminste twee van de volgende drie personen (te weten de respondent en diens vader en moeder) te zijn geboren in één van de landen die worden genoemd in de Wet Bevordering Evenredige Arbeidsdeelname Allochtonen (WBEAA). Deze landen zijn: Aruba, Nederlandse Antillen, Ethiopië, Irak, Iran, voormalig Joegoslavië, Marokko, Somalië, Suriname, Turkije en Vietnam.

Beroepsbevolking

Tot de beroepsbevolking behoren degenen die

- ten minste 12 uur per week werken;
- werk hebben aanvaard waardoor zij ten minste 12 uur per week gaan werken;
- ten minste 12 uur per week willen werken, daarvoor beschikbaar zijn en daartoe tevens activiteiten ontplooiën

In deze rapportage is tevens als voorwaarde gesteld dat de maatschappelijke positie *niet* scholier of student is.

Bruto loon

Het bruto maandloon heeft betrekking op de baan waarin men het hoogste aantal uren werkt, inclusief toeslagen voor ploegendienst, fooien, provisie e.d., maar exclusief inkomen uit overwerk, vakantiegeld, 13e maand, uitkering e.d. Het bruto uurloon is gelijk aan het bruto maandloon, gedeeld door het aantal arbeidsuren per week in de baan waarin men het hoogste aantal uren werkt, vermenigvuldigd met de factor 12/52

Flexibele arbeidsrelatie

Een flexibele arbeidsrelatie betreft een aanstelling als uitzendkracht, oproepkracht e.d. of een aanstelling in tijdelijke dienst met een contract korter dan één jaar.

Intredewerkloosheid

De intredewerkloosheid is het totaal aantal maanden sinds het verlaten van de opleiding waarvan de schoolverlaters hebben aangegeven dat hun maatschappelijke positie in de betreffende maand werkloos was.

Kwaliteit van het werk

De kwaliteit van het werk geeft een samenvattend beeld van de gemiddelde beloning en de mate waarin de functie qua niveau en richting aansluit op de gevolgde opleiding. Deze wordt getypeerd aan de hand van het gemiddelde over alle onderscheiden opleidingen.

Maatschappelijke positie

De maatschappelijke positie geeft de situatie weer die de schoolverlaters zelf het beste bij zich vinden passen (bijvoorbeeld betaald werk, scholier/student).

Opleidingssector

Binnen de onderwijssoorten is een onderverdeling gemaakt naar verschillende sectoren, bijvoorbeeld techniek, economie e.d.

Onderwijssoort

In het rapport worden de gediplomeerde schoolverlaters van de volgende onderwijssoorten onderscheiden:

- AVO: algemeen voortgezet onderwijs
- VBO: voorbereidend beroepsonderwijs. In deze rapportage valt ook het individueel voorbereidend beroepsonderwijs (IVBO) hieronder.
- BOL: beroepsopleidende leerweg van het secundair beroepsonderwijs. Daarbinnen wordt een onderscheid gemaakt tussen de niveaus 1/2 (assistent beroepsbeoefenaar en beginnend beroepsbeoefenaar) en niveau 3/4 (zelfstandig beroepsbeoefenaar en middenkaderfunctionaris of specialist). Overigens wordt expliciet vermeld dat de hier ondervraagde schoolverlaters de opleiding nog in de oude structuur (voor de invoering van de WEB) hebben gevolgd.
- BBL: beroepsbegeleidende leerweg van het secundair beroepsonderwijs. Ook hier wordt het onderscheid tussen niveau 1/2 en 3/4 gemaakt.
- HBO: hoger beroepsonderwijs
- WO: wetenschappelijk onderwijs

Werkgelegenheid en werkzekerheid

De werkgelegenheid en werkzekerheid geeft een samenvattend beeld van het werkloosheidspercentage, de gemiddelde intredewerkloosheid en de mate waarin schoolverlaters een vaste aanstelling hebben weten te verwerven. Deze wordt getypeerd aan de hand van het gemiddelde over alle onderscheiden opleidingen.

Werkloosheid

In deze rapportage wordt uitgegaan van de definitie van *werkloze beroepsbevolking*, zoals die bijvoorbeeld ook door het Centraal Planbureau wordt gehanteerd: schoolverlaters zonder werk (of met werk van minder dan 12 uur per week) die minstens 12 uur per week willen werken, daarvoor direct beschikbaar zijn en bovendien actief zoeken naar werk (ongeacht of men bij een arbeidsbureau staat ingeschreven). Daarbij is tevens als voorwaarde gesteld dat de maatschappelijke positie *niet* scholier of student is.